

B-Klasse

Sports Tourer



Preisliste gültig ab 05. Mai 2021

Mercedes-Benz
Das Beste oder nichts.



Willkommen.

In der Markenwelt von Mercedes-Benz.



„Das Beste oder nichts.“

Diese Worte von Gottlieb Daimler sind über 100 Jahre alt. Zugleich sind sie heute aktueller denn je. Wir möchten den Satz sogar noch ergänzen: Das Beste oder nichts – für Sie, unsere Kunden. Wir forschen, konstruieren und gestalten, um Ihre Ansprüche und Wünsche zu erfüllen. Für Ihren Traum von einem Mercedes.

Wenn Sie die Bilder sehen, werden Sie zweimal hinschauen: Ja, das ist die neue B-Klasse. So dynamisch und modern gezeichnet wie keine Generation zuvor. Ihre sportlichen Proportionen, die klaren Linien und Flächen sowie edle Details sind jedoch erst der Vorgeschmack: Denn innen ist die B-Klasse so komfortabel, sicher und variabel wie eh und je. Entdecken Sie alle Facetten der neuen B-Klasse am besten selbst.

Ein aktives Leben hält jeden Tag neue Überraschungen bereit und die neue B-Klasse ist auf fast jede davon bestens vorbereitet: Durch die serienmäßig dreigeteilten umklappbaren Fondsitze, ergeben sich viele Kombinationsmöglichkeiten. Für alle mit großen Plänen.

Wir versprechen Ihnen ein völlig neues Interaktionserlebnis: die neue B-Klasse spricht und versteht Sie dank neuem natürlichen Sprachbediensystem – und das ist nur ein Highlight des revolutionären Infotainmentsystems MBUX (Mercedes-Benz User Experience). Doch die neue B-Klasse bietet noch mehr: vor allem mehr Möglichkeiten. Alles lässt sich auf Ihre Bedürfnisse anpassen. Willkommen in der Erlebniswelt der neuen B-Klasse.

Sie ahnen es bereits: Es gibt nahezu grenzenlose Möglichkeiten, die neue B-Klasse ganz nach Ihren persönlichen Wünschen zu gestalten. Nehmen Sie sich die Zeit, stöbern Sie in aller Ruhe in dieser Preisliste, konfigurieren Sie Ihr Wunschfahrzeug online und sprechen Sie uns vor Ort bei Ihrem Mercedes-Benz Partner an. Gerne können Sie auch eine Probefahrt vereinbaren und sich höchstpersönlich von unserem Anspruch überzeugen:

„Das Beste oder nichts.“

Ihr Mercedes-Benz Team

Über den detaillierten Umfang der Sonderausstattungen informiert Sie gerne Ihr Mercedes-Benz Partner. Weitere Informationen erhalten Sie unter www.mercedes-benz.de und über unsere Mercedes-Benz Kundenbetreuung: Montag bis Freitag von 7.30 – 20.00 Uhr
Telefon: 00800 9 7777777

Inhalt.

Vorwort	2
Produkt-Highlights	4
Modellvarianten und technische Daten	6
Design	8
Lines und Design-Pakete	
Zierelemente	
Lacke	
Kombinationsmöglichkeiten Polster und Lacke	
Elektromobilität	33
Business-Paket	39
Serien- und Sonderausstattung	41
Exterieur	
Interieur	
Sicherheit und Assistenzsysteme	
Parken und Rangieren	
Infotainment, Navigation und Kommunikation	
Technik	
Antrieb	
Fahrwerk	
Fahrhilfen	70
Original-Zubehör	73
Weitere technische Daten	76
Service	77
Finanzdienstleistungen und Versicherungen	78
Fahrzeugabholung	79
Mercedes me connect	80



Produkt-Highlights.

Die neue B-Klasse. Für unsere beste Zeit.

Die neue Mercedes-Benz B-Klasse betont den Sport im Sports Tourer: Sie sieht dynamischer aus als der Vorgänger, fährt sich agiler und bietet dabei mehr Komfort. Sportlich-elegantes Exterieur, modern-hochwertiges Interieur, großzügiger Platz - einfach ein intelligentes Raumkonzept in seiner schönsten Form.

Beispielhafte Sicherheit

Neben Aktiven Spurhalte- und Aktiven Brems-Assistenten, die bereits serienmäßig an Bord mitfahren, bietet die neue B-Klasse Fahrerassistenzsysteme mit Funktionen aus der S-Klasse. Das Fahrerassistenz-Paket, das unter anderem den Aktiven Abstands-Assistenten DISTRONIC enthält, macht Auto fahren so sicher und entspannt wie nie zuvor. Auch die MULTIBEAM LED-Scheinwerfer bieten im Segment eine neue Dimension der Lichttechnik. Sie ermöglichen eine schnelle und elektronisch gesteuerte Anpassung des Fahrlichts an die aktuelle Verkehrssituation.

Gesteigerter Komfort

Die Sitze bieten eine flachere und damit bequemere Sitzposition sowie einen größeren Verstellbereich, was auch den maximalen Kopfraum vergrößert. Mehr Platz ist auch in der Breite: Mit 1.456 Millimetern (plus 33 mm) hat die Ellenbogenbreite vorne Mittelklasse-Dimensionen erreicht. Mit Sitzklimatisierung und Multikontursitzen mit Massagefunktion sind für die neue B-Klasse Sonderausstattungen erhältlich, die bisher Fahrzeugen aus weit höheren Segmenten vorbehalten waren. An kälteren Tagen verwöhnt Sie das beheizte Multifunktionslenkrad mit warmen Händen.

Mercedes-Benz User Experience (MBUX) Multimediasystem

Der Name MBUX für das neue Infotainment-System signalisiert, dass das Nutzererlebnis (UX: User Experience) im Vordergrund steht. Einzigartig bei diesem System ist seine Lernfähigkeit dank künstlicher Intelligenz. MBUX ist individualisierbar und stellt sich auf den Nutzer ein. Es schafft so eine emotionale Verbindung zwischen Fahrzeug, Fahrer und Passagieren. Neben den hervorgehobenen Hausnummern oder Straßennummern steigert eine weitere Funktion den Komfort: das System blendet auch die aktuelle Ampel-Anzeige ein und erspart mühsame Verrenkungen. Zugleich sind Updates „over the air“ möglich.

Intelligentes Raumkonzept und kompakte Abmessungen

Bei begeisternd emotionalem Exterieur geht die B-Klasse keine Kompromisse bei typischen Qualitäten wie erhöhter Sitzposition mit bequemem Einstieg und vorbildlicher Rundumsicht ein. Der Fahrer sitzt 90 Millimeter höher als in einer A-Klasse und genießt so eine besonders gute Rundumsicht – auch dank optimierter Querschnitte der Dachsäulen, die weniger Umgebung verdecken. Die B-Klasse begeistert mit viel Raum bei kompakten Abmessungen. Das komfortable Beladen beginnt bereits mit der niedrigen Ladekante. Mit 455 Litern bis maximal sogar 1.540 Litern (405-1.440 Liter bei B 250 e) ist das Kofferraumvolumen sehr großzügig bemessen.

EASY-PACK Heckklappe & HANDS-FREE ACCESS

Die EASY-PACK Heckklappe macht das Be- und Entladen des Gepäckraums noch komfortabler. Sie können das Öffnen und Schließen ganz bequem per Taste starten und jederzeit durch einen weiteren Druck auf das Bedienelement unterbrechen. Damit sie die Heckklappe auch in niedrigen Garagen nutzen können, lässt sich die Öffnungsbewegung in jeder beliebigen Stellung unterbrechen und auf dieser Höhe dann speichern. Laden Sie mit HANDS-FREE ACCESS entspannt und stressfrei ein und aus: Die Heckklappe öffnet und schließt berührungslos durch Erkennen einer Kickbewegung Ihres Fußes unter dem hinteren Stoßfänger.

Green Charging

Mit Green Charging garantiert Mercedes me Charge mittels hochwertiger Herkunftsnachweise dafür, dass die über Mercedes me Charge geflossenen Lademengen aus erneuerbaren Energien ins Netz eingespeist werden. Damit können Plug-in Hybrid Fahrer an allen 175.000 Ladepunkten in Europa „grün“ laden und den CO₂-Fußabdruck weiter verkleinern. Im Rahmen des optionalen Public Charging Pakets (DAP) bzw des optionalen Business-Paket (DB3) bei Plug-in Hybrid Modellen ist ein Jahr Mercedes me Charge inklusive und beinhaltet Green Charging.



Modellvarianten und technische Daten – Plug-in-Hybride.

Typ	Motor/Zylinder Hubraum (cm ³)	Getriebe	Nennleistung kW (PS) Drehmoment Nm	Nennleistung kW (PS) Drehmoment Nm	Systemleistung kW (PS) Drehmoment Nm	Höchstgeschwindigkeit (km/h) Beschleunigung 0-100 km/h (s) elektr. Reichweite ¹ (max. - min. km)	Verbrauch EU kombiniert gewichtet (l/100 km) ¹ Stromverbrauch gewichtet (kWh/100 km) ¹	CO ₂ -Emissionen kombiniert gewichtet (g/km) ¹ Emissionsklasse Effizienzklasse ²	Preis Euro inkl. MwSt. exkl. MwSt.
B 250 e	Benziner R4 1.332	8G-DCT (automatisch)	118 (160) 250	75 (102) 300	160 (218) 450	235 6,8 70,0 - 77,0	1,6 - 1,4 13,2 - 12,1	36 - 32 EURO 6D-ISC-FCM A+	39.347,35 33.065,00

¹ Die angegebenen Werte wurden nach dem vorgeschriebenen Messverfahren ermittelt. Es handelt sich um die „NEFZ-CO₂-Werte“ i.S.v. Art. 2 Nr. 1 Durchführungsverordnung (EU) 2017/1153. Die Kraftstoffverbrauchswerte wurden auf Basis dieser Werte errechnet. Der Stromverbrauch wurde auf der Grundlage der VO 692/2008/EG ermittelt. Die Angaben beziehen sich nicht auf ein einzelnes Fahrzeug und sind nicht Bestandteil des Angebots, sondern dienen allein Vergleichszwecken zwischen verschiedenen Fahrzeugtypen. Die Werte variieren in Abhängigkeit der gewählten Sonderausstattungen. Als Bemessungsgrundlage für die Kraftfahrzeugsteuer kann ein höherer Wert maßgeblich sein. Die Reichweite wurde auf der Grundlage der VO 692/2008/EG ermittelt. Als Bemessungsgrundlage nach dem EmoG ist ein anderer Wert maßgeblich. Im realen Fahrbetrieb können Abweichungen im Vergleich zu den zertifizierten Normwerten auftreten. Die Realwerte werden von einer Vielzahl individueller Faktoren beeinflusst, z.B. individuelle Fahrweise, Umwelt- und Streckenverhältnisse.

² Die Angaben beziehen sich nicht auf ein einzelnes Fahrzeug und sind nicht Bestandteil des Angebots, sondern dienen allein Vergleichszwecken zwischen den verschiedenen Fahrzeugtypen. Die Werte variieren in Abhängigkeit der gewählten Sonderausstattungen.



Jetzt Wunschrate berechnen: www.mercedes-benz.de/ratenrechner

Der mobile Ratenrechner: QR-Code scannen und ganz bequem die Leasing- und Finanzierungsraten für Ihren Mercedes berechnen.

Sämtliche Kaufpreise verstehen sich für die Serienausstattung ab Herstellerwerk. Bei Auslieferung über eine Niederlassung oder Vertretung fallen zusätzlich Überführungskosten an. Die Kaufpreise für Sonderausstattungen gelten nur für den Einbau im Herstellerwerk. Änderungen in Konstruktion und Ausführung sowie Irrtümer und Druckfehler sind vorbehalten. Die Abbildungen können auch Zubehör und Sonderausstattungen enthalten, die nicht zum serienmäßigen Lieferumfang gehören. Farbabweichungen sind drucktechnisch bedingt.

Modellvarianten und technische Daten – Diesel.

Typ Sports Tourer, 5-Sitzer, 5 Türen	Motor/Zylinder Hubraum (cm³)	Getriebe	Nennleistung kW (PS) Drehmoment Nm	Höchstgeschwindigkeit (km/h) Beschleunigung 0-100 km/h (s)	Verbrauch EU (l/100 km) ¹ innerorts/ außerorts/ kombiniert	CO ₂ -Emissionen kombiniert (g/km) ¹ Emissionsklasse Effizienzklasse ²	Preis Euro inkl. MwSt. exkl. MwSt.
B 180 d	Diesel R4 1.950	6-Gang- Schaltgetriebe	85 (116) 280	200 10,4	6,5 – 6,2 4,0 – 3,8 4,9 – 4,7	130 – 124 EURO 6D-ISC-FCM B	33.266,45 27.955,00
B 200 d	Diesel R4 1.950	6-Gang- Schaltgetriebe	110 (150) 320	219 8,9	6,2 – 6,1 4,1 – 3,9 4,9 – 4,7	128 – 123 EURO 6D-ISC-FCM A	35.408,45 29.755,00
B 220 d	Diesel R4 1.950	8G-DCT (automatisch)	140 (190) 400	234 7,2	5,7 – 5,5 4,0 – 3,8 4,6 – 4,4	122 – 117 EURO 6D-ISC-FCM A	40.953,85 34.415,00
B 220 d 4MATIC	Diesel R4 1.950	8G-DCT (automatisch)	140 (190) 400	231 7,0	6,1 – 6,0 4,4 – 4,2 5,0 – 4,8	133 – 128 EURO 6D-ISC-FCM A	43.155,35 36.265,00

¹ Die angegebenen Werte wurden nach dem vorgeschriebenen Messverfahren ermittelt. Es handelt sich um die „NEFZ-CO₂-Werte“ i.S.v. Art. 2 Nr. 1 Durchführungsverordnung (EU) 2017/1153. Die Kraftstoffverbrauchswerte wurden auf Basis dieser Werte errechnet. Als Bemessungsgrundlage für die Kraftfahrzeugsteuer kann ein höherer Wert maßgeblich sein. Die Angaben beziehen sich nicht auf ein einzelnes Fahrzeug und sind nicht Bestandteil des Angebots, sondern dienen allein Vergleichszwecken zwischen verschiedenen Fahrzeugtypen. Die Werte variieren in Abhängigkeit der gewählten Sonderausstattungen.

² Die Angaben beziehen sich nicht auf ein einzelnes Fahrzeug und sind nicht Bestandteil des Angebots, sondern dienen allein Vergleichszwecken zwischen den verschiedenen Fahrzeugtypen. Die Werte variieren in Abhängigkeit der gewählten Sonderausstattungen.



Jetzt Wunschrate berechnen: www.mercedes-benz.de/ratenrechner

Der mobile Ratenrechner: QR-Code scannen und ganz bequem die Leasing- und Finanzierungsraten für Ihren Mercedes berechnen.

Sämtliche Kaufpreise verstehen sich für die Serienausstattung ab Herstellerwerk. Bei Auslieferung über eine Niederlassung oder Vertretung fallen zusätzlich Überführungskosten an. Die Kaufpreise für Sonderausstattungen gelten nur für den Einbau im Herstellerwerk. Änderungen in Konstruktion und Ausführung sowie Irrtümer und Druckfehler sind vorbehalten. Die Abbildungen können auch Zubehör und Sonderausstattungen enthalten, die nicht zum serienmäßigen Lieferumfang gehören. Farbabweichungen sind drucktechnisch bedingt.

Modellvarianten und technische Daten – Benziner.

Typ	Motor/Zylinder Hubraum (cm ³)	Getriebe	Nennleistung kW (PS) Drehmoment Nm	Höchstgeschwindigkeit (km/h) Beschleunigung 0-100 km/h (s)	Verbrauch EU (l/100 km) ¹ innerorts/ außerorts/ kombiniert	CO ₂ -Emissionen kombiniert (g/km) ¹ Emissionsklasse Effizienzklasse ²	Preis Euro inkl. MwSt. exkl. MwSt.
B 160	Benziner R4 1.332	6-Gang- Schaltgetriebe	80 (109) 180	198 11,3	7,4 4,9 - 4,7 5,9 - 5,7	135 - 130 EURO 6D-ISC-FCM B	29.833,30 25.070,00
B 180	Benziner R4 1.332	6-Gang- Schaltgetriebe	100 (136) 200	212 9,4	7,3 - 7,0 4,7 - 4,4 5,6 - 5,4	129 - 122 EURO 6D-ISC-FCM B	31.469,55 26.445,00
B 200	Benziner R4 1.332	6-Gang- Schaltgetriebe	120 (163) 250	223 8,5	7,4 - 7,0 4,7 - 4,4 5,7 - 5,4	130 - 123 EURO 6D-ISC-FCM B	33.165,30 27.870,00
B 200 4MATIC	Benziner R4 1.332	8G-DCT (automatisch)	120 (163) 250	219 8,7	7,7 - 7,6 5,4 - 4,8 6,3 - 5,9	144 - 135 EURO 6D-ISC-FCM B	37.580,20 31.580,00
B 250	Benziner R4 1.991	7G-DCT (automatisch)	165 (224) 350	250 6,4	8,3 - 8,1 5,2 - 4,9 6,3 - 6,1	145 - 140 EURO 6D-ISC-FCM C	40.620,65 34.135,00
B 250 4MATIC	Benziner R4 1.991	7G-DCT (automatisch)	165 (224) 350	250 6,4	8,9 - 8,6 5,7 - 5,2 6,8 - 6,5	156 - 148 EURO 6D-ISC-FCM C	42.822,15 35.985,00

¹ Die angegebenen Werte wurden nach dem vorgeschriebenen Messverfahren ermittelt. Es handelt sich um die „NEFZ-CO₂-Werte“ i.S.v. Art. 2 Nr. 1 Durchführungsverordnung (EU) 2017/1153. Die Kraftstoffverbrauchswerte wurden auf Basis dieser Werte errechnet. Als Bemessungsgrundlage für die Kraftfahrzeugsteuer kann ein höherer Wert maßgeblich sein. Die Angaben beziehen sich nicht auf ein einzelnes Fahrzeug und sind nicht Bestandteil des Angebots, sondern dienen allein Vergleichszwecken zwischen verschiedenen Fahrzeugtypen. Die Werte variieren in Abhängigkeit der gewählten Sonderausstattungen.

² Die Angaben beziehen sich nicht auf ein einzelnes Fahrzeug und sind nicht Bestandteil des Angebots, sondern dienen allein Vergleichszwecken zwischen den verschiedenen Fahrzeugtypen. Die Werte variieren in Abhängigkeit der gewählten Sonderausstattungen.



Jetzt Wunschrate berechnen: www.mercedes-benz.de/ratenrechner

Der mobile Ratenrechner: QR-Code scannen und ganz bequem die Leasing- und Finanzierungsraten für Ihren Mercedes berechnen.

Sämtliche Kaufpreise verstehen sich für die Serienausstattung ab Herstellerwerk. Bei Auslieferung über eine Niederlassung oder Vertretung fallen zusätzlich Überführungskosten an. Die Kaufpreise für Sonderausstattungen gelten nur für den Einbau im Herstellerwerk. Änderungen in Konstruktion und Ausführung sowie Irrtümer und Druckfehler sind vorbehalten. Die Abbildungen können auch Zubehör und Sonderausstattungen enthalten, die nicht zum serienmäßigen Lieferumfang gehören. Farbabweichungen sind drucktechnisch bedingt.

Design.



Lines und Design-Pakete	8
Serienausstattung Exterior	9
Serienausstattung Interieur	11
Style Exterior	13
Style Interieur	15
Progressive Exterior	17
Progressive Interieur	19
AMG Line Exterior	21
AMG Line Interieur	23
Night-Paket	25
Leder-Paket	28
AMG Leder-Paket	29
Zierelemente	30
Lacke	31
Kombinationsmöglichkeiten	
Polster und Lacke	32

Design.

Lines und Design-Pakete Serienausstattung Exterieur

Elemente der Serienausstattung Exterieur: Kühlerverkleidung mit Muschelrauten-Gitter und Doppellamelle; Seitenschweller-
verkleidung schwarz genarbt; 40,6 cm (16") Stahlräder mit Radzierblenden im 10-Loch-Design (R00); 43,2 cm (17") Stahl-
räder mit Radzierblenden im 10-Loch-Design (643), > 120 kW; Bordkanten- sowie Fensterlinienzierstab in Schwarz matt;
Halogen-Scheinwerfer mit integriertem LED-Tagfahrlicht.

Nur mit Serienausstattung Interieur



40,6 cm (16") Stahlräder mit Radzierblenden im 10-Loch-Design
mit 205/60 R 16 auf 6,5 J x 16 ET 44
Nicht mit Reifen mit Notlaufeigenschaften (R66)



43,2 cm (17") Stahlräder mit Radzierblenden
mit 205/55 R 17 auf 6,5 J x 17 ET 44



40,6 cm (16") Leichtmetallräder im Vielspeichen-Design
aerodynamisch optimiert, schwarz hochglänzend lackiert und glanzgedreht mit
205/60 R 16 auf 6,5 J x 16 ET 44
Nicht mit Reifen mit Notlaufeigenschaften (R66)







43,2 cm (17") Leichtmetallräder im 10-Speichen-Design
vanadiumsilber lackiert mit
205/55 R 17 auf 6,5 J x 17 ET 44



Code	Preis Euro inkl. MwSt. exkl. MwSt.	B 250 e	B 180 d	B 200 d	B 220 d	B 220 d 4MATIC	B 160	B 180	B 200	B 200 4MATIC	B 250	B 250 4MATIC
	0,00 0,00	S	S	S	S	S	S	S	S	S	S	S
R00	0,00 0,00	-	S	S	-	-	S	S	S	S	-	-
643	357,00 300,00	S	●	●	S	S	●	●	●	○	S	S
43R	773,50 650,00	-	●	●	-	-	●	●	●	●	-	-
72R	892,50 750,00 535,50 450,00	- ●	● -	● -	- ●	- ●	● -	● -	● -	- ●	- ●	- ●

Design.

Lines und Design-Pakete Serienausstattung Exterieur

		Code	Preis Euro inkl. MwSt. exkl. MwSt.	B 250 e	B 180 d	B 200 d	B 220 d	B 220 d 4MATIC	B 160	B 180	B 200	B 200 4MATIC	B 250	B 250 4MATIC
43,2 cm (17") Leichtmetallräder im 5-Doppelspeichen-Design aerodynamisch optimiert, schwarz hochglänzend lackiert und glanzgedreht mit 215/65 R 17 auf 6,5 J x 17 ET 44		R04	1.130,50 950,00 773,50 650,00	-	●	●	-	-	●	●	●	●	-	-
43,2 cm (17") Leichtmetallräder im 5-Doppelspeichen-Design aerodynamisch optimiert, mattschwarz lackiert und glanzgedreht mit 205/55 R 17 auf 6,5 J x 17 ET 44		R11	1.130,50 950,00 773,50 650,00	-	●	●	-	-	●	●	●	●	-	-
45,7 cm (18") Leichtmetallräder im 5-Doppelspeichen-Design aerodynamisch optimiert, schwarz lackiert und glanzgedreht mit 225/45 R 18 auf 7,5 J x 18 ET 49		R31	1.844,50 1.550,00 1.487,50 1.250,00	-	●	●	-	-	●	●	●	●	-	-
45,7 cm (18") Leichtmetallräder im 5-Doppelspeichen-Design schwarz lackiert und glanzgedreht mit 225/45 R 18 auf 7,5 J x 18 ET 49		01R	1.844,50 1.550,00 1.487,50 1.250,00	-	●	●	-	-	●	●	●	-	-	-
45,7 cm (18") Leichtmetallräder im Vielspeichen-Design himalayagrau lackiert und glanzgedreht mit 225/45 R 18 7,5 J x 18 ET 49		04R	1.844,50 1.550,00 1.487,50 1.250,00	-	●	●	-	-	●	●	●	-	-	-

Bitte beachten Sie: Je geringer bei einer bestimmten Radgröße der Querschnitt der Reifen ist, desto schlechter ist der Fahrkomfort auf schlechten Straßen. Abroll- und Dämpfungskomfort nehmen ab und die Gefahr, dass es beim Überfahren von Hindernissen zu Beschädigung von Reifen und Rädern kommt, steigt.

Design.

Lines und Design-Pakete Serienausstattung Interieur

Elemente der Serienausstattung Interieur: Vordersitze mechanisch einstellbar mit Ledernachbildung ARTICO/Stoff Tandel in Schwarz; Multifunktions-Sportlenkrad (L3A) inklusive Touch-Control-Button links und rechts; IMD-Zierelemente Carbon-optik (H59); Innenhimmel in Stoff kristallgrau; Fußmatten Velours; Luftaustrittsdüsen in Schwarz; Klappbare Armauflage in Mittelkonsole für Fahrer und Beifahrer; Automatische Beifahrer-Airbagabschaltung; Licht- und Sicht-Paket (U62); 1-Zonen-Klimatisierungsautomatik THERMATIC; MBUX Multimedia-System mit zwei 17,78 cm (7") Displays mit einer Auflösung von 960 x 540 Pixel; KEYLESS-GO Start-Funktion; Touchpad (446); Sitzlehnen im Fond klappbar (40:20:40); Ladeboden höhenverstellbar und entnehmbar; USB Schnittstelle in Spontanablage & 1 USB Schnittstelle in Mittelkonsole hinten; 12-V-Steckdose in Spontanablage; Gepäckraumbeleuchtung; Doppelcupholder.
Nur mit Serienausstattung Exterior



Ledernachbildung ARTICO/Stoff Tandel schwarz

Nur mit Vordersitze mechanisch einstellbar (7U1)



301

0,00
0,00

S S S S S S S S S S S S S

Vordersitze mechanisch einstellbar

Guter Sitzkomfort für Sie in Serie – der Standardsitz ist dabei in einer hochwertigen Stoffkombination gepolstert. Ihre individuelle Sitzposition stellen Sie manuell in der Längsrichtung und in der Höhe ein. Die integrierten Kopfstützen sind nicht verstellbar.



7U1

0,00
0,00

S S S S S S S S S S S S S

Innenhimmel Stoff kristallgrau

Der Innenhimmel ist je nach Polsterung in der Farbe Kristallgrau ausgeführt und ergänzt damit den stimmigen Gesamteindruck Ihres Interieurs.



58U

0,00
0,00

S S S S S S S S S S S S S

Innenhimmel Stoff schwarz

Der Innenhimmel ist je nach Polsterung in der Farbe Schwarz ausgeführt und ergänzt damit den stimmigen Gesamteindruck Ihres Interieurs.

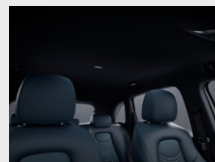

51U

0,00
0,00

○ ○ ○ ○ ○ ○ ○ ○ ○ ○ ○ ○ ○

Code
Preis Euro
inkl. MwSt.
exkl. MwSt.

B 250 e
B 180 d
B 200 d
B 220 d
B 220 d 4MATIC
B 160
B 180
B 200
B 200 4MATIC
B 250
B 250 4MATIC

Design.

Lines und Design-Pakete Serienausstattung Interieur

Multifunktions-Sportlenkrad

Das Multifunktions-Sportlenkrad ist ein Muster an Ergonomie – inklusive Touch-Control-Button links und rechts. Damit steuern Sie die vielfältigen Funktionen von Navigation, Telefonie und Entertainment. Selbst den persönlich bevorzugten Anzeigestil können Sie programmieren: Alles unter Kontrolle mit geringstmöglicher Ablenkung.

Nicht mit Fahrassistenz-Paket (PAY) oder Lenkradheizung (443)



Code

L3A

Preis Euro
inkl. MwSt.
exkl. MwSt.

0,00
0,00

B 250 e	B 180 d	B 200 d	B 220 d	B 220 d 4MATIC	B 160	B 180	B 200	B 200 4MATIC	B 250	B 250 4MATIC
S	S	S	S	S	S	S	S	S	S	S

Multifunktions-Sportlenkrad in Leder

Der elegante Lederbezug macht das Multifunktions-Sportlenkrad noch hochwertiger. So wird es zu einem Highlight im Innenraum. Als Fahrer profitieren Sie gleich im doppelten Sinne: Was gut aussieht, muss sich auch gut anfühlen.

Nicht mit Lenkradheizung (443)



L3E

208,25
175,00

●	●	●	●	●	●	●	●	●	●	●
---	---	---	---	---	---	---	---	---	---	---

Lenkradheizung

Für Ihren außergewöhnlichen Komfort beim Lenken – das beheizte Multifunktionslenkrad verwöhnt Sie insbesondere an kälteren Tagen mit warmen Händen. Ihre Hände wärmen sich besonders schnell auf, weil die Beheizung des Lenkrads unabhängig von der des Fahrzeugs ist.

Nur mit Multifunktions-Sportlenkrad in Leder Nappa (L3B) und 7G-DCT (429) oder 8G-DCT (426)



443

398,65
335,00

●	●	●	●	●	-	●	●	●	●	●
---	---	---	---	---	---	---	---	---	---	---

Design.

Lines und Design-Pakete

Style Exterior

Elemente der Ausstattungslinie Style Exterior: Kühlerverkleidung mit silber lackierter Doppellamelle und Chromeinleger; Frontschürze mit Chromeinleger; Seitenschweller in Wagenfarbe lackiert; Heckschürze mit Zierelement in Chrom; 40,6 cm (16") Leichtmetallräder im Vielspeichen-Design, aerodynamisch optimiert, schwarz hochglänzend lackiert und glanzgedreht (43R) oder 43,2 cm (17") Leichtmetallräder im 5-Doppelspeichen-Design, aerodynamisch optimiert, schwarz hochglänzend lackiert und glanzgedreht (R04); verchromte Bordkantenzierstäbe.

Nur mit Style Interieur (P27)



40,6 cm (16") Leichtmetallräder im Vielspeichen-Design

aerodynamisch optimiert, schwarz hochglänzend lackiert und glanzgedreht mit 205/60 R 16 auf 6,5 J x 16 ET 44

Nicht mit Reifen mit Notlaufeigenschaften (R66)



43,2 cm (17") Leichtmetallräder im 5-Doppelspeichen-Design

aerodynamisch optimiert, schwarz hochglänzend lackiert und glanzgedreht mit 215/65 R 17 auf 6,5 J x 17 ET 44



43,2 cm (17") Leichtmetallräder im 10-Speichen-Design

vanadiumsilber lackiert mit 205/55 R 17 auf 6,5 J x 17 ET 44



43,2 cm (17") Leichtmetallräder im 5-Doppelspeichen-Design

aerodynamisch optimiert, mattschwarz lackiert und glanzgedreht mit 205/55 R 17 auf 6,5 J x 17 ET 44



Code	Preis Euro inkl. MwSt. exkl. MwSt.	B 250 e	B 180 d	B 200 d	B 220 d	B 220 d 4MATIC	B 160	B 180	B 200	B 200 4MATIC	B 250	B 250 4MATIC
P27	1.166,20 980,00	●	●	●	●	●	●	●	●	●	●	●
43R	0,00 0,00	-	S	S	-	-	S	S	S	S	-	-
R04	357,00 300,00	S	●	●	S	S	●	●	●	●	S	S
72R	119,00 100,00	○	●	●	○	○	●	●	●	●	○	○
R11	357,00 300,00	○	●	●	○	○	●	●	●	●	○	○

● lieferbar gegen Mehrpreis

○ als Sonderausstattung ohne Mehrpreis lieferbar

S Serienausstattung



- nicht lieferbar

Abbildungen können Sonderausstattungen beinhalten.

Design.

Lines und Design-Pakete

Style Exterieur

		Code	Preis Euro inkl. MwSt. exkl. MwSt.	B 250 e	B 180 d	B 200 d	B 220 d	B 220 d 4MATIC	B 160	B 180	B 200	B 200 4MATIC	B 250	B 250 4MATIC
45,7 cm (18") Leichtmetallräder im 5-Doppelspeichen-Design aerodynamisch optimiert, schwarz lackiert und glanzgedreht mit 225/45 R 18 auf 7,5 J x 18 ET 49		R31	1.071,00 900,00 714,00 600,00	-	●	●	-	-	●	●	●	●	-	-
45,7 cm (18") Leichtmetallräder im 5-Doppelspeichen-Design schwarz lackiert und glanzgedreht mit 225/45 R 18 auf 7,5 J x 18 ET 49		01R	1.071,00 900,00 714,00 600,00	-	●	●	-	-	●	●	●	●	-	-
45,7 cm (18") Leichtmetallräder im Vielspeichen-Design himalayagrau lackiert und glanzgedreht mit 225/45 R 18 auf 7,5 J x 18 ET 49		04R	1.071,00 900,00 714,00 600,00	-	●	●	-	-	●	●	●	●	-	-

Bitte beachten Sie: Je geringer bei einer bestimmten Radgröße der Querschnitt der Reifen ist, desto schlechter ist der Fahrkomfort auf schlechten Straßen. Abroll- und Dämpfungskomfort nehmen ab und die Gefahr, dass es beim Überfahren von Hindernissen zu Beschädigung von Reifen und Rädern kommt, steigt.

● lieferbar gegen Mehrpreis ○ als Sonderausstattung ohne Mehrpreis lieferbar S Serienausstattung – nicht lieferbar Abbildungen können Sonderausstattungen beinhalten.

Design.

Lines und Design-Pakete Style Interieur

Elemente der Ausstattungslinie Style Interieur: Komfortsitze inkl. Sitzkomfort-Paket (Sitzkissentiefenverstellung) Hinweis: Die Sitzkissentiefenverstellung des Beifahrersitzes ist nur mit elektrisch verstellbarem Sitz erhältlich; Gepäcknetz an Fahrer- und Beifahrerlehne; Ledernachbildung ARTICO/Stoff Bertrix schwarz mit mittelgrauen Doppelziernähten; Multifunktions-Sportlenkrad in Leder, mit schwarzen Ziernähten und 2-teiliger Blende in Schwarz matt; Luftaustrittsdüsen in Schwarz mit Chromaußenring und farbigen Einlegern in Akzentfarbe; IMD-Zierelemente Ellipsoptik (H61); Schalthebel mit zusätzlichen Chromelementen; Innenhimmel Stoff kristallgrau; Doppelcupholder; Fahrzeugschlüssel mit Zierrahmen in Chrom.
Nur mit Style Exterieur (P27)

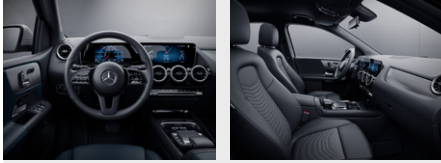

Ledernachbildung ARTICO/Stoff Bertrix schwarz
Nur mit Komfortsitze (7U2)

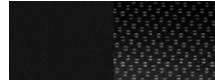

Code 311
Preis Euro inkl. MwSt. 0,00
exkl. MwSt. 0,00

B 250 e	B 180 d	B 200 d	B 220 d	B 220 d 4MATIC	B 160	B 180	B 200	B 200 4MATIC	B 250	B 250 4MATIC
○	○	○	○	○	○	○	○	○	○	○

Ledernachbildung ARTICO/Stoff Bertrix zweifarbig schwarz/nevagrau
Nur mit Komfortsitze (7U2)

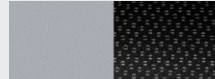

Code 371
Preis Euro inkl. MwSt. 119,00
exkl. MwSt. 100,00

B 250 e	B 180 d	B 200 d	B 220 d	B 220 d 4MATIC	B 160	B 180	B 200	B 200 4MATIC	B 250	B 250 4MATIC
●	●	●	●	●	●	●	●	●	●	●

Ledernachbildung ARTICO/Stoff Bertrix indigoblau/schwarz
Nur mit Komfortsitze (7U2)

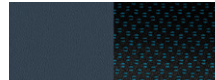

Code 372
Preis Euro inkl. MwSt. 119,00
exkl. MwSt. 100,00

B 250 e	B 180 d	B 200 d	B 220 d	B 220 d 4MATIC	B 160	B 180	B 200	B 200 4MATIC	B 250	B 250 4MATIC
●	●	●	●	●	●	●	●	●	●	●

Ledernachbildung ARTICO schwarz
Nur mit Komfortsitze (7U2)



Code 101
Preis Euro inkl. MwSt. 172,55
exkl. MwSt. 145,00

B 250 e	B 180 d	B 200 d	B 220 d	B 220 d 4MATIC	B 160	B 180	B 200	B 200 4MATIC	B 250	B 250 4MATIC
●	●	●	●	●	●	●	●	●	●	●

Komfortsitze

Sein Name hält, was er verspricht – der Komfortsitz bietet Ihnen guten Langstreckenkomfort und umfassende Einstellungen in Länge und Höhe. Außerdem können Sie die Sitzflächen in der Neigung verändern und sogar verlängern. Imponierend ist auch die Auswahl an Polsterungen und optionalen Komfortfunktionen wie Sitzklimatisierung oder Multikontursitz.







Code 7U2
Preis Euro inkl. MwSt. 0,00
exkl. MwSt. 0,00

B 250 e	B 180 d	B 200 d	B 220 d	B 220 d 4MATIC	B 160	B 180	B 200	B 200 4MATIC	B 250	B 250 4MATIC
S	S	S	S	S	S	S	S	S	S	S

Design.

Lines und Design-Pakete Style Interieur

		Code	Preis Euro inkl. MwSt. exkl. MwSt.	B 250 e	B 180 d	B 200 d	B 220 d	B 220 d 4MATIC	B 160	B 180	B 200	B 200 4MATIC	B 250	B 250 4MATIC
Innenhimmel Stoff kristallgrau Der Innenhimmel ist je nach Polsterung in der Farbe Kristallgrau ausgeführt und ergänzt damit den stimmigen Gesamteindruck Ihres Interieurs. Nicht mit Ledernachbildung ARTICO/Stoff Bertrix zweifarbig schwarz/nevagrau (371)		58U	0,00 0,00	S	S	S	S	S	S	S	S	S	S	S
Innenhimmel Stoff schwarz Der Innenhimmel ist je nach Polsterung in der Farbe Schwarz ausgeführt und ergänzt damit den stimmigen Gesamteindruck Ihres Interieurs.		51U	0,00 0,00	○	○	○	○	○	○	○	○	○	○	○
Multifunktions-Sportlenkrad in Leder Der elegante Lederbezug macht das Multifunktions-Sportlenkrad noch hochwertiger. So wird es zu einem Highlight im Innenraum. Als Fahrer profitieren Sie gleich im doppelten Sinne: Was gut aussieht, muss sich auch gut anfühlen. Nicht mit Lenkradheizung (443)		L3E	0,00 0,00	S	S	S	S	S	S	S	S	S	S	S
Lenkradheizung Für Ihren außergewöhnlichen Komfort beim Lenken – das beheizte Multifunktionslenkrad verwöhnt Sie insbesondere an kälteren Tagen mit warmen Händen. Ihre Hände wärmen sich besonders schnell auf, weil die Beheizung des Lenkrads unabhängig von der des Fahrzeugs ist. Nur mit Multifunktions-Sportlenkrad in Leder Nappa (L3B) und 7G-DCT (429) oder 8G-DCT (426)		443	398,65 335,00	●	●	●	●	●	-	●	●	●	●	●

Design.

Lines und Design-Pakete Progressive Exterior

Elemente der Ausstattungslinie Progressive Exterior: Kühlerverkleidung mit silber lackierter Doppellamelle und Chromeinleger; Frontschürze mit Chromeinleger; Seitenschweller in Wagenfarbe lackiert; sichtbare Endrohrblenden und Heckschürze mit Zierelement in Chrom; 43,2 cm (17") Leichtmetallräder im 5-Doppelspeichen-Design aerodynamisch optimiert, mattschwarz lackiert und glanzgedreht (R11); verchromte Bordkanten- und Fensterlinienzierstäbe.

Nur mit Progressive Interieur (P59)



43,2 cm (17") Leichtmetallräder im 5-Doppelspeichen-Design
aerodynamisch optimiert, mattschwarz lackiert und glanzgedreht mit
205/55 R 17 auf 6,5 J x 17 ET 44



43,2 cm (17") Leichtmetallräder im 10-Speichen-Design
vanadiumsilber lackiert mit
205/55 R 17 auf 6,5 J x 17 ET 44



43,2 cm (17") Leichtmetallräder im 5-Doppelspeichen-Design
aerodynamisch optimiert, schwarz hochglänzend lackiert und glanzgedreht mit
215/65 R 17 auf 6,5 J x 17 ET 44







40,6 cm (16") Leichtmetallräder im Vielspeichen-Design
aerodynamisch optimiert, schwarz hochglänzend lackiert und glanzgedreht mit
205/60 R 16 auf 6,5 J x 16 ET 44
Nicht mit Reifen mit Notlaufeigenschaften (R66)



Code	Preis Euro inkl. MwSt. exkl. MwSt.	B 250 e	B 180 d	B 200 d	B 220 d	B 220 d 4MATIC	B 160	B 180	B 200	B 200 4MATIC	B 250	B 250 4MATIC
P59	1.576,75 1.325,00 1.314,95 1.105,00	- ●	● -	● -	- ●	- ●	● -	● -	● -	● -	- ●	- ●
R11	0,00 0,00	S	S	S	S	S	S	S	S	S	S	S
72R	0,00 0,00	○	○	○	○	○	○	○	○	○	○	○
R04	0,00 0,00	○	○	○	○	○	○	○	○	○	○	○
43R	0,00 0,00	-	○	○	-	-	○	○	○	○	-	-

Design.

Lines und Design-Pakete Progressive Exterior

		Code	Preis Euro inkl. MwSt. exkl. MwSt.	B 250 e	B 180 d	B 200 d	B 220 d	B 220 d 4MATIC	B 160	B 180	B 200	B 200 4MATIC	B 250	B 250 4MATIC
45,7 cm (18") Leichtmetallräder im 5-Doppelspeichen-Design aerodynamisch optimiert, schwarz lackiert und glanzgedreht mit 225/45 R 18 auf 7,5 J x 18 ET 49		R31	7 14,00 600,00	●	●	●	●	●	●	●	●	●	●	●
45,7 cm (18") Leichtmetallräder im 5-Doppelspeichen-Design schwarz lackiert und glanzgedreht mit 225/45 R 18 auf 7,5 J x 18 ET 49		01R	7 14,00 600,00	●	●	●	●	●	●	●	●	●	●	●
45,7 cm (18") Leichtmetallräder im Vielspeichen-Design himalayagrau lackiert und glanzgedreht mit 225/45 R 18 auf 7,5 J x 18 ET 49		04R	7 14,00 600,00	●	●	●	●	●	●	●	●	●	●	●
48,3 cm (19") Leichtmetallräder im 5-Doppelspeichen-Design himalayagrau lackiert und glanzgedreht mit 225/40 R 19 auf 7,5 J x 19 ET 49		77R	1.249,50 1.050,00	●	●	●	●	●	●	●	●	●	●	●

Bitte beachten Sie: Je geringer bei einer bestimmten Radgröße der Querschnitt der Reifen ist, desto schlechter ist der Fahrkomfort auf schlechten Straßen. Abroll- und Dämpfungskomfort nehmen ab und die Gefahr, dass es beim Überfahren von Hindernissen zu Beschädigung von Reifen und Rädern kommt, steigt.

● lieferbar gegen Mehrpreis ○ als Sonderausstattung ohne Mehrpreis lieferbar S Serienausstattung – nicht lieferbar Abbildungen können Sonderausstattungen beinhalten.

Design.

Lines und Design-Pakete

Progressive Interieur

Elemente der Ausstattungslinie Progressive Interieur: Komfortsitze inkl. Sitzkomfort-Paket (Sitzkissentiefenverstellung)
Hinweis: Die Sitzkissentiefenverstellung des Beifahrersitzes ist nur mit elektrisch verstellbarem Sitz erhältlich; Gepäcknetz an Fahrer- und Beifahrerlehne; Ledernachbildung ARTICO/Stoff Fléron schwarz mit Doppelziernah mit mittelgrau; Multifunktions-Sportlenkrad in Leder, mit schwarzen Ziernähten und verchromter Blende; Schalthebel mit zusätzlichen Chromelementen; Luftaustrittsdüsen in Schwarz mit Chromaußenring; IMD-Zierelemente Spiraloptik (H60); Innenhimmel Stoff kristallgrau; Doppelcupholder; Fahrzeugschlüssel mit Zierrahmen in Chrom.

Nur mit Progressive Exterior (P59)

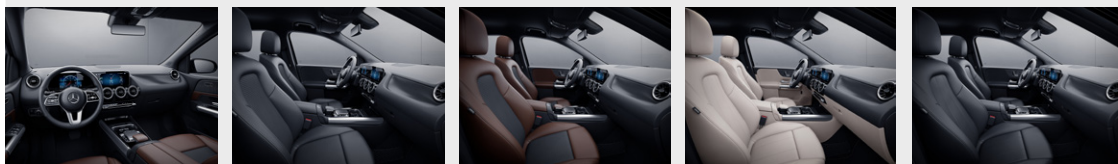

Ledernachbildung ARTICO/Stoff Fléron schwarz

Nur mit Komfortsitze (7U2)



321

0,00
0,00

S S S S S S S S S S S S

Ledernachbildung ARTICO/Stoff Fléron zweifarbig schwarz/bahiabraun

Nur mit Komfortsitze (7U2)

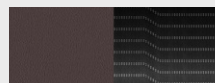

381

119,00
100,00

● ● ● ● ● ● ● ● ● ● ● ●

Ledernachbildung ARTICO schwarz

Nur mit Komfortsitze (7U2)



101

172,55
145,00

● ● ● ● ● ● ● ● ● ● ● ●

Ledernachbildung ARTICO macchiatobeige/schwarz

Nur mit Komfortsitze (7U2)

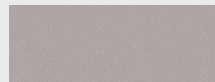

105

291,55
245,00

● ● ● ● ● ● ● ● ● ● ● ●

Komfortsitze

Sein Name hält, was er verspricht – der Komfortsitz bietet Ihnen guten Langstreckenkomfort und umfassende Einstellungen in Länge und Höhe. Außerdem können Sie die Sitzflächen in der Neigung verändern und sogar verlängern. Imponierend ist auch die Auswahl an Polsterungen und optionalen Komfortfunktionen wie Sitzklimatisierung oder Multikontursitz.



7U2

0,00
0,00

S S S S S S S S S S S S

Code

Preis Euro
inkl. MwSt.
exkl. MwSt.

B 250 e
B 180 d
B 200 d
B 220 d
B 220 d 4MATIC
B 160
B 180
B 200
B 200 4MATIC
B 250
B 250 4MATIC

Design.

Lines und Design-Pakete Progressive Interieur

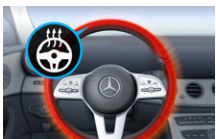
<p>Innenhimmel Stoff kristallgrau Der Innenhimmel ist je nach Polsterung in der Farbe Kristallgrau ausgeführt und ergänzt damit den stimmigen Gesamteindruck Ihres Interieurs. Nicht mit Ledernachbildung ARTICO macchiato beige/schwarz (105)</p>		58U	Preis Euro inkl. MwSt. exkl. MwSt. 0,00 0,00
<p>Innenhimmel Stoff schwarz Der Innenhimmel ist je nach Polsterung in der Farbe Schwarz ausgeführt und ergänzt damit den stimmigen Gesamteindruck Ihres Interieurs.</p>		51U	Preis Euro inkl. MwSt. exkl. MwSt. 0,00 0,00
<p>Multifunktions-Sportlenkrad in Leder Der elegante Lederbezug macht das Multifunktions-Sportlenkrad noch hochwertiger. So wird es zu einem Highlight im Innenraum. Als Fahrer profitieren Sie gleich im doppelten Sinne: Was gut aussieht, muss sich auch gut anfühlen. Nicht mit Lenkradheizung (443)</p>		L3E	Preis Euro inkl. MwSt. exkl. MwSt. 0,00 0,00
<p>Lenkradheizung Für Ihren außergewöhnlichen Komfort beim Lenken – das beheizte Multifunktionslenkrad verwöhnt Sie insbesondere an kälteren Tagen mit warmen Händen. Ihre Hände wärmen sich besonders schnell auf, weil die Beheizung des Lenkrads unabhängig von der des Fahrzeugs ist. Nur mit Multifunktions-Sportlenkrad in Leder Nappa (L3B) und 7G-DCT (429) oder 8G-DCT (426)</p>		443	Preis Euro inkl. MwSt. exkl. MwSt. 190,40 160,00

Code	Preis Euro inkl. MwSt. exkl. MwSt.	B 250 e	B 180 d	B 200 d	B 220 d	B 220 d 4MATIC	B 160	B 180	B 200	B 200 4MATIC	B 250	B 250 4MATIC
58U	0,00 0,00	S	S	S	S	S	S	S	S	S	S	S
51U	0,00 0,00	○	○	○	○	○	○	○	○	○	○	○
L3E	0,00 0,00	S	S	S	S	S	S	S	S	S	S	S
443	190,40 160,00	●	●	●	●	●	-	●	●	●	●	●

Design.

Lines und Design-Pakete AMG Line Exterior

Elemente der Ausstattungslinie AMG Line Exterior: AMG Styling bestehend aus AMG Frontschürze mit Frontsplitter in Chrom, AMG Seitenschwellerverkleidungen in Wagenfarbe, AMG Heckschürze mit Zierelement in Chrom und sichtbaren Endrohrblenden; Diamantgrill mit Pins in Chrom, Einzellamelle lackiert und Chromeinleger; 45,7 cm (18") AMG Leichtmetallräder im 5-Doppelspeichen-Design, aerodynamisch optimiert, tremolitgrau lackiert und glanzgedreht (RQS); verchromte Bordkanten- und Fensterlinienzierstäbe; Komfortfahrwerk mit Tieferlegung (nicht für Plug-in Hybrid Modelle); Direktlenkung.

Nur mit AMG Line Interieur (950)



45,7 cm (18") AMG Leichtmetallräder im 5-Doppelspeichen-Design

aerodynamisch optimiert, tremolitgrau lackiert und glanzgedreht mit 225/45 R 18 auf 7,5 J x 18 ET 49

Nicht mit Night-Paket (P55)



RQS

0,00
0,00

45,7 cm (18") AMG Leichtmetallräder im 5-Doppelspeichen-Design

aerodynamisch optimiert, schwarz lackiert und glanzgedreht mit 225/45 R 18 auf 7,5 J x 18 ET 49



RQT

238,00
200,00

48,3 (19") AMG Leichtmetallräder im Vielspeichen-Design

titangrau lackiert und glanzgedreht mit 225/40 R 19 auf 7,5 J x 19 ET 49

Nicht mit Reifen mit Notlaufeigenschaften (R66)



RVG

714,00
600,00

Code

Preis Euro
inkl. MwSt.
exkl. MwSt.

B 250 e

B 180 d

B 200 d

B 220 d

B 220 d 4MATIC

B 160

B 180

B 200

B 200 4MATIC

B 250

B 250 4MATIC

● lieferbar gegen Mehrpreis

○ als Sonderausstattung ohne Mehrpreis lieferbar

S Serienausstattung

– nicht lieferbar

Abbildungen können Sonderausstattungen beinhalten.

Design.

Lines und Design-Pakete AMG Line Exterior

48,3 cm (19") AMG Leichtmetallräder im Vielspeichen-Design
schwarz lackiert und Felgenhorn glanzgedreht mit
225/40 R 19 auf 7,5 J x 19 ET 49
Nicht mit Reifen mit Notlaufeigenschaften (R66)



Code	Preis Euro inkl. MwSt. exkl. MwSt.	B 250 e	B 180 d	B 200 d	B 220 d	B 220 d 4MATIC	B 160	B 180	B 200	B 200 4MATIC	B 250	B 250 4MATIC
RVK	1.130,50 950,00	●	●	●	●	●	●	●	●	●	●	●

Bitte beachten Sie: Je geringer bei einer bestimmten Radgröße der Querschnitt der Reifen ist, desto schlechter ist der Fahrkomfort auf schlechten Straßen. Abroll- und Dämpfungskomfort nehmen ab und die Gefahr, dass es beim Überfahren von Hindernissen zu Beschädigung von Reifen und Rädern kommt, steigt.

● lieferbar gegen Mehrpreis ○ als Sonderausstattung ohne Mehrpreis lieferbar S Serienausstattung – nicht lieferbar Abbildungen können Sonderausstattungen beinhalten.

Design.

Lines und Design-Pakete AMG Line Interieur

Elemente der Ausstattungslinie AMG Line Interieur: Sportsitze mit verstellbarer Kopfstütze inkl. Sitzkomfort-Paket (Sitzkissen-tiefenverstellung) Hinweis: Die Sitzkissen-tiefenverstellung des Beifahrersitzes ist nur mit elektrisch verstellbarem Sitz erhältlich; Gepäcknetz an Fahrer- und Beifahrerlehne; Ledernachbildung ARTICO/Mikrofaser DINAMICA schwarz mit roter Doppelziernaht, Türmittelfelder/Armauflagen in Mikrofaser DINAMICA schwarz mit roten Doppelziernähten; bzw. optional Ledernachbildung ARTICO nevgrau/schwarz mit Doppelziernaht mittelgrau, Türmittelfelder/Armauflagen in Ledernachbildung nevgrau mit grauen Ziernähten; Zuziehgriffe in Silber galvanisiert; IMD-Zierelement Carbonstruktur (H62); Multifunktions-Sportlenkrad in Leder Nappa, im 3-Speichen-Design, unten abgeflacht, mit Perforation im Griffbereich, Touch-Control Buttons sowie je nach Polsterung roten oder schwarzen Ziernähten und 3-teiliger verchromter Blende; Schalthebel in perforiertem Nappa-Leder und zusätzlichen Chromelementen sowie je nach Polsterung roten oder schwarzen Ziernähten; Luftaustrittsdüsen in Schwarz mit Chromaußenring; AMG Sportpedalanlage aus gebürstetem Edelstahl mit Gumminoppen; Fußmatten in Schwarz mit AMG Schriftzug; Innenhimmel Stoff kristallgrau; Doppelcupholder; Fahrzeugschlüssel mit Zierrahmen in Chrom.

Nur mit AMG Line Exterieur (950)

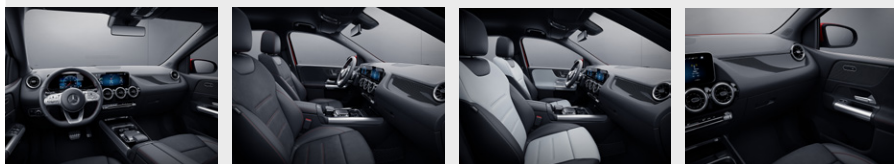

Ledernachbildung ARTICO/Mikrofaser DINAMICA schwarz

Nur mit Sportsitze (7U4)

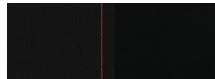

651

0,00
0,00

S	S	S	S	S	S	S	S	S	S	S	S	S	S
---	---	---	---	---	---	---	---	---	---	---	---	---	---

Ledernachbildung ARTICO zweifarbig nevgrau/schwarz

Nur mit Sportsitze (7U4)

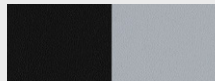

159

119,00
100,00

●	●	●	●	●	●	●	●	●	●	●	●	●	●
---	---	---	---	---	---	---	---	---	---	---	---	---	---

Sportsitze

Die optimale Kombination aus Sport und Komfort: Die Sportsitze optimieren den Seitenhalt für dynamisches Fahren und bieten zugleich uneingeschränktem Komfort für den Alltag. Auf Wunsch werten Sie die Sitze mit Sitzklimatisierung und edlen Bezügen weiter auf.

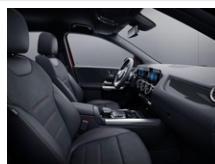

7U4

0,00
0,00

S	S	S	S	S	S	S	S	S	S	S	S	S	S
---	---	---	---	---	---	---	---	---	---	---	---	---	---

Innenhimmel Stoff kristallgrau

Der Innenhimmel ist je nach Polsterung in der Farbe Kristallgrau ausgeführt und ergänzt damit den stimmigen Gesamteindruck Ihres Interieurs.

Nicht mit Ledernachbildung ARTICO macchiato beige/schwarz (105)

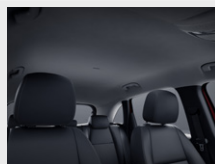

58U

0,00
0,00

S	S	S	S	S	S	S	S	S	S	S	S	S	S
---	---	---	---	---	---	---	---	---	---	---	---	---	---

Code	Preis Euro inkl. MwSt. exkl. MwSt.	B 250 e	B 180 d	B 200 d	B 220 d	B 220 d 4MATIC	B 160	B 180	B 200	B 200 4MATIC	B 250	B 250 4MATIC
------	--	---------	---------	---------	---------	----------------	-------	-------	-------	--------------	-------	--------------

Design.

Lines und Design-Pakete

AMG Line Interieur

Innenhimmel Stoff schwarz

Der Innenhimmel ist je nach Polsterung in der Farbe Schwarz ausgeführt und ergänzt damit den stimmigen Gesamteindruck Ihres Interieurs.



Code

51U

Preis Euro
inkl. MwSt.
exkl. MwSt.

0,00
0,00

B 250 e

B 180 d

B 200 d

B 220 d

B 220 d 4MATIC

B 160

B 180

B 200

B 200 4MATIC

B 250

B 250 4MATIC

Multifunktions-Sportlenkrad in Leder Nappa

Das Multifunktions-Sportlenkrad in Leder Nappa mit Bedienelementen in Chrom ist unten abgeflacht und im Griffbereich perforiert – eine ausgezeichnete Qualifikation für sportliches Fahren. Das werden Sie nicht nur sehen, sondern bei der Berührung des Lenkrads sofort spüren. Das hochwertige, weiche Nappaleder ist auch ein Qualitätserlebnis für sich.

Nicht mit Lenkradheizung (443)



L5C

0,00
0,00

S

S

S

S

S

S

S

S

S

S

S

Multifunktions-Sportlenkrad in Leder Nappa/Mikrofaser DINAMICA

Das Multifunktions-Sportlenkrad in Leder Nappa mit Bedienelementen in Chrom und Griffbereich in Mikrofaser DINAMICA liegt perfekt in der Hand. Es ist bei schnellen Richtungswechseln ein Traumpartner für dynamisches Fahren. Form und Materialkombination entwickeln pures Rennsport-Flair. Dabei signalisiert das edle Nappaleder auch höchste Qualität.

Nur mit 7G-DCT (429) oder 8G-DCT (426)

Nicht mit Lenkradheizung (443)



L5I

273,70
230,00

●

●

●

●

●

●

●

●

●

●

●

● lieferbar gegen Mehrpreis

○ als Sonderausstattung ohne Mehrpreis lieferbar

S Serienausstattung

– nicht lieferbar

Abbildungen können Sonderausstattungen beinhalten.

Design.

Lines und Design-Pakete Night-Paket

Mit Progressive Exterior (P59)
 Elemente des Night-Pakets: 45,7 cm (18") Leichtmetallräder im 5-Doppelspeichen-Design (01R); Kühlerverkleidung mit Doppellamelle schwarz hochglänzend lackiert und Chromeinleger; Frontschürze mit Einleger in Schwarz hochglänzend; Heckschürze mit Zierelement in Schwarz hochglänzend lackiert; Außenspiegelgehäuse schwarz lackiert; Bordkantenzierstab und Fensterlinienzierstab in Schwarz hochglänzend; wärmedämmend dunkel getöntes Glas ab der B-Säule.



45,7 cm (18") Leichtmetallräder im 5-Doppelspeichen-Design
 schwarz lackiert und glanzgedreht mit
 225/45 R 18 auf 7,5 J x 18 ET 49



45,7 cm (18") Leichtmetallräder im 5-Doppelspeichen-Design
 aerodynamisch optimiert, schwarz lackiert und glanzgedreht mit
 225/45 R 18 auf 7,5 J x 18 ET 49



45,7 cm (18") Leichtmetallräder im Vielspeichen-Design
 himalayagrau lackiert und glanzgedreht mit
 225/45 R 18 auf 7,5 J x 18 ET 49



Code	Preis Euro inkl. MwSt. exkl. MwSt.	B 250 e	B 180 d	B 200 d	B 220 d	B 220 d 4MATIC	B 160	B 180	B 200	B 200 4MATIC	B 250	B 250 4MATIC
P55	952,00 800,00	●	●	●	●	●	●	●	●	●	●	●
01R	0,00 0,00	S	S	S	S	S	S	S	S	S	S	S
R31	0,00 0,00	○	○	○	○	○	○	○	○	○	○	○
04R	0,00 0,00	○	○	○	○	○	○	○	○	○	○	○

Design.

Lines und Design-Pakete Night-Paket

43,2 cm (17") Leichtmetallräder im 10-Speichen-Design
vanadiumsilber lackiert mit
205/55 R 17 auf 6,5 J x 17 ET 44



Code	Preis Euro inkl. MwSt. exkl. MwSt.	B 250 e	B 180 d	B 200 d	B 220 d	B 220 d 4MATIC	B 160	B 180	B 200	B 200 4MATIC	B 250	B 250 4MATIC
72R	0,00 0,00	<input type="radio"/>	<input type="radio"/>	<input type="radio"/>	<input type="radio"/>	<input type="radio"/>	<input type="radio"/>	<input type="radio"/>	<input type="radio"/>	<input type="radio"/>	<input type="radio"/>	<input type="radio"/>

Bitte beachten Sie: Je geringer bei einer bestimmten Radgröße der Querschnitt der Reifen ist, desto schlechter ist der Fahrkomfort auf schlechten Straßen. Abroll- und Dämpfungskomfort nehmen ab und die Gefahr, dass es beim Überfahren von Hindernissen zu Beschädigung von Reifen und Rädern kommt, steigt.

● lieferbar gegen Mehrpreis ○ als Sonderausstattung ohne Mehrpreis lieferbar S Serienausstattung – nicht lieferbar Abbildungen können Sonderausstattungen beinhalten.

Design.

Lines und Design-Pakete Night-Paket

Mit AMG Line Exterior (950)
Elemente des Night-Pakets: 45,7 cm (18") AMG Leichtmetallräder im 5-Doppelspeichen-Design, aerodynamisch optimiert, schwarz lackiert und glanzgedreht (RQT); Diamantgrill mit Pins in Chrom, Einzellamelle schwarz lackiert und Chromeinleger; AMG Frontschürze mit Einleger in Schwarz hochglänzend; Heckschürze mit Zierelement in Schwarz hochglänzend lackiert; Außenspiegelgehäuse schwarz lackiert; Bordkantenzierstab und Fensterlinienzierstab in Schwarz hochglänzend; wärmedämmend dunkel getöntes Glas ab der B-Säule.



45,7 cm (18") AMG Leichtmetallräder im 5-Doppelspeichen-Design
aerodynamisch optimiert, schwarz lackiert und glanzgedreht mit
225/45 R 18 auf 7,5 J x 18 ET 49



48,3 (19") AMG Leichtmetallräder im Vielspeichen-Design
titangrau lackiert und glanzgedreht mit
225/40 R 19 auf 7,5 J x 19 ET 49
Nicht mit Reifen mit Notlaufeigenschaften (R66)



48,3 cm (19") AMG Leichtmetallräder im Vielspeichen-Design
schwarz lackiert und Felgenhorn glanzgedreht mit
225/40 R 19 auf 7,5 J x 19 ET 49
Nicht mit Reifen mit Notlaufeigenschaften (R66)



Code	Preis Euro inkl. MwSt. exkl. MwSt.	B 250 e	B 180 d	B 200 d	B 220 d	B 220 d 4MATIC	B 160	B 180	B 200	B 200 4MATIC	B 250	B 250 4MATIC
P55	535,50 450,00	●	●	●	●	●	●	●	●	●	●	●
RQT	0,00 0,00	S	S	S	S	S	S	S	S	S	S	S
RVG	714,00 600,00	●	●	●	●	●	●	●	●	●	●	●
RVK	1.130,50 950,00	●	●	●	●	●	●	●	●	●	●	●

Bitte beachten Sie: Je geringer bei einer bestimmten Radgröße der Querschnitt der Reifen ist, desto schlechter ist der Fahrkomfort auf schlechten Straßen. Abroll- und Dämpfungskomfort nehmen ab und die Gefahr, dass es beim Überfahren von Hindernissen zu Beschädigung von Reifen und Rädern kommt, steigt.

Design.

Lines und Design-Pakete

Leder-Paket

Eine besondere Ästhetik für Ihr Fahrzeug: der Innenraum wird zum Erlebnisraum. Dabei veredelt das hochwertige Naturprodukt Leder die Sitze. Weitere attraktive Akzente setzen auch jeweils die Ziernähte an der Bordkante und an der Instrumententafel. Schönheit, die sich gleichzeitig gut anfühlt.

Nur mit Progressive (P59) oder AMG Line (950) und Sitzklimatisierung für Fahrer und Beifahrer (401) oder Sitzheizung für Fahrer und Beifahrer (873)
Nicht mit AMG Leder-Paket (P39)

Mit AMG-Line (950)



Leder schwarz

Nur mit Komfortsitze (7U2) und Progressive (P59)



201

0,00
0,00

Leder schwarz

Nur mit Sportsitze (7U4)



211

0,00
0,00

Leder macchiato beige/schwarz

Nur mit Komfortsitze (7U2) und Progressive (P59)

Nicht mit Innenhimmel Stoff kristallgrau (58U)

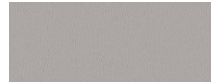

205

119,00
100,00

Komfortsitze

Sein Name hält, was er verspricht – der Komfortsitz bietet Ihnen guten Langstreckenkomfort und umfassende Einstellungen in Länge und Höhe. Außerdem können Sie die Sitzflächen in der Neigung verändern und sogar verlängern. Imponierend ist auch die Auswahl an Polsterungen und optionalen Komfortfunktionen wie Sitzklimatisierung oder Multikontursitz.



7U2

0,00
0,00

Sportsitze

Die optimale Kombination aus Sport und Komfort: Die Sportsitze optimieren den Seitenhalt für dynamisches Fahren und bieten zugleich uneingeschränktem Komfort für den Alltag. Auf Wunsch werten Sie die Sitze mit Sitzklimatisierung und edlen Bezügen weiter auf.



7U4

357,00
300,00

Mit AMG Line (950)

0,00
0,00

Code

Preis Euro
inkl. MwSt.
exkl. MwSt.

B 250 e

B 180 d

B 200 d

B 220 d

B 220 d 4MATIC

B 160

B 180

B 200

B 200 4MATIC

B 250

B 250 4MATIC

● lieferbar gegen Mehrpreis

○ als Sonderausstattung ohne Mehrpreis lieferbar

S Serienausstattung

– nicht lieferbar

Abbildungen können Sonderausstattungen beinhalten.

Design.

Lines und Design-Pakete

AMG Leder-Paket

Genießen Sie Sportlichkeit in hochwertigster Ausprägung. Das AMG Leder-Paket bietet zusätzlich zur AMG Line einen außergewöhnlich edlen Eindruck. Die zweifarbig belederten Sportsitze sowie Ziernähte an Instrumententafel und Bordkante steigern die Wertigkeit deutlich. Zierelemente aus Aluminium runden das Erlebnis ab.

Nur mit AMG Line (950) und Sitzklimatisierung für Fahrer und Beifahrer (401) oder Sitzheizung für Fahrer und Beifahrer (873)

Nicht mit Leder-Paket (P34)



Leder zweifarbig classicrot/schwarz

Nur mit Sportsitze (7U4)

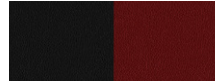

257

0,00
0,00

Leder zweifarbig titangrau pearl/schwarz

Nur mit Sportsitze (7U4)

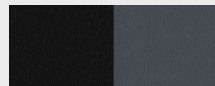

258

119,00
100,00

Sportsitze

Die optimale Kombination aus Sport und Komfort: Die Sportsitze optimieren den Seitenhalt für dynamisches Fahren und bieten zugleich uneingeschränktem Komfort für den Alltag. Auf Wunsch werten Sie die Sitze mit Sitzklimatisierung und edlen Bezügen weiter auf.



7U4

0,00
0,00



Code

Preis Euro
inkl. MwSt.
exkl. MwSt.





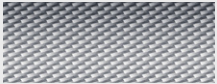
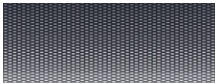
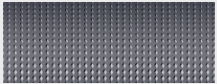
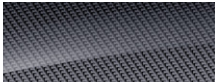

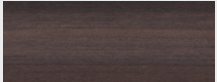



	B 250 e	B 180 d	B 200 d	B 220 d	B 220 d 4MATIC	B 160	B 180	B 200	B 200 4MATIC	B 250	B 250 4MATIC
P39	●	●	●	●	●	●	●	●	●	●	●
257	○	○	○	○	○	○	○	○	○	○	○
258	●	●	●	●	●	●	●	●	●	●	●
7U4	○	○	○	○	○	○	○	○	○	○	○

Design.

Zierelemente

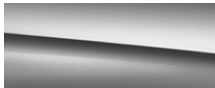
		Code	Preis Euro inkl. MwSt. exkl. MwSt.	Serienausstattung Interieur	Style (P27)	Progressive (P59)	AMG Line (950) Auch gültig mit AMG Leder-Paket (P39)	AMG Line (950) mit Leder-Paket (P34)
Zierelemente Carbonoptik Nicht mit Ambientebeleuchtung (877)		H59	0,00 0,00	S	-	-	-	-
Zierelemente Ellipsenoptik		H61	0,00 0,00	-	S	-	-	-
Zierelemente Spiraloptik		H60	0,00 0,00	-	-	S	-	-
Zierelemente Carbonstruktur		H62	0,00 0,00	-	-	-	S	S
Zierelemente Aluminium mit Längsschliff hell		H44	208,25 175,00	-	-	●	●	●
Zierelemente Holz Linde schwarz offenporig		H15	309,40 260,00	-	-	●	●	●
Zierelemente Holz Walnuss linestructure braun offenporig		H23	309,40 260,00	-	-	●	-	●

Design.

		Preis Euro inkl. MwSt. exkl. MwSt.
Uni-Lacke	 nachtschwarz (696)	0,00 0,00
	 polarweiß (149)	249,90 210,00
Metallic-Lacke	 digitalweiß metallic (144)	702,10 590,00
	 kosmoschwarz metallic (191)	
	 denimblau metallic (667)	
	 iridiumsilber metallic (775)	
	 mountaingrau metallic (787)	
	 roségold metallic (817)	
designo Lacke	 designo patagonienrot metallic (993)	1.130,50 950,00
	 mountaingrau magno (662)	2.201,50 1.850,00

Design.

Kombinationsmöglichkeiten Polster und Lacke

Code	Ledernachbildung ARTICO/Stoff Tamdel schwarz	Ledernachbildung ARTICO schwarz	macchiato beige /schwarz	Ledernachbildung ARTICO zweifärbig	nevagrau /schwarz	Ledernachbildung ARTICO/Stoff Fléron schwarz	Ledernachbildung ARTICO/Stoff Bertrix schwarz	schwarz/nevagrau	indigoblau /schwarz	Ledernachbildung ARTICO/Stoff Fléron zweifärbig schwarz/bahia braun	Ledernachbildung ARTICO/ Mikrofaser DINAMICA schwarz	Leder schwarz	macchiato beige /schwarz	Leder zweifärbig schwarz	classicrot /schwarz	titan grau pearl /schwarz
Uni-Lacke																
nachtschwarz	696	●	●	●	●	●	●	●	●	●	●	●	●	●	●	●
polarweiß	149	●	●	○	○	●	●	○	●	●	●	●	○	●	●	●
Metallic-Lacke																
digitalweiß metalllic	144	●	●	○	●	●	●	●	●	●	●	●	○	●	●	●
kosmos schwarz metalllic	191	●	●	●	●	●	●	●	●	●	●	●	●	●	●	●
denimblau metalllic	667	●	●	●	●	●	●	●	●	○	○	●	●	●	-	●
iridium silber metalllic	775	●	●	○	●	●	●	●	●	●	●	●	○	●	●	●
mountain grau metalllic	787	●	●	●	●	●	●	●	●	●	●	●	●	●	●	●
roségold metalllic	817	●	●	●	●	●	●	●	●	○	○	●	●	●	-	●
designo Lacke																
patagonienrot metalllic	993	●	●	●	●	●	●	-	-	-	●	●	●	●	○	●
mountain grau magno	662	●	●	●	●	●	●	●	●	●	●	●	●	●	●	●

● empfehlenswert ○ möglich – nicht lieferbar

Elektromobilität.



Fahren Sie im Stadtverkehr rein elektrisch, laden Sie Ihr EQ Power Modell zu Hause und an öffentlichen Ladestationen auf. Unsere EQ Power Modelle mit Plug-in-Hybrid-Antrieb verbinden das Beste aus zwei Welten: die Dynamik und Effizienz eines Elektromotors mit der Reichweite eines Verbrennungsmotors.

In dieser Rubrik finden Sie eine Zusammenfassung der relevanten Informationen zum Thema Laden, Förderung und technische Daten für Ihr Plug-in-Hybrid Fahrzeug.

Laden	34
Ladesystem	34
Laden zu Hause	34
Öffentliches Laden	35
Installation – Ladelösungspartner	36
Förderung	37
Technische Daten	38

Elektromobilität – Laden.

Ladesystem

Wechselstrom-Ladesystem (AC-Laden) 3,7 kW

Mehr Flexibilität im Alltag: Mit dem Wechselstrom-Ladesystem mit 3,7 kW* (1-phasig) laden Sie Ihren Plug-in-Hybrid. Neben der Wallbox zuhause können Sie Ihr Fahrzeug auch an einer Vielzahl öffentlicher Ladesäulen anschließen. Diese liefern meist Wechselstrom – so wie auch konventionelle Haushaltssteckdosen.

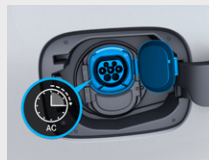

Code

80B

Preis Euro
inkl. MwSt.
exkl. MwSt.

0,00
0,00

B 250 e

S

Wechselstrom-Ladesystem (AC-Laden) 7,4 kW

Mehr Flexibilität im Alltag: Mit dem leistungsstarken Wechselstrom-Ladesystem mit bis zu 7,4 kW* (2-phasig) laden Sie Ihren Plug-in-Hybrid schnell und einfach. Neben der Wallbox zuhause können Sie Ihr Fahrzeug auch an einer Vielzahl öffentlicher Ladesäulen anschließen. Diese liefern meist Wechselstrom – so wie auch konventionelle Haushaltssteckdose.



76B

357,00
300,00

●

Gleichstrom-Ladesystem (DC-Laden) 24kW

Für Ihre optimale Ladegeschwindigkeit mit maximal 24 kW* und damit hohen Komfort. Schnellladesäulen wie zum Beispiel IONITY liefern den für Ihre Hochvolt-Batterie erforderlichen Gleichstrom. Somit stellt das Gleichstrom-Ladesystem in kürzester Zeit eine bestmögliche elektrische Reichweite bereit.

Nur mit Wechselstrom-Ladesystem (AC-Laden) 7,4 kW (76B)



83B

595,00
500,00

●

Laden zu Hause

Für das Laden Ihres Fahrzeugs zu Hause, bietet Ihnen Mercedes-Benz das passende Ladekabel und Wallbox. Nutzen Sie effektiv die Zeit in der Ihr Elektrofahrzeug in der Garage oder auf Ihrem Stellplatz steht. Mit nur einem Handgriff laden Sie Ihr Fahrzeug ganz einfach und bequem: mit einer Mercedes-Benz Wallbox Home oder einem Standardladekabel an einer herkömmlichen Steckdose.

Ladekabel für Haushaltssteckdose, 5m, glatt

Dieses Ladekabel, auch Mode 2 Kabel genannt, ermöglicht Ihnen das Aufladen der Fahrzeugbatterie an der Haushaltssteckdose mit bis zu 2,3 kW* (230 V, 1-phasig, 10 A) und passt für Steckdosen des Typs E/F CEE 7/7.



B30

0,00
0,00

S

Ladekabel für Haushaltssteckdose, 8m, glatt

Dieses Ladekabel, auch Mode 2 Kabel genannt, ermöglicht Ihnen das Aufladen der Fahrzeugbatterie an der Haushaltssteckdose mit bis zu 2,3 kW* (230 V, 1-phasig, 10 A) und passt für Steckdosen des Typs E/F CEE 7/7.



B80

83,30
70,00

●

* Bitte beachten Sie: Die maximal mögliche Ladeleistung ist u.a. abhängig vom Ladekabel, dem Ladesystem des Fahrzeugs und der Ladeinfrastruktur.

Bitte lesen Sie sich die Bedienungsanleitung sorgfältig durch und achten Sie darauf, sie genau einzuhalten.

Elektromobilität – Laden.

Laden zu Hause

Ladekabel für Industriesteckdose, 5m, glatt

Dieses Ladekabel, auch Mode 2 Kabel genannt, ermöglicht Ihnen das Aufladen der Fahrzeugbatterie an der Industriesteckdose mit bis zu 3,6 kW* (230 V, 1-phasig, 16 A) und passt für Steckdosen des Typs IEC60309 CEE 16/3.



Code

B32

Preis Euro
inkl. MwSt.
exkl. MwSt.

285,60
240,00

B 250 e



Ladekabel für Industriesteckdose, 8m, glatt

Dieses Ladekabel, auch Mode 2 Kabel genannt, ermöglicht Ihnen das Aufladen der Fahrzeugbatterie an der Industriesteckdose mit bis zu 3,6 kW* (230 V, 1-phasig, 16 A) und passt für Steckdosen des Typs IEC60309 CEE 16/3.



B82

321,30
270,00



Mercedes-Benz Wallbox, bspw. mit fest verbundenem Ladekabel (6m)

Geeignet zum Laden von Plug-In Hybriden der Marke Mercedes-Benz (Teilenummer A000 906 0407).

Bei der Mercedes-Benz Wallbox handelt es sich um ein Original-Zubehör. Die ausführlichen Zubehör-Information mit der genauen Produktbeschreibung erhalten Sie bei Ihrem Mercedes-Benz Partner oder online unter <http://yourwallbox.de/downloads/Mercedes-Benz/>

Die angegebenen Preise verstehen sich ohne eventuelle Ein- bzw. Anbaukosten. Änderungen und Irrtümer vorbehalten.

Zur fachgerechten Installation der Wallbox wenden Sie sich bitte an Ihren Mercedes-Benz Partner.



892,50
750,00



Öffentliches Laden

Für das Laden an öffentlichen Ladestationen bietet Ihnen Mercedes-Benz das passende Ladekabel und den digitalen Dienst. Mit Mercedes me Charge erhalten Sie europaweit Zugang zu einer Vielzahl öffentlicher Ladestationen, die sich zum Beispiel in der Stadt, an Einkaufszentren, Hotels oder Raststätten befinden.

Ladekabel für Wallbox und öffentliche Ladestationen, 5m, glatt

Dieses Ladekabel, auch Mode 3 Kabel genannt, ermöglicht Ihnen das Aufladen der Fahrzeugbatterie an der Wallbox oder an öffentlichen Ladestationen mit bis zu 11 kW* (Typ 2, 3-phasig, 20 A).

Enthalten in Public Charging Paket (DAP) oder Business-Paket (DB3) bei Plug-in Hybrid Modellen



B33

285,60
240,00



Ladekabel für Wallbox und öffentliche Ladestationen, 8m, glatt

Dieses Ladekabel, auch Mode 3 Kabel genannt, ermöglicht Ihnen das Aufladen der Fahrzeugbatterie an der Wallbox oder an öffentlichen Ladestationen mit bis zu 11 kW* (Typ 2, 3-phasig, 20 A).



B83

321,30
270,00



Mit Public Charging Paket (DAP) oder Business-Paket (DB3) bei Plug-in Hybrid Modellen

83,30
70,00



* Bitte beachten Sie: Die maximal mögliche Ladeleistung ist u.a. abhängig vom Ladekabel, dem Ladesystem des Fahrzeugs und der Ladeinfrastruktur.

Bitte lesen Sie sich die Bedienungsanleitung sorgfältig durch und achten Sie darauf, sie genau einzuhalten.

Elektromobilität – Laden.

Öffentliches Laden

	Code	Preis Euro inkl. MwSt. exkl. MwSt.	B 250 e
Public Charging Paket (Dienst 1 Jahr ab Aktivierung kostenfrei nutzbar). Das Public-Charging Paket beinhaltet den Remote und Charging Services Plus (38U), sowie das Ladekabel für Wallbox und öffentliche Ladestationen, 5m, glatt (B33). Mit Mercedes me Charge reisen Sie flexibler. Laden Sie an einer Vielzahl von öffentlichen Stationen. Ihr Zugang ist in das MBUX Multimediasystem und das Mercedes me Ökosystem integriert. Alles auf einen Blick und beste Kostenkontrolle: Für alle Abrechnungen genügt ein Vertrag. Das Ladekabel für Wallbox und öffentliche Ladestationen, 5m, glatt (B33), ermöglicht Ihnen das Aufladen der Fahrzeugbatterie an der Wallbox oder an öffentlichen Ladestationen mit bis zu 11 kW* (Typ 2, 3-phasig, 20 A). Mit dem Public Charging Paket sind Sie für das Laden an öffentlichen Stationen bestens ausgestattet. Enthält Ladekabel für Wallbox und öffentliche Ladestationen, 5m, glatt (B33) und Remote und Charging Services Plus (38U) Enthalten in Business-Paket (DB3) bei Plug-in Hybrid Modellen Nur mit MBUX Advanced Paket (DN1) oder MBUX High-End Paket (DN2)	DAP	404,60 340,00	●
Remote und Charging Services Plus (Dienst 1 Jahr ab Aktivierung kostenfrei nutzbar). Das Paket Remote und Charging Services Plus verbindet Sie mit dem Fahrzeug. Sie können es auf Wunsch lokalisieren und ausgewählte Funktionen fernbedienen. Mit Mercedes me Charge beziehen Sie Strom an vielen öffentlichen Ladestationen bei größtmöglicher Kostentransparenz. Sie müssen sich nur einmal registrieren und erhalten eine zentrale Abrechnung. Enthalten in Business-Paket (DB3) bei Plug-in Hybrid Modellen Nur mit Public Charging Paket (DAP)	38U	0,00 0,00	○

Installation – Ladelösungspartner

Mercedes-Benz bietet Ihnen den richtigen Partner für Ihre Ladelösung an. Für Privat und Gewerbekunden.

Ladelösungen für ihr zuhause – THE MOBILITY HOUSE

Wallbox und Installation – alles aus einer Hand. Erwerben Sie die Wallbox über unseren Partner The Mobility House, dann bestellen Sie die Installation ganz bequem zusammen mit der Wallbox.

Sie möchten mehr erfahren?

THE MOBILITY HOUSE berät Sie gern.
 Telefon: +49 89 4161 430 70
 E-Mail: sales@mobilityhouse.com
 www.mobilityhouse.de

Flottenladelösungen – NewMotion

Eine Ladelösung für Flotten benötigen eine intelligente Ladeinfrastruktur und ein Lastmanagement. Unser Ladepartner NewMotion bietet eine optimale Beratung zu einer umfassenden und zukunftsorientierten Ladeinfrastruktur in Unternehmen oder Parkhäusern etc.

Sie möchten mehr erfahren?

NewMotion berät Sie gern.
 Telefon: +49 30 215 028 48
 E-Mail: beratung@newmotion.com
 kundendienst@newmotion.com

* Bitte beachten Sie: Die maximal mögliche Ladeleistung ist u.a. abhängig vom Ladekabel, dem Ladesystem des Fahrzeugs und der Ladeinfrastruktur.

Bitte lesen Sie sich die Bedienungsanleitung sorgfältig durch und achten Sie darauf, sie genau einzuhalten.

Elektromobilität – Förderung.

Umweltbonus/Innovationsprämie¹

Mercedes-Benz und die Bundesregierung fördern Ihren Einstieg in die Elektromobilität. Die Förderung leisten Automobilhersteller und Bund grundsätzlich zur Hälfte für Neufahrzeuge, die auf der Liste der förderfähigen Fahrzeuge stehen. Im Rahmen der Innovationsprämie wird der Bundesanteil am Umweltbonus für förderfähige Fahrzeuge befristet verdoppelt. Die Bundesregierung hat beschlossen, die ursprüngliche Frist für den Auslauf der Innovationsprämie aufzuheben und die Innovationsprämie nun bis zum 31.12.2025 zu verlängern.

Für neue Plug-in-Hybrid-Fahrzeuge mit einem Nettolistenpreis von < 40.000€ beträgt der Umweltbonus als Innovationsprämie 6.750€ (Bundesanteil: 4.500€, Herstelleranteil: 2.250€).

Für neue Plug-in-Hybrid-Fahrzeuge mit einem Nettolistenpreis von > 40.000€ bis max. 65.000€ beträgt der Umweltbonus als Innovationsprämie 5.625€ (Bundesanteil: 3.750€, Herstelleranteil: 1.875€).

E-Kennzeichen: Bahn frei

Erwerben Sie ein batterieelektrisches Fahrzeug oder ein Plug-in-Hybrid-Fahrzeug mit mindestens 40 km (60 km ab 01.01.2022) elektrischer Reichweite (innerorts) oder einem CO₂-Ausstoß von höchstens 50 g/km, ist das Fahrzeug zur Zulassung mit einem so genannten E-Kennzeichen berechtigt.²

Abhängig von der jeweiligen lokalen/regionalen Umsetzung profitieren Sie unter Umständen z. B. von kostenfreiem Parken oder der Erlaubnis zur Nutzung der Busspur.³

Dienstwagenbesteuerung: Das rechnet sich

Privat genutzte Dienstwagen werden grundsätzlich auf Basis des Bruttolistenpreises (= Bemessungsgrundlage) versteuert.

Wird ein privat genutztes Elektro- oder extern aufladbares Plug-in-Hybrid-Fahrzeug⁴ im Zeitraum vom 01. Januar 2019 bis zum 31. Dezember 2030 angeschafft oder geleast, wird die Bemessungsgrundlage für Zwecke der Lohn-/Einkommensteuer halbiert. Dadurch reduziert sich die Steuerbelastung im Prinzip um die Hälfte. Das Halbierungsprinzip wird auch bei Anwendung der sog. Fahrtenbuchmethode berücksichtigt.⁵

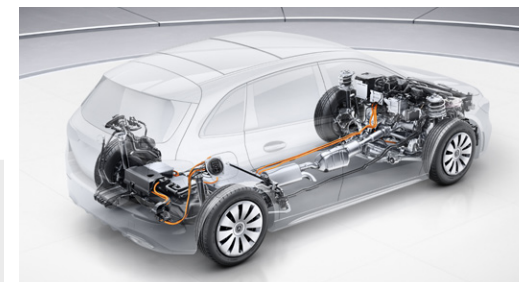

¹ Der Anteil des Herstellers am Umweltbonus wird automatisch vom Nettolistenpreis abgezogen. Der Umweltbonus gilt unter gewissen Voraussetzungen auch für Leasing- und elektronische Gebrauchtfahrzeuge. Weitere Informationen zur Inanspruchnahme der Innovationsprämie bzw. des Umweltbonus, sowie eine Auflistung aller förderfähigen Fahrzeuge finden Sie auf der Webseite des BAFA (https://www.bafa.de/DE/Energie/Energieeffizienz/Elektromobilitaet/elektromobilitaet_node.html). Es besteht kein Rechtsanspruch auf Gewährung der Innovationsprämie bzw. des Umweltbonus. Der Erhalt des Bundesanteils erfolgt vorbehaltlich einer positiven Entscheidung des Antrags durch das Bundesamt für Wirtschaft und Ausfuhrkontrolle (BAFA). Der Umweltbonus endet mit Ausschöpfung der zur Verfügung stehenden Fördermittel, spätestens jedoch am 31.12.2025. ² Die rechtlichen Grundlagen sind geregelt im Elektromobilitätsgesetz (EmoG) und unterliegen damit Änderungen. ³ Beispiele für Förderung auf Kommunalen Ebene. Es ist möglich, dass in Ihrem Nutzungsgebiet kein Vorteil besteht. Bitte wenden Sie sich hierzu an Ihre Kommune. ⁴ Es profitieren nur Plug-in-Hybridfahrzeuge, welche die Voraussetzungen des § 3 Absatz 2 Nummer 1 oder 2 des Elektromobilitätsgesetzes erfüllen, d.h. deren rein elektrische Reichweite innerorts (EAER „City“) mindestens 40 km (60 km ab 01.01.2022) beträgt oder deren CO₂ Ausstoß höchstens 50 g/km beträgt. Die Werte werden in den mitgelieferten, fahrzeugindividuellen CoC-Papieren aufgeführt. Es werden die nach dem WLTP Messverfahren ermittelten Werte herangezogen. ⁵ Details regelt § 6 Absatz 1 Nummer 4 Satz 2 und 3 EStG. Bei Fragen wenden Sie sich an Ihren Steuerberater. Weitere Informationen zum offiziellen Kraftstoffverbrauch und zu den offiziellen spezifischen CO₂-Emissionen neuer Personenkraftwagen können dem „Leitfaden über den Kraftstoffverbrauch die CO₂-Emissionen und den Stromverbrauch neuer Personenkraftwagen“ entnommen werden, der an allen Verkaufsstellen und bei der DAT Deutsche Automobil Treuhand GmbH (www.dat.de) unentgeltlich erhältlich ist.

Elektromobilität – technische Daten.

Typ		B 250 e
Kraftstoff		Benzin
Hybridart		Plug-in-Hybrid
Elektrische Anlagen		
Systemleistung (max. Nennleistung)	kW/PS	160/218
Nennleistung Elektro ¹	kW/PS	75/102
Max. Ladeleistung AC (serienmasig optional)	kW	3,7 7,4
AC Ladezeit 10 - 100% SOC netto (HH-Steckdose, 2,3 kW)	h	5,5
AC Ladezeit 10-100% SOC netto (Wallbox/ öffentl. Ladestation, 7,4 kW)	h	1,75
DC Ladezeit 10-80% SOC netto	min	25
Batteriezertifikat ²		
Laufzeit/Laufleistung	J/km	6/100.000
Maße und Gewichte ³		
Leergewicht/Zuladung	kg	1.725/500
Zulässiges Gesamtgewicht	kg	2.225
Anhängelast ungebremst/gebremst	kg	750/1.600
Gepäckraumvolumen (VDA)	l	405
Sonstiges		
Tankinhalt/davon Reserve	l	35/5



¹ Angaben zur Nennleistung und zum Nenndrehmoment nach Verordnung (EG) Nr. 595/2009 in der gegenwärtig geltenden Fassung. ² Es profitieren nur Plug-in-Hybridfahrzeuge, welche die Voraussetzungen des § 3 Absatz 2 Nummer 1 oder 2 des Elektromobilitätsgesetzes erfüllen, d.h. deren rein elektrische Reichweite innerorts (EAER „City“) mindestens 40 km (60 km ab 01.01.2022) beträgt oder deren CO₂-Ausstoß höchstens 50 g/km beträgt. Die Werte werden in den mitgelieferten, fahrzeugindividuellen CoC-Papieren aufgeführt. Es werden die nach dem WLTP Messverfahren ermittelten Werte herangezogen. ³ Leergewicht, Zuladung gemäß Richtlinie 92/21/EG: Masse des Kraftfahrzeugs in fahrbereitem Zustand mit dem zu mindestens 90 % seines Fassungsvermögens gefüllten Kraftstofftank, zuzüglich der Masse des Fahrers (per Gesetz pauschal mit 75 kg veranschlagt), des Kraftstoffs und der Flüssigkeiten, ausgestattet mit der Standardausrüstung gemäß den Herstellerangaben sowie, sofern vorhanden, der Masse des Aufbaus, des Führerhauses, der Anhängervorrichtung und des Ersatzrads/der Ersatzräder sowie des Werkzeugs. Sonderausstattungen, Zusatzausrüstungen und Zubehör können einen Einfluss auf Gewicht, verbleibende Nutzlast, Rollwiderstand, Aerodynamik usw. haben und damit auch die Verbrauchs- und CO₂-Werte beeinflussen. Gepäckraumvolumen (Richtlinie ISO 3832:2002-06): in Anlehnung an Richtlinie ISO 3832:2002-06. Gepäckraumvolumen kann je nach Sonderausstattung abweichen

Business-Paket.

Business-Paket

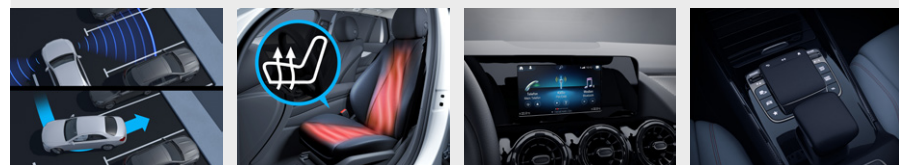
bestehend aus: Festplatten-Navigation (365); Smartphone Integration (14U); Verkehrszeichen-Assistent (513); Vorrüstung für digitale Schlüsselübergabe (20U); Konnektivitäts-Paket Navigation (PBF); Sitzheizung für Fahrer und Beifahrer (873); Aktiver Park-Assistent mit PARKTRONIC (235). Bei Plug-in Hybrid Modellen zusätzlich Public Charging Paket (DAP), welches Remote und Charging Services Plus (38U) sowie das Ladekabel für Wallbox und öffentliche Ladestationen, 5m, glatt (B33) enthält.
Nur mit MBUX Advanced-Paket (DN1) oder MBUX High-End-Paket (DN2)



Code	Preis Euro inkl. MwSt. exkl. MwSt.	B 250 e	B 180 d	B 200 d	B 220 d	B 220 d 4MATIC	B 160	B 180	B 200	B 200 4MATIC	B 250	B 250 4MATIC
DB3	1.963,50 1.650,00 2.368,10 1.990,00	-	●	●	●	●	●	●	●	●	●	●
		●	-	-	-	-	-	-	-	-	-	-
Aufwählbar auf das Business-Paket sind folgende Sonderausstattungen:												
Park-Paket mit Rückfahrkamera Mit diesem Paket meistern Sie auch engere Parklücken souverän. Komfortabel: Der Aktive Park-Assistent mit PARKTRONIC sucht für Sie bereits einen Parkplatz und assistiert anschließend beim Einparken. Mehr Gelassenheit ist auch das Stichwort für die Rückfahrkamera, die mit Übersicht nach hinten teure Blechschäden vermeiden kann. Nicht mit Park-Paket mit 360°-Kamera (P47)		P44	303,45 255,00	●	●	●	●	●	●	●	●	●
Park-Paket mit 360°-Kamera Parken Sie entspannt ein. Das Duo aus Aktiver Park-Assistent und 360°-Kamera unterstützt Sie bereits bei der Parkplatzsuche sowie beim Einparken, Ausparken und Rangieren. Vor allem die Rundumsicht durch die 360°-Kamera inklusive eines virtuellen Blicks aus der Vogelperspektive beeindruckt. Nur mit Style (P27), Progressive (P59) oder AMG Line (950) und Fahrassistenz-Paket (PAY) oder Totwinkel-Assistent (234); bei AMG Line (950) zusätzlich mit Spiegel-Paket (P49)		P47	791,35 665,00	●	●	●	●	●	●	●	●	●
Sitzklimatisierung für Fahrer und Beifahrer Die Sitzklimatisierung belüftet die Vordersitze, kühlt sie ab und reguliert so auch die Feuchtigkeit. Bei kühlerem Wetter bringt die Sitzheizung die Sitzflächen und -lehnen schnell auf eine wohlige Temperatur. Auf dieses angenehme Sitzklima möchten Sie nicht mehr verzichten. Hinweise zu Verfügbarkeiten und Baubarkeiten siehe Seite 52		401	714,00 600,00	●	●	●	●	●	●	●	●	●

Business-Paket.

Business-Paket

MBUX High-End-Paket

bestehend aus: 10,25" Volldigitales Instrumenten-Display (458), 10,25" Media-Display (859), Festplatten-Navigation (365), Vorrüstung für Live Traffic Information (367), Verkehrszeichen-Assistent (513), MBUX Augmented Reality für Navigation (U19), Kabelloses Ladesystem für mobile Endgeräte (897), Konnektivitäts-Paket Navigation (PBF), Smartphone Integration (14U) und Vorrüstung für Car Sharing (20U).



Code
Preis Euro
inkl. MwSt.
exkl. MwSt.

DN2

2.011,10
1.690,00

B 250 e	B 180 d	B 200 d	B 220 d	B 220 d 4MATIC	B 160	B 180	B 200	B 200 4MATIC	B 250	B 250 4MATIC
●	●	●	●	●	●	●	●	●	●	●

Serien- und Sonderausstattung.



Exterieur	42
Licht und Sicht	42
Schließsysteme	43
Scheiben und Spiegel	44
Dachsysteme	44
Anbauteile	45
Anhängevorrichtung	45
Räder	45
Winterkomplettträger	46
Interieur	49
Sitze	50
Fußraum	53
Klimatisierung	53
Ablagen	54
Koffer- und Laderaum	55
Sicherheit und Assistenzsysteme	56
Parken und Rangieren	58
Infotainment, Navigation und Kommunikation	59
Technik	66
Antrieb	68
Fahrwerk	69

Serien- und Sonderausstattung.





Exterieur

Licht und Sicht

	Code	Preis Euro inkl. MwSt. exkl. MwSt.	B 250 e	B 180 d	B 200 d	B 220 d	B 220 d 4MATIC	B 160	B 180	B 200	B 200 4MATIC	B 250	B 250 4MATIC
<p>Halogen-Scheinwerfer mit integriertem LED-Tagfahrlicht</p> <p>Für Ihre sichere Fahrt in der Nacht oder bei ungünstigen Lichtverhältnissen leuchtet ein leistungsfähiges Scheinwerfersystem die Fahrbahn hell aus. Sowohl Abblend- als auch Fernlicht sind in Halogentechnik ausgeführt. Andere Verkehrsteilnehmer nehmen Ihr Fahrzeug besser wahr, weil Tagfahr-/Positionslicht und Blinker über LED-Einheiten verfügen.</p> <p>Nicht mit Technik-Paket (PAD)</p>	620	0,00 0,00	S	S	S	S	S	S	S	S	S	S	S
<p>LED High Performance-Scheinwerfer</p> <p>Mehr Sicherheit bei Nacht und eine unverwechselbare, markante Optik bieten Ihnen die LED High Performance-Scheinwerfer. Dank LED-Technik leuchten sie die Fahrbahn besser aus als konventionelle Scheinwerfer – bei niedrigerem Energieverbrauch.</p> <p>Nicht mit Technik-Paket (PAD)</p>	632	987,70 830,00	●	●	●	●	●	●	●	●	●	●	●
<p>Adaptiver Fernlicht-Assistent</p> <p>Sie aktivieren das System mit einem Bedienvorgang und nutzen dann den Vorteil der hohen Leuchtweite. Immer wenn der Adaptive Fernlicht-Assistent keine Fahrzeuge voraus oder Gegenverkehr registriert, schaltet er das Fernlicht zu. So können Sie die Fahrbahn oder Gefahren besser erkennen. Und: Sie müssen nicht ständig selbst zum Abblendlicht wechseln.</p> <p>Nur mit LED High Performance-Scheinwerfer (632)</p> <p>Nicht mit Technik-Paket (PAD)</p>	608	214,20 180,00	●	●	●	●	●	●	●	●	●	●	●
<p>MULTIBEAM LED</p> <p>Für Ihre perfekte Sicht: Die adaptiven MULTIBEAM LED Scheinwerfer reagieren mit einzeln steuerbaren LEDs auf die Verkehrssituation. Das Teilfernlicht spart andere Verkehrsteilnehmer aus, ohne diese zu blenden. Auch Abbiege- und Kurvenlicht leuchten das Sichtfeld optimal aus und Sie können Gefahren schneller erkennen.</p> <p>Bestandteile: 18 individuell steuerbare Hochleistungs-LEDs pro Scheinwerfer zur Realisierung eines Spaltenfernlichts mit 16 ansteuerbaren Einzelsegmenten; Abblendlicht und Fernlicht in LED-Projektionstechnik; Adaptiver Fernlicht-Assistent Plus (blendfreies Dauerfernlicht); Abbiegelicht bzw. Abbiegelicht mit Kreisverkehrs- und Kreuzungsfunktion (nur. i. V. mit Festplatten-Navigation); Aktives Kurvenlicht bei aktiviertem Fernlicht; Citylicht, Landstraßenlicht und Autobahnlicht; adaptive Voll-LED Heckleuchten</p> <p>Enthalten in Technik-Paket (PAD)</p>	642	1.487,50 1.250,00	●	●	●	●	●	●	●	●	●	●	●
<p>Adaptiver Fernlicht-Assistent Plus</p> <p>Fahren Sie mit Dauerfernlicht. Das macht die Nacht fast zum Tag und entlastet Sie bei Ihren Fahraufgaben. Weit sehen, nicht blenden – nach diesem Motto agiert der Adaptive Fernlicht-Assistent Plus. Gegenverkehr oder vorausfahrende Fahrzeuge spart das intelligente System über hochpräzise LEDs aus: Sie müssen nicht ständig zum Abblendlicht wechseln.</p> <p>Enthalten in MULTIBEAM LED (642)</p> <p>Nicht mit Adaptiver Fernlicht-Assistent (608)</p>	628	0,00 0,00	○	○	○	○	○	○	○	○	○	○	○

Serien- und Sonderausstattung.

Exterieur Schließsysteme

	Code	Preis Euro inkl. MwSt. exkl. MwSt.	B 250 e	B 180 d	B 200 d	B 220 d	B 220 d 4MATIC	B 160	B 180	B 200	B 200 4MATIC	B 250	B 250 4MATIC
KEYLESS-GO Start-Funktion Starten Sie Ihr Fahrzeug einfach auf Knopfdruck – ganz ohne den Schlüssel ins Zündschloss zu stecken. Dank der serienmäßigen KEYLESS-GO Start-Funktion reicht es aus, wenn Sie Ihren Schlüssel im Innenraum bei sich tragen. Das spart Zeit und Sie können Ihre Fahrt sofort beginnen.		0,00 0,00	S	S	S	S	S	S	S	S	S	S	S
													
KEYLESS-GO Ihr KEYLESS-GO Fahrzeugschlüssel kann in der Tasche bleiben, Sie müssen ihn nicht in die Hand nehmen. Denn dank der gespeicherten Zugangs- und Fahrberechtigung erkennt das Fahrzeug seinen Besitzer. Türgriff umfassen, öffnen, einsteigen, losfahren – so ist KEYLESS-GO immer wieder ein Komforterlebnis. Enthalten in Technik-Paket (PAD) oder KEYLESS-GO Komfort-Paket (P17) Nur mit Style (P27), Progressive (P59) oder AMG Line (950)	889	476,00 400,00	●	●	●	●	●	●	●	●	●	●	●
													
KEYLESS-GO Komfort-Paket Maximaler Komfort für Ihren automobilen Alltag: Mit dem KEYLESS-GO Komfort-Paket öffnen, starten und verriegeln Sie Ihr Fahrzeug, indem Sie Ihren Schlüssel schlicht und einfach bei sich tragen. Die Funktion HANDS-FREE ACCESS ermöglicht ein berührungsloses und vollautomatisches Öffnen und Schließen der Gepäckraumklappe. Enthält HANDS-FREE ACCESS (871), KEYLESS-GO (889), EASY-PACK Heckklappe (890) Nur mit Style (P27), Progressive (P59) oder AMG Line (950)	P17	892,50 750,00	●	●	●	●	●	●	●	●	●	●	●
													
HANDS-FREE ACCESS Laden Sie mit HANDS-FREE ACCESS entspannt und stressfrei ein und aus: Die Heckklappe öffnet und schließt berührungslos. Dazu erkennt der Sensorbereich unter dem hinteren Stoßfänger eine Kickbewegung Ihres Fußes. Das ist besonders hilfreich, wenn Sie schwer bepackt vom Einkaufen kommen oder keine Hand zum Schließen der Heckklappe frei haben. Nur mit KEYLESS-GO Komfort-Paket (P17)	871	0,00 0,00	○	○	○	○	○	○	○	○	○	○	○
													
URBAN GUARD Fahrzeugschutz Plus Das Paket URBAN GUARD Fahrzeugschutz Plus bietet eine Rundum-Überwachung. Es umfasst eine Einbruch- und Diebstahlwarnanlage sowie einen Abschleppschutz, der Lageveränderungen erkennen kann. Auch Bewegungen im Innenraum lösen optische und akustische Warnungen aus. Außerdem erhöht eine Diebstahlhilfe die Chance, Ihr Eigentum wiederzubeschaffen. Für die Nutzung der Dienste ist eine Registrierung im Mercedes me Portal sowie die Zustimmung zu den Nutzungsbedingungen für die Mercedes me connect Dienste notwendig. Zusätzlich muss das jeweilige Fahrzeug mit dem Benutzerkonto verknüpft sein. Nach Ablauf der initialen Laufzeit können die Dienste kostenpflichtig verlängert werden. Die erstmalige Aktivierung der Dienste ist innerhalb von 1 Jahr ab Erstzulassung oder Inbetriebnahme durch den Kunden möglich, je nachdem was zuerst erfolgt.	P82	761,60 640,00	●	●	●	●	●	●	●	●	●	●	●
													

Serien- und Sonderausstattung.

Exterieur

Scheiben und Spiegel

Scheibenwischer mit Regensensor

Der elektronisch gesteuerte Regensensor denkt für Sie mit: Das System erkennt automatisch, wenn die Scheibe nass wird und steuert entsprechend die Scheibenwischer-Intervall-Schaltung – sofern Sie diese vorab aktiviert haben. Damit haben Sie als Fahrer bei Regen eine Aufgabe weniger und genießen freie Sicht.

Code

Preis Euro
inkl. MwSt.
exkl. MwSt.

B 250 e	B 180 d	B 200 d	B 220 d	B 220 d 4MATIC	B 160	B 180	B 200	B 200 4MATIC	B 250	B 250 4MATIC
S	S	S	S	S	S	S	S	S	S	S
●	●	●	●	●	●	●	●	●	●	●
●	●	●	●	●	●	●	●	●	●	●
●	●	●	●	●	●	●	●	●	●	●
●	●	●	●	●	●	●	●	●	●	●
●	●	●	●	●	●	●	●	●	●	●

Scheibenwaschanlage beheizt

Für Ihren freien Durchblick und damit eine sichere Fahrt auch bei kalten Temperaturen ist das System der Scheibenwaschanlage beheizt. Damit kann es unter anderem das im Winter typische Vereisen verhindern. So können Sie Ihre Frontscheibe möglichst optimal reinigen.



875

136,85
115,00

Wärmedämmend dunkel getöntes Glas

Mit der dunklen Tönung der hinteren Seitenfenster sowie der Heckscheibe unterstreichen Sie den sportlichen und individuellen Eindruck. Gleichzeitig schützt das die Fondpassagiere und den Innenraum vor neugierigen Blicken und direkter Sonneneinstrahlung.

Enthalten in Night-Paket (P55)

Nur mit Style (P27), Progressive (P59) oder AMG Line (950)



840

357,00
300,00

Spiegel-Paket

Die Außenspiegel können Sie elektrisch anklappen und machen so Ihr Fahrzeug auf Tastendruck schlanker. So werden kleine Parkplätze auf einmal groß genug. Das schützt nicht zuletzt vor ärgerlichen Schäden. Zudem können Fahrer-Außenspiegel und Innenspiegel störendes Scheinwerferlicht von hinten registrieren und automatisch abblenden.



P49

499,80
420,00

Dachsysteme

Panorama-Schiebedach

Erleben Sie einen unmittelbaren Offenfahr-Genuss beinahe wie im Cabriolet oder Roadster – erfrischend und ohne Luftzug. Dazu fahren Sie das Panorama-Schiebedach einfach stufenlos zurück. Auch wenn das Panorama-Schiebedach geschlossen ist, bringt es mit seiner Transparenz mehr Licht und Helligkeit in den Innenraum: für Ihre gute Laune.

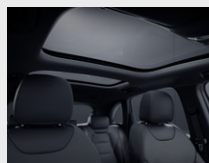

413

1.392,30
1.170,00

Serien- und Sonderausstattung.

Exterieur Anbauteile

Wegfall Typkennzeichen auf Gepäckraumklappe
Sie möchten nicht, dass Ihr Typkennzeichen am Heckdeckel befestigt ist? Dann wählen Sie es einfach ab – kostenlos.

Code Preis Euro
inkl. MwSt.
exkl. MwSt.

	B 250 e	B 180 d	B 200 d	B 220 d	B 220 d 4MATIC	B 160	B 180	B 200	B 200 4MATIC	B 250	B 250 4MATIC
260	-	○	○	○	○	○	○	○	○	○	○

Anhängevorrichtung

Vorrüstung für Anhängervorrichtung
Mit der Vorrüstung für die Anhängervorrichtung können Sie sich für diese Ausstattung auch zu einem späteren Zeitpunkt entscheiden. Nicht zuletzt steigern Sie auch den Wiederverkaufswert Ihres Fahrzeugs, falls ein Interessent unbedingt diese erweiterte Transportmöglichkeit nutzen möchte.

Anhängervorrichtung mit ESP® Anhängerstabilisierung
Erweitern Sie mit der Anhängervorrichtung die Transportmöglichkeiten. Dazu ent- bzw. verriegeln Sie den Kugelhals ganz einfach und komfortabel per Tastendruck. Sehr vielseitig: Neben der Mitnahme des Wohnwagens oder Anhängers, können Sie auch Ihren Fahrradträger darauf montieren.



550 952,00
800,00

●	●	●	●	●	●	●	●	●	●	●	●
---	---	---	---	---	---	---	---	---	---	---	---

Räder

Reifendruckkontrolle
Das System überwacht für Sie den Reifendruck und warnt bei einem Druckabfall. Dadurch können Sie schneller auf diese Gefahrensituation reagieren. Ein zu niedriger Reifendruck kann auch den Bremsweg verlängern. Wenn Sie die Kontrolle darauf hinweist, sollten Sie schnell Luft nachfüllen. Ein korrekter Reifendruck erhöht außerdem die Laufleistung.

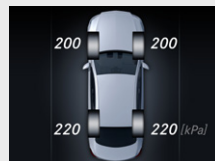

475 0,00
0,00

S	S	S	S	S	S	S	S	S	S	S	S
---	---	---	---	---	---	---	---	---	---	---	---

TIREFIT
mit Reifenfüllkompressor. Ihre schnelle Übergangslösung bei einem kleineren Reifendefekt. Schäden durch eingefahrene Nägel oder Scherben dichtet das per Luftkompressor eingeblasene Dichtmittel ab. Somit können Sie mit bis zu 80 km/h zur nächsten Werkstatt weiterfahren.
Nicht mit Reifen mit Notlaufeigenschaften (R66)



B51 59,50
50,00

●	●	●	●	●	●	●	●	●	●	●	●
---	---	---	---	---	---	---	---	---	---	---	---

Serien- und Sonderausstattung.

Exterieur Räder

Winterreifen M+S 4-fach

Bei winterlichen Straßenverhältnissen bieten Ihnen Winterreifen spürbar mehr Fahrsicherheit. Die anstelle der Sommerreifen werksseitig montierten M+S-Winterreifen erhöhen Traktion und Seitenführung bei winterlichen Bedingungen und können den Bremsweg auf Matsch, Eis und Schnee deutlich verkürzen.

Nur mit Rädern 72R, RVG oder 43R

Nicht mit Reifen mit Notlaufeigenschaften (R66)



Code

Preis Euro
inkl. MwSt.
exkl. MwSt.

645

178,50
150,00

B 250 e

B 180 d

B 200 d

B 220 d

B 220 d 4MATIC

B 160

B 180

B 200

B 200 4MATIC

B 250

B 250 4MATIC

●

●

●

●

●

●

●

●

●

●

●

Reifen mit Notlaufeigenschaften

Bleiben Sie auch bei Druckverlust in einem oder mehreren Reifen weiter mobil. So können Sie das Fahrzeug aus Gefahrenzonen wie Tunneln oder Autobahnen wegbewegen und die nächste Werkstatt ansteuern. Denn die Reifen mit Notlaufeigenschaften haben verstärkte Seitenwände. Je nach Beladung sind bis zu 80 Kilometer mit maximal 80 km/h möglich.

Nur mit Sommerreifen und Rädern 01R, 04R, R04, 643, 72R, R11, R31, RQS oder RQT

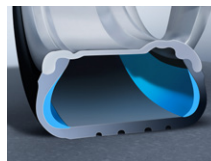

R66

261,80
220,00

●

●

●

●

●

●

●

●

●

●

●

Sportreifen

Ein echter Mehrwert für dynamische Fahrer: Sportreifen optimieren die Bodenhaftung und können den Bremsweg verkürzen. Sie profitieren außerdem von höherer Lenkpräzision und erleben mehr Fahrspaß in jeder Kurve.

Nur mit Rädern R31, 01R, 04R, RQS, RQT



R1A

0,00
0,00

○

○

○

○

○

○

○

○

○

○

○

Winterkompleträder

Winter-Kompleträder M+S 4-fach

40,6 cm (16") Leichtmetallräder im 5-Doppelspeichen-Design aerodynamisch optimiert, schwarz hochglänzend lackiert und glanzgedreht mit 205/60 R 16 auf 6,5 J x 16 ET 44

Nicht mit Sportbremsanlage (U28) oder Technik-Paket (PAD)

Die zulässige Höchstgeschwindigkeit beträgt 210 km/h.

Bei Wahl von Sommerbereifung mit Notlaufeigenschaften (R66) sind keine Notlaufeigenschaften im Winterkomplettad enthalten.

Mit Winterräder ab Werk montiert (651) oder Sommerräder ab Werk montiert (652)

Die zentrale Verwahrung bis zum ersten Kundenabruf ist im Preis enthalten. Dies gilt für maximal neun Monate.



5R9

1.249,50
1.050,00

-

●

●

-

-

●

●

●

●

-

-

Serien- und Sonderausstattung.

Exterieur

Winterkomplettäder

Winter-Komplettäder M+S 4-fach

43,2 cm (17") Leichtmetallräder im 10-Speichen-Design
vanadiumsilber lackiert mit
205/55 R 17 auf 6,5 J x 17 ET 44

Nicht mit Sportbremsanlage (U28) oder Technik-Paket (PAD)

Die zulässige Höchstgeschwindigkeit beträgt 210 km/h.

Bei Wahl von Sommerbereifung mit Notlaufeigenschaften (R66) sind keine Notlaufeigenschaften im Winterkomplettad enthalten.

Mit Winterräder ab Werk montiert (651) oder Sommerräder ab Werk montiert (652)

Die zentrale Verwahrung bis zum ersten Kundenabruf ist im Preis enthalten. Dies gilt für maximal neun Monate.



Code

Preis Euro
inkl. MwSt.
exkl. MwSt.

B 250 e

B 180 d

B 200 d

B 220 d

B 220 d 4MATIC

B 160

B 180

B 200

B 200 4MATIC

B 250

B 250 4MATIC

2R9

1.606,50
1.350,00

●

●

●

●

●

●

●

●

●

●

Winter-Komplettäder M+S 4-fach

45,7 cm (18") Leichtmetallräder im Vielspeichen-Design
himalayagrau lackiert und glanzgedreht mit
225/45 R 18 auf 7,5 J x 18 ET 49

Die zulässige Höchstgeschwindigkeit beträgt 210 km/h.

Bei Wahl von Sommerbereifung mit Notlaufeigenschaften (R66) sind keine Notlaufeigenschaften im Winterkomplettad enthalten.

Mit Winterräder ab Werk montiert (651) oder Sommerräder ab Werk montiert (652)

Die zentrale Verwahrung bis zum ersten Kundenabruf ist im Preis enthalten. Dies gilt für maximal neun Monate.



5R4

2.201,50
1.850,00

●

●

●

●

●

●

●

●

●

●

Winter-Komplettäder M+S 4-fach

45,7 cm (18") AMG Leichtmetallräder im 5-Doppelspeichen-Design
aerodynamisch optimiert, schwarz lackiert und glanzgedreht mit
225/45 R 18 auf 7,5 J x 18 ET 49

Nicht mit Leichtmetallrad (RQS)

Die zulässige Höchstgeschwindigkeit beträgt 210 km/h.

Bei Wahl von Sommerbereifung mit Notlaufeigenschaften (R66) sind keine Notlaufeigenschaften im Winterkomplettad enthalten.

Mit Winterräder ab Werk montiert (651) oder Sommerräder ab Werk montiert (652)

Die zentrale Verwahrung bis zum ersten Kundenabruf ist im Preis enthalten. Dies gilt für maximal neun Monate.



8R5

2.499,00
2.100,00

●

●

●

●

●

●

●

●

●

●

Serien- und Sonderausstattung.

Exterieur Winterkomplettäder

Winter-Komplettäder M+S 4-fach
 48,3 (19") AMG Leichtmetallräder im Vielspeichen-Design
 titangrau lackiert und glanzgedreht mit
 225/40 R 19 auf 7,5 J x 19 ET 49
 Nicht mit Leichtmetallräder (RVK)
 Die zulässige Höchstgeschwindigkeit beträgt 210 km/h.
 Bei Wahl von Sommerbereifung mit Notlaufeigenschaften (R66) sind keine Notlaufeigenschaften im Winterkomplettadrad enthalten.
 Mit Winterräder ab Werk montiert (651) oder Sommerräder ab Werk montiert (652)
 Die zentrale Verwahrung bis zum ersten Kundenabruf ist im Preis enthalten. Dies gilt für maximal neun Monate.



Code	Preis Euro inkl. MwSt. exkl. MwSt.	B 250 e	B 180 d	B 200 d	B 220 d	B 220 d 4MATIC	B 160	B 180	B 200	B 200 4MATIC	B 250	B 250 4MATIC
8R2	2.796,50 2.350,00	●	●	●	●	●	●	●	●	●	●	●

Bitte beachten Sie: Je geringer bei einer bestimmten Radgröße der Querschnitt der Reifen ist, desto schlechter ist der Fahrkomfort auf schlechten Straßen. Abroll- und Dämpfungskomfort nehmen ab und die Gefahr, dass es beim Überfahren von Hindernissen zu Beschädigung von Reifen und Rädern kommt, steigt.

● lieferbar gegen Mehrpreis ○ als Sonderausstattung ohne Mehrpreis lieferbar S Serienausstattung – nicht lieferbar Abbildungen können Sonderausstattungen beinhalten.

Serien- und Sonderausstattung.

Interieur

	Code	Preis Euro inkl. MwSt. exkl. MwSt.	B 250 e	B 180 d	B 200 d	B 220 d	B 220 d 4MATIC	B 160	B 180	B 200	B 200 4MATIC	B 250	B 250 4MATIC
<p>Licht- und Sicht-Paket</p> <p>Mehr Lichtquellen für Ihre gute Orientierung – und das sieht gut aus: Beispielsweise erzeugen transparente Lichtscheiben in der Dachbedieneinheit einen dreidimensionalen Kristalleffekt. Für den schnellen Blick oder zum Schminken ist der Make-up-Spiegel in der Sonnenblende beleuchtet.</p> 	U62	0,00 0,00	S	S	S	S	S	S	S	S	S	S	S
<p>Ambientebeleuchtung</p> <p>Inszenieren Sie das Interieur ganz nach Ihrer persönlichen Vorliebe oder aktuellen Stimmung. Aus den 64 Farben der Ambientebeleuchtung entstehen faszinierende Farbwelten, beispielsweise in den beleuchteten Lüftungsdüsen, Türen oder der Instrumententafel.</p> <p>AMG Line und Progressive: zusätzliche Beleuchtung der Keder der Instrumententafel oberhalb des Zierelements und in den Türen (der farbige Keder wird durch einen transparenten Lichtleiter ersetzt)</p> <p>Nur mit Style (P27), Progressive (P59) oder AMG Line (950)</p> 	877	351,05 295,00	●	●	●	●	●	●	●	●	●	●	●
<p>ENERGIZING Paket</p> <p>Das ENERGIZING Paket ist ein Novum – es bietet Ihnen Komfort für alle Sinne auf höchstem Niveau. Dafür werden Premium-Ausstattungen mit innovativer Intelligenz gebündelt. Das faszinierende Ergebnis: Ihr Mercedes kann Sie gezielt vitalisieren. Für längere Leistungsfähigkeit am Steuer und eine überaus angenehme Fahrt.</p> <p>Bitte beachten Sie: Die Funktion ist aktuell nur für Apple Geräte verfügbar.</p> <p>Enthält Advanced Soundsystem (853), Sitzheizung für Fahrer und Beifahrer (873) und Ambientebeleuchtung (877)</p> <p>Nur mit Line Style (P27), Progressive (P59) oder AMG Line (950) und MBUX High-End-Paket (DN2)</p> <p>Nicht mit ENERGIZING Paket Plus (PBR)</p> 	PBP	1.773,10 1.490,00	●	●	●	●	●	●	●	●	●	●	●
<p>Mit Business-Paket (DB3)</p>		1.428,00 1.200,00	●	●	●	●	●	●	●	●	●	●	●

Serien- und Sonderausstattung.

Interieur

ENERGIZING Paket Plus

Das ENERGIZING Paket Plus ist ein Novum – es bietet Ihnen Komfort für alle Sinne auf höchstem Niveau. Dafür wird ein Maximum an Premium-Ausstattungen mit innovativer Intelligenz gebündelt. Das faszinierende Ergebnis: Ihr Mercedes kann Sie gezielt vitalisieren und verwöhnen. Für längere Leistungsfähigkeit am Steuer und eine überaus angenehme Fahrt.

Exklusive Komfortprogramme des ENERGIZING Paket Plus: Wärme, Freude, Behaglichkeit

Weitere beinhaltete ENERGIZING Komfortprogramme: Frische, Vitalität, Trainings: Video-Anleitungen, z. B. zur Lockerung der Muskulatur (nur im Standbetrieb verfügbar), Tipps: 3-minütige Audio-Informationen zur nachhaltigen Förderung von Gesundheit und Wohlbefinden im Alltag; für die Körperregionen Kopf, Schultern, Oberkörper, unterer Rücken und Becken.

Enthält Multikontursitze für Fahrer und Beifahrer mit Massagefunktion (409) (nicht mit AMG Line (950)), Sitzheizung für Fahrer und Beifahrer (873), Ambientebeleuchtung (877) mit programmspezifischen Lichtstimmungen, Klimatisierungsautomatik THERMOTRONIC (581), Advanced Soundsystem (853)

Nur mit Line Style (P27), Progressive (P59) oder AMG Line (950) und MBUX High-End-Paket (DN2)

Nicht mit ENERGIZING Paket (PBP)

Mit AMG Line (950)

3.082,10
2.590,00

2.380,00
2.000,00
2.737,00
2.300,00
2.034,90
1.710,00

Mit Business-Paket (DB3)

Mit Business-Paket (DB3) und AMG Line (950)



Sitze

Sitzlehnen im Fond klappbar

Ihr kompaktes Fahrzeug verwandelt sich kurzerhand in einen Mini-Transporter. Für Ihre Einkaufstour oder den Wochenendausflug teilen sich die Fondlehnen im Verhältnis von 40:20:40. Doppelt praktisch: Wenn Sie nur das mittlere Segment für längere Gegenstände umklappen, bleiben die beiden äußeren Sitzplätze uneingeschränkt nutzbar.



Sitzkomfort-Paket

Das Sitzkomfort-Paket mit seinen vielen Verstellmöglichkeiten bietet Ihnen die optimale Sitzposition. Alle Fahrer finden Ihre persönliche und ergonomische Einstellung. Eine besondere Wertschätzung insbesondere für großgewachsene Fahrer: das verlängerbare Sitzkissen. Es verlängert die Auflagefläche für die Oberschenkel um bis zu 6 Zentimeter.

Die Sitzkissentiefenverstellung des Beifahrersitzes ist nur mit elektrisch verstellbarem Sitz erhältlich

Enthalten in Style (P27), Progressive (P59) und AMG Line (950)

Nicht mit Vordersitze mechanisch einstellbar (7U1)



Code

Preis Euro
inkl. MwSt.
exkl. MwSt.

B 250 e

B 180 d

B 200 d

B 220 d

B 220 d 4MATIC

B 160

B 180

B 200

B 200 4MATIC

B 250

B 250 4MATIC

PBR

●

●

●

●

●

●

●

●

●

●

287

0,00
0,00

S

S

S

S

S

S

S

S

S

S

U59

0,00
0,00

○

○

○

○

○

○

○

○

○

○

Serien- und Sonderausstattung.

Interieur Sitze

	Code	Preis Euro inkl. MwSt. exkl. MwSt.	B 250 e	B 180 d	B 200 d	B 220 d	B 220 d 4MATIC	B 160	B 180	B 200	B 200 4MATIC	B 250	B 250 4MATIC
<p>4-Wege-Lordosenstütze</p> <p>Für Ihre ergonomische Sitzhaltung und entspannte Rückenmuskulatur. Die 4-Wege-Lordosenstütze ist ein kleines Detail mit großer Wirkung. Sie passt die Sitzkontur an Ihre Lendenwirbelsäule an und gibt ihr Halt. Vier Einstellungen sind möglich: höher, tiefer, schwächer oder stärker.</p> <p>Nur mit Komfortsitze (7U2) oder Sportsitze (7U4)</p> <p>Nicht mit Multikontursitz-Paket (409)</p>	 U22	249,90 210,00	●	●	●	●	●	●	●	●	●	●	●
<p>Fondsitze längs verstellbar</p> <p>Ein Multitalent - mit der Längsverstellung der Fondsitze verwandeln Sie Ihr Fahrzeug innerhalb weniger Augenblicke vom kleinen Raumwunder für Fondpassagiere zum kompakten Premium-Transporter. Bei Bedarf können Sie die komplette Rückbank um 140 Millimeter verschieben und vergrößern so entweder den Laderaum oder die Beinfreiheit im Fond. Die serienmäßige Klappbarkeit im Verhältnis 40/20/40 bleibt bestehen.</p> <p>Enthält Armlehne im Fond (400)</p> <p>Nur mit Komfortsitze (7U2) oder Sportsitze (7U4)</p> <p>Nicht mit EDITION 2020 (P37)</p>	 567	428,40 360,00	●	●	●	●	●	●	●	●	●	●	●
<p>Armlehne im Fond</p> <p>Mit der Armlehne im Fond bieten Sie Ihren Passagieren eine besonders entspannte Sitzposition. Deren Reisekomfort steigern auch die zwei integrierten Cupholder für Getränke.</p> <p>Nur mit Fondsitze längs verstellbar (567)</p>	 400	0,00 0,00	○	○	○	○	○	○	○	○	○	○	○
<p>Beifahrersitz klappbar</p> <p>Erweitern Sie Ihre Transportmöglichkeiten. Mit der klappbaren Lehne des Beifahrersitzes verlängert sich die Ladefläche auf der rechten Seite deutlich. Auch längere und sperrige Gegenstände laden Sie dank dieser praktischen Funktion unkompliziert ein.</p> <p>Nur mit Komfortsitze (7U2)</p> <p>Nicht mit Vordersitz rechts elektrisch verstellbar mit Memory-Funktion (242) oder Multikontursitz-Paket (409)</p>	 842	178,50 150,00	●	●	●	●	●	●	●	●	●	●	●
<p>Sitzheizung für Fahrer und Beifahrer</p> <p>Wohlige Wärme und somit hoher Sitz- und Reisekomfort. Bei kühlerem Wetter oder nach Ihrem persönlichen Wunsch bringt die Sitzheizung die Sitzflächen und -lehnen schnell auf angenehme Temperatur. Die Intensität lässt sich in drei Stufen anwählen. Intelligent und komfortabel: Die Sitzheizung schaltet sich automatisch zurück.</p> <p>Enthalten in Business-Paket (DB3), Sitzklimatisierung für Fahrer und Beifahrer (401), ENERGIZING Paket (PBP) und ENERGIZING Paket Plus (PBR)</p>	 873	345,10 290,00	●	●	●	●	●	●	●	●	●	●	●

● lieferbar gegen Mehrpreis

○ als Sonderausstattung ohne Mehrpreis lieferbar

S Serienausstattung

– nicht lieferbar

Abbildungen können Sonderausstattungen beinhalten.

Serien- und Sonderausstattung.

Interieur Sitze

Sitzklimatisierung für Fahrer und Beifahrer

Die Sitzklimatisierung belüftet die Vordersitze, kühlt sie ab und reguliert so auch die Feuchtigkeit. Bei kühlerem Wetter bringt die Sitzheizung die Sitzflächen und -lehnen schnell auf eine wohlige Temperatur. Auf dieses angenehme Sitzklima möchten Sie nicht mehr verzichten.

Enthält Sitzheizung für Fahrer und Beifahrer (873)

Nur mit Ledernachbildung ARTICO schwarz (101), Ledernachbildung ARTICO macchiatobeige/schwarz (105), Ledernachbildung ARTICO zweifarbig nevagrau/schwarz (159), Leder macchiatobeige/schwarz (201), Leder macchiatobeige/schwarz (205), Leder schwarz (211), Leder zweifarbig classicrot/schwarz (257) oder Leder zweifarbig titangrau pearl/schwarz (258)

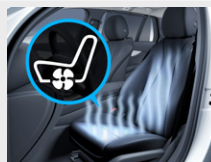

Code

Preis Euro
inkl. MwSt.
exkl. MwSt.

B 250 e

B 180 d

B 200 d

B 220 d

B 220 d 4MATIC

B 160

B 180

B 200

B 200 4MATIC

B 250

B 250 4MATIC

401

1.059,10
890,00

●

●

●

●

●

●

●

●

●

●

Mit Business-Paket (DB3), ENERGIZING Paket (PBP) oder ENERGIZING Paket Plus (PBR)

7 14,00
600,00

●

●

●

●

●

●

●

●

●

●

Fahrersitz elektrisch einstellbar mit Memory-Funktion

Die Memory-Funktion speichert die für Sie ideale Position des Fahrersitzes, der Außenspiegel und des Head-up-Displays. Bis zu drei Personen finden so auf Knopfdruck sofort ihr passendes Umfeld – das macht Fahrerwechsel unkompliziert und komfortabel. Dabei können Sie den Sitz ganz einfach elektrisch und stufenlos nachjustieren.

Nur mit 4-Wege-Lordosenstütze (U22) oder Multikontursitz-Paket (409)

Nicht mit Vordersitze mechanisch einstellbar (7U1)



275

4 10,55
345,00

●

●

●

●

●

●

●

●

●

●

Vordersitz rechts elektrisch verstellbar mit Memory-Funktion

Die Memory-Funktion merkt sich für Ihre Beifahrer die ideale Sitzposition. Bis zu drei Personen finden so auf Knopfdruck sofort ihr passendes Umfeld – das macht Wechsel unkompliziert und komfortabel. Dabei können Ihre Beifahrer den Sitz ganz einfach elektrisch und stufenlos nachjustieren.

Nur mit Fahrersitz elektrisch einstellbar mit Memory-Funktion (275) und 4-Wege-Lordosenstütze (U22) oder Multikontursitz-Paket (409)

Nicht mit Vordersitze mechanisch einstellbar (7U1) oder Beifahrersitz klappbar (842)



242

3 39,15
285,00

●

●

●

●

●

●

●

●

●

●

Multikontursitz-Paket

Das Multikontursitz-Paket passt den Sitz mit mehr oder weniger Luft in den Seitenwangen wie einen Maßanzug an. Wenn Sie die Lehnen besonders eng führen, verbessert das den Seitenhalt für sportliche Fahrmanöver. Aufblasbare Kammern erzeugen wiederum einen Massageeffekt im Lordose-Bereich. Ihr Rücken erfährt die verdiente Wertschätzung.

Enthalten in ENERGIZING Paket Plus (PBR) mit Line Progressive (P59)

Nur mit Komfortsitze (7U2)

Nicht mit AMG Line (950), Sportsitze (7U4), 4-Wege-Lordosenstütze (U22) oder Ledernachbildung ARTICO/Stoff Bertrix schwarz (311), Ledernachbildung ARTICO/Stoff Fléron schwarz (321), Ledernachbildung ARTICO/Stoff Bertrix zweifarbig schwarz/nevagrau (371), Ledernachbildung ARTICO/Stoff Bertrix indigoblau/schwarz (372) oder Ledernachbildung ARTICO/Stoff Fléron

zweifarbzig schwarz/bahiabrun (381)

409

7 02,10
590,00

●

●

●

●

●

●

●

●

●

●

Serien- und Sonderausstattung.

Interieur Fußraum

Einstiegsleisten mit „Mercedes-Benz“ Schriftzug

Bei jedem Öffnen der Türen unterstreichen hochwertige Aluminium-Leisten mit „Mercedes-Benz“-Schriftzug das edle Ambiente Ihres Fahrzeugs.



Code	Preis Euro inkl. MwSt. exkl. MwSt.	B 250 e	B 180 d	B 200 d	B 220 d	B 220 d 4MATIC	B 160	B 180	B 200	B 200 4MATIC	B 250	B 250 4MATIC
------	--	---------	---------	---------	---------	----------------	-------	-------	-------	--------------	-------	--------------

0,00
0,00

S S S S S S S S S S S S S

Einstiegsleisten mit „Mercedes-Benz“ Schriftzug, beleuchtet und mit Wechselcover

Selbst der Ein- oder Ausstieg wird zum Erlebnis. Dafür sind die hochwertigen Edelstahl-Leisten mit einem „Mercedes-Benz“ Schriftzug beleuchtet. Dank der auswechselbaren Cover können Sie die Einstiegsleisten gegen weitere attraktive Original-Teile von Mercedes-Benz oder Mercedes-AMG tauschen.



U45 202,30
170,00

● ● ● ● ● ● ● ● ● ● ● ● ●

Fußmatten Velours

Die Fußmatten in hochwertigem Velours werten Ihr Interieur auf. Sie sind schwarz ausgeführt und haben eine elegante Ziernaht in der jeweiligen Ausstattungsfarbe. Selbstverständlich haben sie auch einen ganz praktischen Nutzen. Sie schützen den Fußraum vor Verschmutzungen und lassen sich im Handumdrehen herausnehmen, saugen oder reinigen.

Nicht mit AMG Line (950)



U12 0,00
0,00

S S S S S S S S S S S S S

AMG Fußmatten

Die AMG Fußmatten ergänzen den sportlichen Gesamteindruck Ihres Fahrzeugs. Sie sind in strapazierfähigem schwarzem Velours ausgeführt und natürlich schützen sie den Fußraum vor Verschmutzungen und lassen sich einfach reinigen.

Nur mit AMG Line (950)

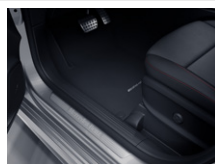

U26 0,00
0,00

○ ○ ○ ○ ○ ○ ○ ○ ○ ○ ○ ○ ○

Klimatisierung

Klimatisierungsautomatik THERMATIC

Die Klimatisierungsautomatik THERMATIC regelt die von Ihnen eingestellte Wunschtemperatur. Unabhängig von Jahreszeit und Außentemperatur fühlen Sie sich im Fahrzeug jederzeit wohl. So bleiben Sie auch bei hochsommerlichen Bedingungen immer konzentriert.

Nicht mit ENERGIZING Paket Plus (PBR)



580 0,00
0,00

S S S S S S S S S S S S S

Serien- und Sonderausstattung.

Interieur Klimatisierung

Klimatisierungsautomatik THERMOTRONIC

Die THERMOTRONIC regelt die individuelle Temperatur in zwei Zonen. So können Sie und Ihr Beifahrer getrennt voneinander das Wunschklima einstellen. Sie müssen dabei nie nachregulieren. Denn die feinfühligsten Sensoren registrieren auch veränderte Bedingungen wie die Sonneneinstrahlung. Enthalten in ENERGIZING Paket Plus (PBR)



Code

Preis Euro
inkl. MwSt.
exkl. MwSt.

581

606,90
510,00

B 250 e

B 180 d

B 200 d

B 220 d

B 220 d 4MATIC

B 160

B 180

B 200

B 200 4MATIC

B 250

B 250 4MATIC

●

●

●

●

●

●

●

●

●

●

●

Standheizung

Die Standheizung beheizt oder belüftet den Innenraum nach Ihrem Wunsch bereits vor dem Einstieg. Ein Wohlfühlklima mit im Winter jederzeit freien Scheiben und damit ohne Stress und Aufwand durch das Enteisen. So als wäre Ihr Auto in einer Garage statt unter einer Laterne gestanden – vollkommen unabhängig von einem laufenden Motor.



228

1.309,00
1.100,00

-

●

●

●

●

●

●

●

●

●

●

Ablagen

Gepäcknetz an Fahrer- und Beifahrerlehne

Nur mit Style (P27), Progressive (P59) oder AMG Line (950)

286

0,00
0,00

○

○

○

○

○

○

○

○

○

○

○

Doppelcupholder

Sie haben Ihr erfrischendes oder wärmendes Getränk stets griffbereit. Das macht der Doppelcupholder im vorderen Bereich der Mittelkonsole möglich. Befestigen Sie dort sicher zwei Flaschen oder Becher. Und wenn Sie den Doppelcupholder herausnehmen, erweitern Sie das Interieur um eine große Ablagefläche.



310

0,00
0,00

S

S

S

S

S

S

S

S

S

S

S

Ablagefach in Mittelkonsole mit Rollo

Das Rollo für das Ablagefach in der Mittelkonsole bietet Ihnen einen eleganten Sichtschutz aus hochwertigem Material. Das sieht gut aus, das Interieur wirkt noch aufgeräumter, alles Wichtige ist griffbereit. In die praktische Ablage passen typische Alltagsgegenstände wie das Smartphone, die Brieftasche oder verschiedene Schlüssel.

Nur mit 8G-DCT (426) oder 7G-DCT (429)

73B

41,65
35,00

●

●

●

●

●

-

●

●

●

●

●

Serien- und Sonderausstattung.

Interieur Ablagen

Aschenbechereinsatz für Cupholder

Mit dieser Ausstattung erhalten Sie einen in die Mittelkonsole integrierten Wanderascher. Sie können diesen im Handumdrehen herausnehmen – das macht das Entleeren und Reinigen besonders einfach.



Code
Preis Euro
inkl. MwSt.
exkl. MwSt.

301

53,55
45,00

B 250 e

B 180 d

B 200 d

B 220 d

B 220 d 4MATIC

B 160

B 180

B 200

B 200 4MATIC

B 250

B 250 4MATIC

●

●

●

●

●

●

●

●

●

●

Koffer- und Laderaum

Trennnetz

Diese Ausstattung kann Sie vor nicht ausreichend fixierten Gegenständen im Gepäckraum schützen. Das Trennnetz ist dabei sehr einfach zu handhaben. Sie können es mit wenigen Griffen anbringen beziehungsweise wieder abmontieren.



U40

178,50
150,00

●

●

●

●

●

●

●

●

●

●

Laderaum-Paket

Transportieren Sie Alltags- und Freizeitgegenstände noch praktischer und sicherer. Das Laderaum-Paket kombiniert dazu zusätzliche Verstaumöglichkeiten wie die 12-V-Steckdose. Ihr Auto gewinnt an Variabilität und wird zur Mini-Stromtankstelle. Es versorgt zum Beispiel Ihre Kühltasche für den Einkauf oder den Strandbesuch.



942

178,50
150,00

●

●

●

●

●

●

●

●

●

●

EASY-PACK Heckklappe

Die EASY-PACK Heckklappe macht das Be- und Entladen des Gepäckraums noch komfortabler. Sie können das Öffnen und Schließen ganz bequem per Taste starten und jederzeit durch einen weiteren Druck auf das Bedienelement unterbrechen

Enthalten in KEYLESS-GO Komfort-Paket (P17)



890

464,10
390,00

●

●

●

●

●

●

●





●

●

●

Serien- und Sonderausstattung.

Sicherheit und Assistenzsysteme

	Code	Preis Euro inkl. MwSt. exkl. MwSt.	B 250 e	B 180 d	B 200 d	B 220 d	B 220 d 4MATIC	B 160	B 180	B 200	B 200 4MATIC	B 250	B 250 4MATIC
<p>Aktiver Spurhalte-Assistent</p> <p>Falls Sie unbeabsichtigt eine gestrichelte oder durchgezogene Linie überfahren, kann Sie das System per Lenkradvibration warnen. Bei einer durchgezogenen Linie oder wenn die Spur hinter einer gestrichelten Linie als belegt erkannt wurde, kann der Assistent zusätzlich per einseitiger Bremsung eingreifen.</p>		243	0,00 0,00	S	S	S	S	S	S	S	S	S	S
<p>Aktiver Brems-Assistent</p> <p>Der Aktive Brems-Assistent ist ständig für Sie aufmerksam und kann helfen, schwere Unfälle aufgrund zu geringen Abstands oder Unaufmerksamkeit zu vermeiden. Das System warnt dann optisch und akustisch vor einer drohenden Kollision. Wenn Sie anschließend zu schwach bremsen, bietet es Ihnen die situationsgerechte Bremskraftunterstützung.</p>		258	0,00 0,00	S	S	S	S	S	S	S	S	S	S
<p>Geschwindigkeitslimit-Assistent</p> <p>Der Geschwindigkeitslimit-Assistent macht es Ihnen leicht, die Vorgaben einzuhalten und unnötige Strafzettel zu vermeiden. Das System zeigt an, was erlaubt ist: Es kann über die Kamera das aktuelle Tempolimit erkennen und im Kombiinstrument darstellen. Auch beschränkende Zusatzzeichen bei speziellen Wettersituationen wie Nässe werden erfasst.</p>		504	0,00 0,00	S	S	S	S	S	S	S	S	S	S
<p>Airbags</p> <p>für Fahrer und Beifahrer, Kneebag für Fahrer, Windowbags und Sidebags für Fahrer und Beifahrer (kombinierter Thorax-/Pelvisbag).</p>			0,00 0,00	S	S	S	S	S	S	S	S	S	S
<p>Automatische Beifahrerairbag-Abschaltung</p> <p>Das System deaktiviert den Beifahrerairbag automatisch, sobald es einen rückwärtsgerichteten Kindersitz erkennt oder registriert, dass der Beifahrersitz unbesetzt ist. Ein Transponder im Kindersitz ist nicht notwendig. Wird erkannt, dass ein Erwachsener Platz nimmt, wird der Airbag automatisch aktiviert und das Risiko von Fehlbedienungen verringert.</p>		U10	0,00 0,00	S	S	S	S	S	S	S	S	S	S
<p>Warnweste für Fahrer</p> <p>Für Ihre Sicherheit bei einer Panne sollten Sie außerhalb des Fahrzeugs unbedingt eine Warnweste tragen. Damit andere Verkehrsteilnehmer Sie auch in der Dunkelheit oder bei schlechten Sichtverhältnissen frühzeitig erkennen können. Deshalb sind die Warnwesten von Mercedes-Benz in Gelb gehalten und haben je zwei auffällige Leucht-Querstreifen.</p>		70B	0,00 0,00	S	S	S	S	S	S	S	S	S	S

Serien- und Sonderausstattung.

Sicherheit und Assistenzsysteme

Totwinkel-Assistent

Der Totwinkel-Assistent behält für Sie den Überblick bei Spurwechseln und kann Objekte im toten Winkel des Fahrzeugs erkennen. Das kann Kollisionen etwa auf mehrspurigen Stadtstraßen oder der Autobahn verhindern. Im Stand für weitere drei Minuten: Stellt der Assistent Fahrräder oder Fahrzeuge im Gefahrenbereich fest, warnt er optisch und akustisch.

Nur mit Spiegel-Paket (P49) oder Fahrersitz elektrisch einstellbar mit Memory-Funktion (275)

Nicht mit Fahrassistentz-Paket (PAY)



Code

Preis Euro
inkl. MwSt.
exkl. MwSt.

B 250 e

B 180 d

B 200 d

B 220 d

B 220 d 4MATIC

B 160

B 180

B 200

B 200 4MATIC

B 250

B 250 4MATIC

234

535,90
450,00

●

●

●

●

●

●

●

●

●

●

●

Fahrassistentz-Paket

bestehend aus Aktiver Abstands-Assistent DISTRONIC, Aktiver Lenk-Assistent, Aktiver Brems-Assistent, Ausweich-Lenk-Assistent, Aktiver Spurhalte-Assistent und Aktiver Totwinkel-Assistent.

Begeben Sie sich auf den Weg zum autonomen Fahren: Modernste Systeme unterstützen Sie situationsgerecht bei Geschwindigkeitsanpassung, Lenken und Kollisionsgefahr. Das Unfallrisiko sinkt – Passagiere und Verkehrsteilnehmer werden effektiv geschützt. So erreichen Sie Ihr Ziel entspannt und sicher.

Bitte beachten Sie die folgenden Abhängigkeiten für Bestandteile und Funktionen des Fahrassistentz-Paketes: Festplatten-Navigation (365) erforderlich für: Streckenbasierte Geschwindigkeits-Anpassung und Aktiver Geschwindigkeitslimit-Assistent.

Aktiver Park-Assistent mit PARKTRONIC (235) zusätzlich erforderlich für: Erweitertes automatisches Wiederanfahren auf Autobahnen des Aktiven Abstands-Assistenten DISTRONIC.

Nur mit 7G-DCT (429) oder 8G-DCT (426), MBUX Advanced-Paket (DN1), MBUX High-End Paket (DN2) oder Business-Paket (DB3) und Fahrersitz elektrisch einstellbar mit Memory-Funktion (275) oder Spiegel-Paket (P49)

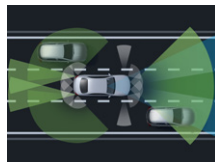

PAY

1.439,90
1.210,00

●

●

●

●

-

●

●

●

●

●

●

Sidebags im Fond

Die Seitenairbags im Fond schützen den Brustbereich auf den äußeren Fondsitzen bei einem schweren Seitenaufprall. Damit verfügen Sie gemeinsam mit den serienmäßigen Windowbags über das bestmögliche Sicherheitspotenzial, um Verletzungen zu vermindern beziehungsweise abzumildern. Dazu schieben sich die Luftpolster zwischen Türseite und Passagier.

Nur mit Komfortsitze (7U2) oder Sportsitze (7U4)

293

446,25
375,00

●

●

●

●

●

●

●

●

●

●

●

Feuerlöscher

Mit dem zusätzlichen Feuerlöscher sind Sie immer auf der sicheren Seite. Der Feuerlöscher befindet sich gut zugänglich an der Vorderseite des Fahrersitzes und ist dafür geeignet, kleinere Brände in ihrer Entstehungsphase zu bekämpfen.



682

130,90
110,00

●

●

●

●

●

●

●

●

●

●

●

Serien- und Sonderausstattung.

Parken und Rangieren

Park-Paket mit Rückfahrkamera

Mit diesem Paket meistern Sie auch engere Parklücken souverän. Komfortabel: Der Aktive Park-Assistent sucht für Sie bereits einen Parkplatz und assistiert anschließend beim Einparken. Mehr Gelassenheit ist auch das Stichwort für die Rückfahrkamera, die mit Übersicht nach hinten teure Blechschäden vermeiden kann.

Enthält Aktiver Park-Assistent mit PARKTRONIC (235) und Rückfahrkamera (218) und Ultraschallsensoren

Nicht mit Park-Paket mit 360°-Kamera (P47)



Code

Preis Euro
inkl. MwSt.
exkl. MwSt.

B 250 e	B 180 d	B 200 d	B 220 d	B 220 d 4MATIC	B 160	B 180	B 200	B 200 4MATIC	B 250	B 250 4MATIC
●	●	●	●	●	●	●	●	●	●	●
●	●	●	●	●	●	●	●	●	●	●
●	●	●	●	●	●	●	●	●	●	●
●	●	●	●	●	●	●	●	●	●	●
●	●	●	●	●	●	●	●	●	●	●
●	●	●	●	●	●	●	●	●	●	●
●	●	●	●	●	●	●	●	●	●	●

Mit Business-Paket (DB3)

303,45
255,00

Rückfahrkamera

Die Rückfahrkamera bietet Ihnen mehr Übersicht und Komfort beim Rangieren. Das rechnet sich auch, denn Sie können mit Leichtigkeit teure Schäden vermeiden. Dabei zeigt das Display des Multimediasystems als Live-Bild, was hinter Ihnen passiert. Beim Rückwärtsfahren weist das System den Weg, indem es den Fahrweg grafisch durch Hilfslinien einblendet.

Enthalten in Park-Paket mit Rückfahrkamera (P44)

Nicht mit 360°-Kamera (501)



218

398,65
335,00

Park-Paket mit 360°-Kamera

Parken Sie entspannt ein. Das Duo aus Aktiver Park-Assistent und 360°-Kamera unterstützt Sie bereits bei der Parkplatzsuche sowie beim Einparken, Ausparken und Rangieren. Vor allem die Rundumsicht durch die 360°-Kamera inklusive eines virtuellen Blicks aus der Vogelperspektive beeindruckt.

Enthält Aktiver Park-Assistent mit PARKTRONIC (235), 360°-Kamera (501) und Ultraschallsensoren

Nur mit Style (P27), Progressive (P59) oder AMG Line (950), Totwinkel-Assistent (234) oder Fahrassistentz-Paket (PAY); bei AMG Line (950) zusätzlich mit Spiegel-Paket (P49)

Nicht mit Park-Paket mit Rückfahrkamera (P44) oder Rückfahrkamera (218)



P47

1.594,60
1.340,00

Mit Business-Paket (DB3)

791,35
665,00

Aktiver Park-Assistent mit PARKTRONIC

Der Aktive Park-Assistent mit PARKTRONIC verleiht Ihnen souveräne Gelassenheit beim Parken: Das System kann geeignete Parkplätze erkennen und assistiert beim Vorwärts- sowie Rückwärts-Einparken in Querparklücken, indem es Ihnen das Lenken abnimmt. Bei Automatikfahrzeugen unterstützt der Assistent zudem beim Gas geben, Bremsen und Gangwechseln.

Enthalten in Park-Paket mit Rückfahrkamera (P44), Park-Paket mit 360°-Kamera (P47) oder Business-Paket (DB3)



235

803,25
675,00

Serien- und Sonderausstattung.

Infotainment, Navigation und Kommunikation

Mercedes-Benz Notrufsystem

Unbegrenzte Laufzeit. Das Mercedes-Benz Notrufsystem kann im Notfall für den entscheidenden Zeitvorteil sorgen. Über ein Kommunikationsmodul mit eigener SIM-Karte wird bei einem erkannten Unfall automatisch ein Notruf ausgelöst, der die Zeit bis zum Eintreffen von Rettungskräften verkürzen kann. Der Notruf kann auch manuell ausgelöst werden, um Hilfe zu organisieren.

In einem Notfall werden die folgenden Informationen an das Notrufzentrum übermittelt:

GPS-Positionsdaten des Fahrzeugs, Fahrtrichtung, Fahrzeugidentifikationsnummer, geschätzte Anzahl der Personen im Fahrzeug, manuelle/automatische Auslösung, Zeitstempel (Zeitpunkt des Unfalls), Spracheinstellung im Infotainmentsystem (nur bei Verbindung zur Mercedes-Benz Notrufzentrale) und Antriebsart (Diesel, Benzin, Elektro usw.)

Die manuelle Auswahl einer Verbindung mit öffentlichen Notfall-Rufnummern (z. B. 112) ist über das Notrufsystem nicht möglich. Falls keine Verbindung mit der Mercedes-Benz Notrufzentrale aufgebaut werden kann, wird automatisch der Verbindungsaufbau mit einer öffentlichen Notfall-Rufnummer (z. B. 112) versucht.



Code
Preis Euro
inkl. MwSt.
exkl. MwSt.

B 250 e
B 180 d
B 200 d
B 220 d
B 220 d 4MATIC
B 160
B 180
B 200
B 200 4MATIC
B 250
B 250 4MATIC

351 0,00 S S S S S S S S S S S S

Erweiterte Funktionen MBUX

Schaffen Sie eine emotionale Verbindung – aus einem Fahrzeug wird Ihr Fahrzeug. Denn die erweiterten Funktionen MBUX stellen sich voll auf Sie ein. Sagen Sie „Hey Mercedes“ und Ihre MBUX warten auf Ihre Wünsche. Persönliche Profile, Vorhersage-Funktionen sowie ein Wifi-Hotspot definieren den Begriff digitale Vernetzung völlig neu.

Die Offboard-Sprachbedienung funktioniert nur in Märkten mit Mercedes me connect nach Zustimmung der Nutzungsbedingungen.

Wifi Hotspot und Internetradio: nur in Mercedes me connect Märkten verfügbar und zusätzlicher Vertrag mit Vodafone notwendig



355 0,00 S S S S S S S S S S S S

Touchpad

Mit dem Touchpad bedienen Sie das Display des Infotainmentsystems wie mit einem Smartphone. Verschieben oder vergrößern Sie die Inhalte ganz einfach per Einzahn-Geste. Ein haptisches Feedback begleitet jede Eingabe. Das Touchpad erkennt Ihre Handschrift für den Fall, dass Sie Adressen oder Telefonnummern eingeben möchten.



446 0,00 S S S S S S S S S S S S

Digitales Radio

auch als on-demand-Ausstattung verfügbar. Digitalradio bietet Ihnen noch mehr Information und Entertainment durch deutlich mehr Programme. Wählen Sie Ihre persönlichen Lieblingssender. Gleichzeitig steigert der klare, rauschfreie Empfang den Hörgenuss.

Digitale Sendeverfahren sind noch nicht flächendeckend eingeführt. Bei Bedarf schaltet das Digitalradio automatisch auf analogen Empfang (FM-UKW) um.



537 0,00 S S S S S S S S S S S S

Serien- und Sonderausstattung.

Infotainment, Navigation und Kommunikation

Kommunikationsmodul (LTE) für die Nutzung von Mercedes me connect Diensten

Das Kommunikationsmodul mit fahrzeuffester, LTE-fähiger SIM-Karte bietet Ihnen ein Plus an Komfort und Sicherheit. Es vernetzt Sie kontinuierlich mit Ihrem Fahrzeug - und das Fahrzeug mit der Infrastruktur wie dem Mercedes-Benz-Server oder dem Internet. Dadurch können Sie Dienste wie die Live Traffic Information von Mercedes me connect nutzen.

Zur Nutzung mancher Dienste werden zusätzliche Sonderausstattungen benötigt. Weitere Informationen über die Dienste-Inhalte, Dienste-Laufzeiten, Nutzungsbedingungen und die Aktivierung der einzelnen Dienste sind unter www.mercedes.me oder bei jedem teilnehmenden Mercedes-Benz Händler erhältlich. Die Geschwindigkeit und Verfügbarkeit der Daten-Verbindung variiert in Abhängigkeit von der Netzabdeckung am Standort des Fahrzeugs.



Code
Preis Euro
inkl. MwSt.
exkl. MwSt.

362

0,00
0,00

B 250 e
B 180 d
B 200 d
B 220 d
B 220 d 4MATIC
B 160
B 180
B 200
B 200 4MATIC
B 250
B 250 4MATIC

S S S S S S S S S S S S

Remote Services Plus

Das Paket Remote Services Plus macht Mobilität zu einem neuen Erlebnis und bringt mehr Komfort und Sicherheit. Statusabfragen informieren über die Reichweite. Sie können bestimmte Funktionen fernbedienen und Ihr Fahrzeug lokalisieren. Beispielsweise öffnen Sie Ihre Fenster bevor Sie einsteigen - und lüften so den Innenraum an heißen Tagen.

Für die Nutzung der Dienste ist eine Registrierung im Mercedes me Portal sowie die Zustimmung zu den Nutzungsbedingungen für die Mercedes me connect Dienste notwendig. Zusätzlich muss das jeweilige Fahrzeug mit dem Benutzerkonto verknüpft sein. Nach Ablauf der initialen Laufzeit können die Dienste kostenpflichtig verlängert werden. Die erstmalige Aktivierung der Dienste ist innerhalb von 1 Jahr ab Erstzulassung oder Inbetriebnahme durch den Kunden möglich, je nachdem was zuerst erfolgt.

33U

0,00
0,00

S S S S S S S S S S S S

MBUX Advanced-Paket

bestehend aus: Festplatten-Navigation (365), Smartphone Integration (14U), Verkehrszeichen-Assistent (513), Vorrüstung für digitale Schlüsselübergabe (20U) und Konnektivitäts-Paket Navigation (PBF)

Sparen Sie Zeit durch eine schnelle Festplatten-Navigation mit flexiblen Eingaben über Touchbedienung oder Spracheingabe. Die Smartphone-Integration verschmilzt das Mobiltelefon via Apple CarPlay® und Android Auto® mit dem Mediasystem. Damit haben Sie komfortabel Zugriff auf die wichtigsten Anwendungen Ihres Smartphones. Wo auch immer Sie hinfahren, Sie sind bestens informiert. Ihr Fahrzeug beantwortet Ihnen Fragen zu Ihrer Reise. Sie erfahren aktuelle Tankstellenpreise am Reiseziel, die Anzahl aktuell verfügbarer Parkplätze oder das aktuelle Wetter. Enthalten in Business-Paket (DB3)

In Verbindung mit Fahrassistenten-Paket (PAY) nur mit Verkehrszeichen-Assistent (513)



DN1

1.541,05
1.295,00

● ● ● ● ● ● ● ● ● ● ● ●

Serien- und Sonderausstattung.

Infotainment, Navigation und Kommunikation

MBUX High-End-Paket

bestehend aus: Festplatten-Navigation (365), Smartphone Integration (14U), Kabelloses Ladesystem für mobile Endgeräte (897) oder Multifunktions-Telefonie (899), Vorrüstung für digitale Schlüsselübergabe (20U), Konnektivitäts-Paket Navigation (PBF), Media-Display (859), Volldigitales Instrumenten-Display (458), MBUX Augmented Reality für Navigation (U19) und Verkehrszeichen-Assistent (513).



Sie erleben zusätzlich zu den Bestandteilen des MBUX Advanced-Paketes die komplette Bandbreite der digitalen Anzeigemöglichkeiten. Das großformatige, hochauflösende 10,25"- volldigitale Instrumenten-Display konfigurieren Sie individuell. Das hochauflösende Media-Display vernetzt Sie im Großformat (10,25") mit dem Auto. Mit dem Verkehrszeichen-Assistenten haben Sie mit Hilfe der Kamera und der Navigationsdaten die gültige Geschwindigkeit immer im Blick.

Nur mit Style (P27), Progressive (P59) oder AMG Line (950)

Mit Business-Paket (DB3)

Preis Euro
inkl. MwSt.
exkl. MwSt.

Code

B 250 e

B 180 d

B 200 d

B 220 d

B 220 d 4MATIC

B 160

B 180

B 200

B 200 4MATIC

B 250

B 250 4MATIC

DN2

3.552,15
2.985,00

●

●

●

●

●

●

●

●

●

●

●

2.011,10
1.690,00

●

●

●

●

●

●

●

●

●

●

●

Festplatten-Navigation

Sparen Sie Zeit durch eine schnelle Festplatten-Navigation mit flexiblen Eingaben über Touchbedienung oder Spracheingabe. Dabei sind die 3D-Anzeigen etwa von Sehenswürdigkeiten auch ein optischer Genuss. Das intelligente System führt Sie zuverlässig an Ihr Ziel und greift dabei sowohl auf lokale als auch die aktuellsten Onlineinformationen zurück.

Live Traffic Information, Car-to-X und Online-Kartenupdates sind die ersten drei Jahre nach Erstzulassung kostenfrei und können danach über das Mercedes me Portal verlängert werden.

Nur mit MBUX Advanced-Paket (DN1), MBUX High-End-Paket (DN2) oder Business-Paket (DB3)



365

0,00
0,00

○

○

○

○

○

○

○

○

○

○

○

Vorrüstung für Live Traffic Information

Kommen Sie stressfrei, auf dem besten Weg und schneller an Ihr Ziel. Live Traffic Information empfängt in Echtzeit präzisere und aktuellere Verkehrsdaten als übliche Systeme und optimiert die dynamische Routenführung. Ob in der Rushhour oder auf Reisen: Sie können auf viele Situationen reagieren und Staus sowie Stop-and-go-Verkehr einfach umfahren.

Die Laufzeit beginnt bei Aktivierung innerhalb von 1 Jahr.

Für die Nutzung des Dienstes Live Traffic Information ist eine Registrierung im Mercedes me Portal sowie die Zustimmung zu den Nutzungsbedingungen für die Mercedes me connect Dienste notwendig. Zusätzlich muss das Fahrzeug mit dem Benutzer-Account verknüpft werden. Danach ist Live Traffic Information bis zu 3 Jahre kostenfrei nutzbar und kann im Anschluss kostenpflichtig verlängert werden.

Nur mit MBUX Advanced-Paket (DN1), MBUX High-End-Paket (DN2) oder Business-Paket (DB3)



367

0,00
0,00

○

○

○

○

○

○

○

○

○

○

○



Serien- und Sonderausstattung.

Infotainment, Navigation und Kommunikation

	Code	Preis Euro inkl. MwSt. exkl. MwSt.	B 250 e	B 180 d	B 200 d	B 220 d	B 220 d 4MATIC	B 160	B 180	B 200	B 200 4MATIC	B 250	B 250 4MATIC
<p>Media-Display</p> <p>Das hochauflösende Media-Display vernetzt Sie im Großformat (10,25") mit dem Auto. Es reagiert berührungssensitiv auf Ihre Eingaben. Dabei erleichtern Symbole die Bedienung und erhöhen die Konzentration. Ästhetischer Hochgenuss: Wenn sich das Media-Display mit dem vergrößerten Instrumenten-Display verbindet, entsteht ein Widescreen-Cockpit.</p> <p>Nur mit MBUX High-End-Paket (DN2)</p>	859	0,00 0,00	<input type="radio"/>	<input type="radio"/>	<input type="radio"/>	<input type="radio"/>	<input type="radio"/>	<input type="radio"/>	<input type="radio"/>	<input type="radio"/>	<input type="radio"/>	<input type="radio"/>	<input type="radio"/>
<p>MBUX Augmented Reality für Navigation</p> <p>Damit Sie sich in komplexen Verkehrssituationen zurechtfinden, vernetzt MBUX Augmented Reality für Navigation die virtuelle Welt mit der realen. Die Technik blendet grafische Navigations- und Verkehrshinweise in Live-Bilder ein. Sie kommen schnell, sicher und stressfrei ans Ziel.</p> <p>Nur mit MBUX High-End-Paket (DN2)</p>	U19	0,00 0,00	<input type="radio"/>	<input type="radio"/>	<input type="radio"/>	<input type="radio"/>	<input type="radio"/>	<input type="radio"/>	<input type="radio"/>	<input type="radio"/>	<input type="radio"/>	<input type="radio"/>	<input type="radio"/>
<p>Konnektivitäts-Paket Navigation</p> <p>Diese Kombination von Mercedes me connect Diensten und der Festplatten-Navigation macht Ihnen den Alltag einfacher. So finden Sie immer den richtigen Weg und sind bestens informiert. Im Zusammenspiel mit dem serienmäßigen Kommunikationsmodul (LTE) und Live Traffic Information bringt Sie die Festplatten-Navigation immer schnellstmöglich und auf dem besten Weg an Ihr Ziel. Sie sind durch die Erweiterten Navigationsdienste sogar vorausschauend informiert: Sie erhalten angepasste Reiseziele und Ihr Fahrzeug beantwortet Fragen zu Ihrer Reise, zum Beispiel aktuelle Tankstellenpreise entlang der Route oder die Parkplatzsituation am Reiseziel.</p> <p>Bei diesen Diensten handelt es sich um eine kostenlose Dreingabe. Für die Nutzung der Dienste ist eine Registrierung im Mercedes me Portal sowie die Zustimmung zu den Nutzungsbedingungen für die Mercedes me connect Dienste notwendig. Zusätzlich muss das Fahrzeug mit dem Benutzerkonto verknüpft werden. Die Dienste sind ab Aktivierung für die genannte Laufzeit kostenfrei nutzbar und können dann im Anschluss kostenpflichtig verlängert werden. Die Aktivierung ist innerhalb von 1 Jahr ab Erstzulassung möglich.</p> <p>Enthält Navigationsdienste (01U) und Festplatten-Navigation (365)</p> <p>Nur mit MBUX Advanced-Paket (DN1), MBUX High-End-Paket (DN2) oder Business-Paket (DB3)</p>	PBF	0,00 0,00	<input type="radio"/>	<input type="radio"/>	<input type="radio"/>	<input type="radio"/>	<input type="radio"/>	<input type="radio"/>	<input type="radio"/>	<input type="radio"/>	<input type="radio"/>	<input type="radio"/>	<input type="radio"/>
<p>Vorrüstung für Navigationsdienste</p> <p>Wo auch immer Sie hinfahren, Sie sind bestens informiert. Ihr Fahrzeug beantwortet Ihnen Fragen zu Ihrer Reise. Sie erfahren die Anzahl aktuell verfügbarer Parkplätze oder das aktuelle Wetter. Damit gelingt Ihnen die Reiseplanung noch leichter. Hilfreiches Extra: Das digitale Fahrtenbuch zeichnet Ihre Fahrten auf Wunsch automatisch auf.</p> <p>Nur mit Konnektivitäts-Paket Navigation (PBF)</p> <p>Die erweiterten Navigationsdienste sind ab Aktivierung drei Jahre kostenfrei nutzbar.</p>	01U	0,00 0,00	<input type="radio"/>	<input type="radio"/>	<input type="radio"/>	<input type="radio"/>	<input type="radio"/>	<input type="radio"/>	<input type="radio"/>	<input type="radio"/>	<input type="radio"/>	<input type="radio"/>	<input type="radio"/>

Serien- und Sonderausstattung.

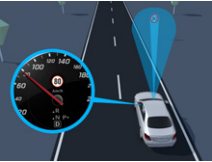
Infotainment, Navigation und Kommunikation

	Code	Preis Euro inkl. MwSt. exkl. MwSt.	B 250 e	B 180 d	B 200 d	B 220 d	B 220 d 4MATIC	B 160	B 180	B 200	B 200 4MATIC	B 250	B 250 4MATIC
<p>Volldigitales Instrumenten-Display Sie erleben die komplette Bandbreite der digitalen Anzeigemöglichkeiten. Das großformatige, hochauflösende 10,25"-Display konfigurieren Sie individuell – etwa klassisch mit Tacho links und Drehzahlmesser rechts. Nur mit MBUX High-End-Paket (DN2)</p> 	458	0,00 0,00	<input type="radio"/>	<input type="radio"/>	<input type="radio"/>	<input type="radio"/>	<input type="radio"/>	<input type="radio"/>	<input type="radio"/>	<input type="radio"/>	<input type="radio"/>	<input type="radio"/>	<input type="radio"/>
<p>Verkehrszeichen-Assistent Kamera und Navigationsdaten haben die gültige Geschwindigkeit immer im Blick – so behalten Sie auch im Schilderwald die Orientierung über das aktuell gültige Tempolimit. Weil das System Sie permanent informiert, sinkt das Risiko von Übertretungen. Das ist nicht nur komfortabel, sondern erhöht auch die Sicherheit im täglichen Straßenverkehr. Der Verkehrszeichen-Assistent und einzelne Funktionen sind nicht in allen Ländern verfügbar. Die optische und akustische Warnung von falscher Einfahrt bei entsprechender Beschilderung ist vorerst nur in Deutschland verfügbar. Nur mit Business-Paket (DB3), MBUX Advanced-Paket (DN1) oder MBUX High-End-Paket (DN2) Nicht mit Geschwindigkeitslimit-Assistent (504)</p> 	513	0,00 0,00	<input type="radio"/>	<input type="radio"/>	<input type="radio"/>	<input type="radio"/>	<input type="radio"/>	<input type="radio"/>	<input type="radio"/>	<input type="radio"/>	<input type="radio"/>	<input type="radio"/>	<input type="radio"/>
<p>Smartphone Integration auch als on-demand-Ausstattung verfügbar. Die Smartphone Integration verschmilzt das Mobiltelefon via Apple® CarPlay® und Android Auto® mit dem Mediasystem. Damit haben Sie komfortabel Zugriff auf die wichtigsten Anwendungen Ihres Smartphones. Auch Apps von Drittanbietern wie etwa Spotify können Sie schnell und einfach benutzen. Enthalten in Business-Paket (DB3), MBUX Advanced-Paket (DN1) oder MBUX High-End-Paket (DN2)</p> 	14U	357,00 300,00	<input checked="" type="radio"/>	<input checked="" type="radio"/>	<input checked="" type="radio"/>	<input checked="" type="radio"/>	<input checked="" type="radio"/>	<input checked="" type="radio"/>	<input checked="" type="radio"/>	<input checked="" type="radio"/>	<input checked="" type="radio"/>	<input checked="" type="radio"/>	<input checked="" type="radio"/>
<p>Kabelloses Ladesystem für mobile Endgeräte in der Spontanablage. Aus Fahrtzeit wird Ladezeit – Ihr Smartphone ist mit nur einer Handbewegung an seinem festen Platz in der Mittelkonsole und wird dort kabellos geladen. Unabhängig von Modell und Marke laden sich kompatible Smartphones kabellos auf. Informationen zu kompatiblen Mobiltelefonen erhalten Sie unter: www.mercedes-benz.com/connect/ Enthalten in Multifunktions-Telefonie (899) oder MBUX High-End Paket (DN2) Nur mit Style (P27), Progressive (P59) oder AMG Line (950)</p> 	897	238,00 200,00	<input checked="" type="radio"/>	<input checked="" type="radio"/>	<input checked="" type="radio"/>	<input checked="" type="radio"/>	<input checked="" type="radio"/>	<input checked="" type="radio"/>	<input checked="" type="radio"/>	<input checked="" type="radio"/>	<input checked="" type="radio"/>	<input checked="" type="radio"/>	<input checked="" type="radio"/>

Serien- und Sonderausstattung.

Infotainment, Navigation und Kommunikation

Multifunktions-Telefonie

Verbinden Sie Ihr Mobiltelefon und die Außenantenne zu einem Team – und profitieren von einem besseren Empfang. Dazu legen Sie einfach Ihr induktiv ladbares Telefon in die Auflagematte. Dann sendet eine zusätzlich verbaute, integrierte Antenne die Signale nach außen. Die Fahrzeuglautsprecher übernehmen die Sprachausgabe.

Informationen zu kompatiblen Mobiltelefonen erhalten Sie unter: www.mercedes-benz.com/connect/

Enthält Kabelloses Ladesystem für mobile Endgeräte (897)

Nur mit Style (P27), Progressive (P59) oder AMG Line (950)

Mit MBUX High-End-Paket (DN2)

Advanced Soundsystem

mit 10 Lautsprechern und 225 Watt Systemleistung. Mit dem Soundsystem steigern Sie Ihren Fahrspaß auch akustisch. Das exakt auf den Innenraum abgestimmte Lautsprechersystem bietet Ihnen dabei eine dynamische Musikwiedergabe.

Enthalten in ENERGIZING Paket (PBP) oder ENERGIZING Paket Plus (PBR)

Nicht mit Burmester® Surround-Soundsystem (810)

Burmester® Surround-Soundsystem

mit 12 Lautsprechern und 590 Watt Systemleistung. Erleben Sie mehr Performance und Exklusivität auch durch den legendären Burmester-Sound. Die Hochleistungslautsprecher entwickeln einen erstklassigen Raumklang. Diesen können Sie gezielt für die vorderen und hinteren Plätze optimieren und das Hörerlebnis intensivieren. Eine Qualität, die man dank der hochwertigen Burmester-Schriftzüge auch sieht.

Nicht mit Advanced Soundsystem (853)

Mit ENERGIZING Paket (PBP) oder ENERGIZING Paket Plus (PBR)

Head-up-Display

Beste Aussichten für sportlichen Fahrspaß und ein souveränes Fahrgefühl: Das Head-up-Display verwandelt Ihre Frontscheibe in ein faszinierendes digitales Cockpit. Damit haben Sie wichtige Informationen immer direkt im Blick. Ihre volle Aufmerksamkeit gehört der Straße und dem Verkehrsgeschehen vor Ihnen. Die Sichtbarkeit der bereitgestellten Informationen kann durch verschiedene Faktoren (allgemeine Lichtverhältnisse oder eine nasse und dadurch spiegelnde Fahrbahn) beeinträchtigt sein. Auch polarisierende Sonnenbrillen können die Ablesbarkeit einschränken.

Nur mit Progressive (P59) oder AMG Line (950)

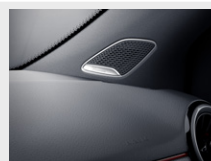

Code	Preis Euro inkl. MwSt. exkl. MwSt.	B 250 e	B 180 d	B 200 d	B 220 d	B 220 d 4MATIC	B 160	B 180	B 200	B 200 4MATIC	B 250	B 250 4MATIC
899	583,10 490,00	●	●	●	●	●	●	●	●	●	●	●
	345,10 290,00	●	●	●	●	●	●	●	●	●	●	●
853	368,90 310,00	●	●	●	●	●	●	●	●	●	●	●
810	862,75 725,00	●	●	●	●	●	●	●	●	●	●	●
	493,85 415,00	●	●	●	●	●	●	●	●	●	●	●
463	1.178,10 990,00	●	●	●	●	●	●	●	●	●	●	●

Serien- und Sonderausstattung.

Infotainment, Navigation und Kommunikation

MBUX Interieur-Assistent

Genießen Sie berührungslosen Bedienkomfort: Dieses innovative System erfasst und interpretiert Ihre Hand- und Armbewegungen. Ausgewählte Funktionen können Sie somit sprichwörtlich im Handumdrehen aktivieren. Dabei kann das System zwischen Fahrer und Beifahrer unterscheiden – damit Sie genau die Menüs erreichen, die Sie bedienen möchten.

Nur mit MBUX High-End-Paket (DN2) und 7G-DCT (429) oder 8G-DCT (426)



Code

Preis Euro
inkl. MwSt.
exkl. MwSt.

77B

357,00
300,00

B 250 e	B 180 d	B 200 d	B 220 d	B 220 d 4MATIC	B 160	B 180	B 200	B 200 4MATIC	B 250	B 250 4MATIC
●	●	●	●	●	-	●	●	●	●	●

Serien- und Sonderausstattung.

Technik

	Code	Preis Euro inkl. MwSt. exkl. MwSt.	B 250 e	B 180 d	B 200 d	B 220 d	B 220 d 4MATIC	B 160	B 180	B 200	B 200 4MATIC	B 250	B 250 4MATIC
Kraftstoffbehälter mit größerem Inhalt Mit dem auf 51 Liter vergrößerten Kraftstoffbehälter müssen Sie deutlich seltener eine Tankstelle ansteuern. Der Kraftstoffbehälter mit größerem Volumen gibt Ihnen so gerade auf langen Fahrten das Gefühl zusätzlicher Freiheit.	916	59,50 50,00	-	-	-	●	S	-	-	-	S	●	S
Vorrüstung für digitale Schlüsselübergabe Teilen Sie Ihr Fahrzeug so einfach wie nie mit Freunden und Familienmitgliedern – egal, wo Sie gerade sind. Sie behalten die volle Kontrolle und entscheiden bequem per App, ob Sie einer Nutzung zustimmen. Über die mobile Anwendung entriegeln Sie auch Ihr Fahrzeug aus der Ferne. Erst dann aktiviert sich ein hinterlegter Schlüssel. Für die Nutzung der Dienste ist eine Registrierung im Mercedes me Portal sowie die Zustimmung zu den Nutzungsbedingungen für die Mercedes me connect Dienste notwendig. Zusätzlich muss das jeweilige Fahrzeug mit dem Benutzerkonto verknüpft sein. Nach Ablauf der initialen Laufzeit können die Dienste kostenpflichtig verlängert werden. Die erstmalige Aktivierung der Dienste ist innerhalb von 1 Jahr ab Erstzulassung oder Inbetriebnahme durch den Kunden möglich, je nachdem was zuerst erfolgt. Für die Nutzung des Dienstes benötigen Sie ein iOS- oder Android-fähiges Smartphone und die App. Die Nutzung setzt eine aktive Daten-Verbindung von Fahrzeug und Smartphone voraus. Sollten das Fahrzeug und/oder das Smartphone keine Daten-Verbindung aufbauen können, ist die Nutzung des Dienstes nicht möglich. Enthalten in Business-Paket (DB3), MBUX Advanced-Paket (DN1) oder MBUX High-End-Paket (DN2)	20U	59,50 50,00	●	●	●	●	●	●	●	●	●	●	●
Sportbremsanlage Die Sportbremsanlage packt auch nach mehreren starken Bremsungen jederzeit kraftvoll zu. Sie können also in allen Fahrsituationen auf standfeste Bremsen vertrauen. Nur mit AMG Line (950) Nicht mit Technik-Paket (PAD)	U28	297,50 250,00	●	●	●	●	●	●	●	●	●	●	●
Akustischer Umfeldschutz Damit ihr Fahrzeug auch bei rein elektrischer und beinahe lautloser Fahrt nicht zur Gefahr für Fußgänger und Radfahrer wird, generiert der Akustische Umfeldschutz bis zu einer Geschwindigkeit von etwa 30 km/h einen Mercedes-Benz spezifischen Sound außerhalb des Fahrzeugs. Das sogenannte Acoustic Vehicle Alerting System (AVAS) ist nicht abschaltbar.	B53	0,00 0,00	S	-	-	-	-	-	-	-	-	-	-



Serien- und Sonderausstattung.

Technik

Technik-Paket

Höchste Technik-Kompetenz im Paket. Mit größeren, gelochten Bremsscheiben vorn und adaptiver Verstelldämpfung kontrollieren Sie Ihr Fahrzeug souverän. Die MULTIBEAM LEDs glänzen mit Ästhetik über ihre Leuchtkraft hinaus. Außerdem macht KEYLESS-GO bereits den Einstieg komfortabler.

Enthält Fahrwerk mit adaptiver Verstelldämpfung (459), Bremsanlage mit größeren, gelochten Bremsscheiben an der Vorderachse (U29), MULTIBEAM LED (642) und KEYLESS-GO (889)

Nur mit Fahrassistenz-Paket (PAY)

Nicht mit Rädern 643, 43R, 72R, 77R, R11, R04 oder RUG

Code

Preis Euro
inkl. MwSt.
exkl. MwSt.

B 250 e	B 180 d	B 200 d	B 220 d	B 220 d 4MATIC	B 160	B 180	B 200	B 200 4MATIC	B 250	B 250 4MATIC
-	●	●	●	●	-	●	●	●	●	●

Serien- und Sonderausstattung.

Antrieb

ECO Start-Stopp-Funktion

Das automatische Abschalten des Motors im Stand, zum Beispiel im Stau oder an Ampeln, reduziert den Verbrauch, verringert Emissionen und spart Kraftstoffkosten. Die ECO Start-Stopp-Funktion arbeitet besonders wirkungsvoll, schnell und leise.

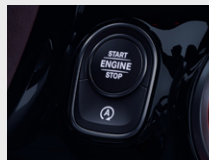

Code

Preis Euro
inkl. MwSt.
exkl. MwSt.

	B 250 e	B 180 d	B 200 d	B 220 d	B 220 d 4MATIC	B 160	B 180	B 200	B 200 4MATIC	B 250	B 250 4MATIC
ECO Start-Stopp-Funktion	S	S	S	S	S	S	S	S	S	S	S
TEMPOMAT	S	S	S	S	S	S	S	S	S	S	S
6-Gang-Schaltgetriebe	-	S	S	-	-	S	S	S	-	-	-
7G-DCT	-	-	-	-	-	-	●	●	-	S	S
8G-DCT	S	●	●	S	S	-	-	-	S	-	-

TEMPOMAT

Fahren Sie entspannt und kraftstoffsparend gerade auf längeren Strecken. Wählen Sie dazu Ihr Wunschtempo vor und Ihr Fahrzeug übernimmt die Geschwindigkeitsregelung. Neben der Reisegeschwindigkeit unterstützt Sie der Limiter um eine Höchstgeschwindigkeit einzuhalten. Das steigert die Verkehrssicherheit und schützt Sie vor teuren Strafzetteln.

Nicht mit Fahrassistenz-Paket (PAY)



440

0,00
0,00

6-Gang-Schaltgetriebe

Mit dem 6-Gang-Schaltgetriebe liegt es buchstäblich in Ihrer eigenen Hand, welche Drehzahl Sie bevorzugen. Das Getriebe bietet dabei exakte Gangwechsel mit kurzen, sportlichen Schaltwegen. Sie können somit besonders effizient oder dynamisch unterwegs sein – immer mit einer intensiven Verbindung zum Motor.



411

0,00
0,00

7G-DCT

Die Fahrprogramme passen das 7G-DCT Ihren Wünschen an – ganz nach Situation und Vorliebe. Was grundsätzlich gilt: Mit dem Doppelkupplungsgetriebe beschleunigen Sie schneller und ohne Unterbrechung. Der nächste Gang ist immer schon vorgewählt.



429

2.094,40
1.760,00

8G-DCT

Ein Automatikgetriebe, das sich Ihren Wünschen anpasst: Mit dem Fahrprogramm verändern Sie auch die Charakteristik des Doppelkupplungsgetriebes. Es nutzt die 8 Gänge wahlweise für effizientes Fahren mit niedrigen Drehzahlen oder für beeindruckende Dynamik. Weil der nächste Gang immer schon vorgewählt ist, beschleunigen Sie ohne Unterbrechung.



426

2.213,40
1.860,00

Serien- und Sonderausstattung.

Fahrwerk

DYNAMIC SELECT

Fahren Sie einfach so, wie Sie möchten. DYNAMIC SELECT bietet auf Knopfdruck verschiedene Fahrprogramme, die beispielsweise Motor, Getriebe, Fahrwerk oder Lenkung vorbestimmen. Mit dem „Sport“-Modus sind Sie betont dynamisch unterwegs, mit dem Grundprogramm „Comfort“ sehr ausgewogen. „ECO“ dagegen setzt auf höchste Effizienz, spart Sprit und Geld.



Code

Preis Euro
inkl. MwSt.
exkl. MwSt.

B 250 e

B 180 d

B 200 d

B 220 d

B 220 d 4MATIC

B 160

B 180

B 200

B 200 4MATIC

B 250

B 250 4MATIC

Komfortfahrwerk

Genießen Sie auf langen Autobahnetappen hohen Komfort, während Sie enge Kurven durchaus mit sportlichem Elan angehen können. Das ausgewogene Komfortfahrwerk bietet eine überzeugende Mischung aus ansprechenden Federungsreserven mit sehr guter Fahrstabilität. Diese macht Ihre Fahrt sicher und vermittelt dabei auch jede Menge Fahrspaß.

Nicht mit AMG Line (950) (außer für B 250 e)



485

0,00
0,00

S

S

S

S

S

S

S

S

S

S

Komfortfahrwerk mit Tieferlegung

Das Komfortfahrwerk bietet Ihnen ein dynamisches Gesamtpaket. Es macht die Straßenlage noch satter. Das um 15 Millimeter tiefergelegte Fahrwerk arbeitet mit speziell abgestimmten Federn und Dämpfern: gezielt sportlicher als beim Standardfahrwerk ausgelegt.

Enthalten in AMG Line (950) (außer für B 250 e)

Nur mit Direktlenkung (213)



677

440,30
370,00

-

●

●

●

●

●

●

●

●

●

Fahrwerk mit adaptiver Verstelldämpfung

Möchten Sie mehr Fahrspaß in Kurven oder hohen Komfort auf der Langstrecke? Das Fahrwerk mit Verstelldämpfung bietet diese faszinierende Bandbreite. Die DYNAMIC SELECT Wippe in der Mittelkonsole wählt das Programm und damit die Charakteristik: „Eco“, „Comfort“ oder „Sport“. Als hätten Sie zwei Fahrwerke in einem Auto, eben kultivierte Sportlichkeit.

Enthalten in Technik-Paket (PAD)

Nur mit Direktlenkung (213)



459

1.178,10
990,00

-

●

●

●

●

●

●

●

●

●

Mit AMG Line (950)

737,80
620,00

-

●

●

●

●

●

●

●

●

●

Direktlenkung

Die Vorteile der Direktlenkung erleben Sie in jeder Kurve. Sie orientiert sich konsequent an Ihrem Lenkeinschlag durch eine variable Lenkübersetzung. Weniger lenken, agiler fahren, mehr Fahrspaß erleben.

Nur mit Fahrwerk mit adaptiver Verstelldämpfung (459) oder Komfortfahrwerk mit Tieferlegung (677)



213

0,00
0,00

-

○

○

○

○

○

○

○

○





○

Fahrhilfen und Sitzanpassungen.

	Code	Preis Euro inkl. MwSt. exkl. MwSt.	B 250 e	B 180 d	B 200 d	B 220 d	B 220 d 4MATIC	B 160	B 180	B 200	B 200 4MATIC	B 250	B 250 4MATIC
Zulassungsgutachten für Fahrhilfen Für die Ausstattung unserer Fahrzeuge mit Fahrhilfen ab Werk ist in den meisten Fällen ein Teilegutachten notwendig. In diesem Fall wird das Fahrzeug nur mit dem entsprechenden Gutachten ausgeliefert.	E08	130,90 110,00	●	●	●	●	●	●	●	●	●	●	●
Lenkraddrehknopf (links oder rechts) Für die sichere und komfortable Bedienung Ihres Lenkrades mit einer Hand sorgt der ergonomische Lenkraddrehknopf. Dieser wird unterhalb des Airbags stabil am Lenkradkorpus befestigt, sodass die Funktion des Airbags erhalten bleibt. Wird der Lenkraddrehknopf nicht benötigt, lässt sich dieser über einen Druckknopf bequem aus der Halterung lösen. Nur mit Zulassungsgutachten für Fahrhilfen (E08)	E65/ E66	476,00 400,00	●	●	●	●	●	●	●	●	●	●	●
Handbediengerät Easy Speed Mit dem Handbediengerät Easy Speed erfolgt die Beschleunigung und das Bremsen durch ein komfortables und innovatives Bediensystem. Durch sein schlankes Design fügt es sich angenehm in Ihren Fahrzeuginnenraum ein. Nur mit 7G-DCT (429) oder 8G-DCT (426), Fahrersitz elektrisch einstellbar mit Memory-Funktion (275) und Zulassungsgutachten für Fahrhilfen (E08) Nicht mit Sitzverlagerung links nach hinten (E94) oder mit Sitzerrhöhung links nach oben (E96)	E84	2.618,00 2.200,00	●	●	●	●	●	●	●	●	●	●	●
Handbediengerät Easy Speed beledert Mit dem belederten Handbediengerät Easy Speed erfolgt die Beschleunigung und das Bremsen durch ein komfortables und innovatives Bediensystem. Durch sein schlankes Design und elegantes Leder fügt es sich optimal in Ihren Fahrzeuginnenraum ein. Nur mit 7G-DCT (429) oder 8G-DCT (426), Fahrersitz elektrisch einstellbar mit Memory-Funktion (275) und Zulassungsgutachten für Fahrhilfen (E08) Nicht mit Sitzverlagerung links nach hinten (E94) oder mit Sitzerrhöhung links nach oben (E96)	E83	3.332,00 2.800,00	●	●	●	●	●	●	●	●	●	●	●
Handbediengerät Classic Das Handbediengerät Classic vereint ansprechendes Design mit hohem Komfort und einer sicheren Bedienung Ihres Mercedes-Benz mit der Hand, damit Sie stets sicher unterwegs sind, auch ohne eine Bedienung der Fußpedale. Nur mit Memory-Paket (275) und Zulassungsgutachten (E08) Nicht mit Sitzverlagerung links nach hinten (E94) oder mit Sitzerrhöhung links nach oben (E96) und Ablagefach in Mittelkonsole mit Rollo (73B)	E67	2.380,00 2.000,00	●	●	●	●	●	●	●	●	●	●	●

Zum Führen eines Fahrzeuges mit Fahrhilfen sind die Vorgaben der Führerscheinstellen sowie von TÜV/DEKRA zu beachten. Die Funktionen des Originalfahrzeuges bleiben erhalten, so dass das Fahrzeug, auch ohne Nutzung der Fahrhilfen von Personen ohne Behinderung gefahren werden kann. Je nach gewünschter Fahrhilfe können sich jedoch Einschränkungen bei Platzangebot und Funktion ergeben.

Fahrhilfen und Sitzanpassungen.

		Code	Preis Euro inkl. MwSt. exkl. MwSt.	B 250 e	B 180 d	B 200 d	B 220 d	B 220 d 4MATIC	B 160	B 180	B 200	B 200 4MATIC	B 250	B 250 4MATIC
<p>Handbediengerät Classic beledert</p> <p>Das belederte Handbediengerät Classic vereint ansprechendes Design mit hohem Komfort und einer sicheren Bedienung Ihres Mercedes-Benz mit der Hand, damit Sie stets sicher unterwegs sind, auch ohne eine Bedienung der Fußpedale. Das feine Leder sorgt für eine elegante Anmutung und fügt Ihr Handbediengerät geschmackvoll in den Fahrzeuginnenraum ein.</p> <p>Nur mit Memory-Paket (275) und Zulassungsgutachten (E08)</p> <p>Nicht mit Sitzverlagerung links nach hinten (E94) oder mit Sitzerrhöhung links nach oben (E96) und Ablagefach in Mittelkonsole mit Rollo (73B)</p>		E68	3.094,00 2.600,00	●	●	●	●	●	●	●	●	●	●	●
<p>Kombischalterverlegung nach rechts</p> <p>Die Verlegung des Kombischalters nach rechts ermöglicht Ihnen eine einfache Bedienung von Funktionen wie Blinker, Fernlicht und Lichthupe mit der rechten Hand. Dazu wird ein Hebel auf dem Originalschalter angebracht und auf die rechte Seite geführt, sodass Ihnen eine Bedienung trotz eingeschränkter Beweglichkeit in der linken Hand möglich ist.</p>		E88	273,70 230,00	●	●	●	●	●	●	●	●	●	●	●
<p>Pedalabdeckung</p> <p>Als weiteres Sicherheits-Plus verhindert die Pedalabdeckung das ungewollte Betätigen der Pedalanlage und ergänzt auf diese Weise optimal die Funktion Ihres Handbediengeräts. Die Abdeckung kann bei Bedarf mühelos abgenommen werden, was eine flexible Nutzung der Original-Pedalerie für weitere Fahrer ermöglicht.</p> <p>Nur mit 7G-DCT (429) oder 8G-DCT (426) und Zulassungsgutachten für Fahrhilfen (E08)</p>		E87	571,20 480,00	●	●	●	●	●	●	●	●	●	●	●
<p>Pedalverlegung Gas nach links elektronisch</p> <p>Die elektronische Pedalverlegung ermöglicht eine Bedienung Ihres Fahrzeugs mit dem linken Fuß und damit eine sichere Teilnahme am aktiven Straßenverkehr trotz beweglicher Einschränkungen im rechten Fuß. Dabei wird der Fußraum auf der linken Seite um ein weiteres Gaspedal ergänzt - das rechte Gaspedal bleibt weiterhin erhalten.</p> <p>Nur mit 7G-DCT (429) oder 8G-DCT (426) und Zulassungsgutachten für Fahrhilfen (E08)</p> <p>Nicht mit Ablagefach in Mittelkonsole mit Rollo (73B)</p>		E89	1.666,00 1.400,00	●	●	●	●	●	●	●	●	●	●	●
<p>Pedalerhöhung 2-fach</p> <p>Die Pedalerhöhung von bis zu 100 mm erleichtert Ihnen das Erreichen der Pedale und sorgt so für eine sichere und angenehme Fahrt. Die Pedalerhöhungen werden auf die Originalpedale gesteckt und lassen sich mühelos wieder abnehmen, wenn Ihr Mercedes-Benz von weiteren Personen gefahren wird, die eine Pedalerhöhung nicht benötigen.</p> <p>Nur mit 7G-DCT (429) oder 8G-DCT (426) und Zulassungsgutachten für Fahrhilfen (E08)</p> <p>Nicht mit Handbediengerät Easy Speed (E83) oder Handbediengerät Easy Speed beledert (E84)</p>		E92	595,00 500,00	●	●	●	●	●	●	●	●	●	●	●

Zum Führen eines Fahrzeuges mit Fahrhilfen sind die Vorgaben der Führerscheine- und Zulassungsstellen sowie von TÜV/DEKRA zu beachten. Die Funktionen des Originalfahrzeuges bleiben erhalten, so dass das Fahrzeug, auch ohne Nutzung der Fahrhilfen von Personen ohne Behinderung gefahren werden kann. Je nach gewünschter Fahrhilfe können sich jedoch Einschränkungen bei Platzangebot und Funktion ergeben.

Fahrhilfen und Sitzanpassungen.

	Code	Preis Euro inkl. MwSt. exkl. MwSt.	B 250 e	B 180 d	B 200 d	B 220 d	B 220 d 4MATIC	B 160	B 180	B 200	B 200 4MATIC	B 250	B 250 4MATIC
<p>Schwenk-Hebesitz Turny-Evo</p> <p>Der „Turny-Evo“ ist ein Schwenk-, Senk- und Hebesitz und bietet Menschen im Rollstuhl sowie Personen mit Einschränkungen im Hüft- und Beckenbereich eine enorme Erleichterung beim Ein- und Aussteigen auf der Beifahrerseite. Diese Ein- und Ausstiegshilfe bewahrt Ihnen ein großes Stück Eigenständigkeit und steigert Ihre Unabhängigkeit im Alltag.</p> <p>Nur mit Vordersitz rechts elektrisch verstellbar mit Memory-Funktion (242) und Zulassungsgutachten für Fahrhilfen (E08)</p> <p>Nicht mit Fahrassistenz-Paket (PAY)</p>	 E93	11.067,00 9.300,00	●	●	●	●	●	●	●	●	●	●	●
<p>Einstiegsschutz</p> <p>Der Einstiegsschutz bedeckt den Schweller Ihres Fahrzeuges und schützt diesen vor Beschädigungen, damit dieser beispielsweise beim Umsetzen aus dem Rollstuhl auf den Fahrersitz nicht zerkratzt. Auch hält er dabei Ihre Kleidung frei von Verschmutzungen. Durch ein Faltkonzept kann der Einstiegsschutz im Fußraum neben dem Schweller abgelegt werden.</p>	 E09	202,30 170,00	●	●	●	●	●	●	●	●	●	●	●
<p>Gurtschlossöffner für Fahrer</p> <p>Bei eingeschränkter Beweglichkeit vereinfacht Ihnen die An- /Abschnallhilfe am Gurtschloss das An- und Abschnallen. Die ergonomisch geformte Griffverlängerung am Gurtschloss garantiert eine einfache Handhabung und verhindert durch einen zweifach abgesicherten Mechanismus ein unbeabsichtigtes Abschnallen.</p>	 E85	208,25 175,00	●	●	●	●	●	●	●	●	●	●	●
<p>Sitzverlagerung links oder rechts nach hinten</p> <p>Mehr Beinfreiheit, gesteigerter Komfort und ein besserer Einstieg – bei der Sitzverlagerung wird der Fahrersitz um 50 mm nach hinten verlegt, damit auch besonders große Personen angenehm und sicher fahren können. Durch die Verlagerung nach hinten verringert sich die Sitzverstellung nach vorne um 50 mm und die Sitzhöhe erhöht sich um ca. 15 mm.</p> <p>Nur mit Zulassungsgutachten für Fahrhilfen (E08)</p> <p>Nicht mit Sitzerrhöhung links oder rechts nach oben (E96/E97)</p>	 E94/ E95	737,80 620,00	●	●	●	●	●	●	●	●	●	●	●
<p>Sitzerhöhung links oder rechts nach oben</p> <p>Mehr Sicherheit und Fahrkomfort durch bessere Sicht. Mit der Sitzerrhöhung wird der gesamte Fahrersitz um 25 mm erhöht. Die Sitzerrhöhung ermöglicht kleineren Fahrern eine umfassende Sicht auf das Verkehrsgeschehen und steigert damit die Sicherheit und den Fahrkomfort.</p> <p>Nur mit Zulassungsgutachten für Fahrhilfen (E08)</p> <p>Nicht mit Sitzverlagerung links oder rechts nach hinten (E94/E95)</p>	 E96/ E97	595,00 500,00	●	●	●	●	●	●	●	●	●	●	●

Zum Führen eines Fahrzeuges mit Fahrhilfen sind die Vorgaben der Führerscheine- und Zulassungsstellen sowie von TÜV/DEKRA zu beachten. Die Funktionen des Originalfahrzeuges bleiben erhalten, so dass das Fahrzeug, auch ohne Nutzung der Fahrhilfen von Personen ohne Behinderung gefahren werden kann. Je nach gewünschter Fahrhilfe können sich jedoch Einschränkungen bei Platzangebot und Funktion ergeben.

Original-Zubehör.

Bei dem hier beschriebenen Zubehör handelt es sich um einen Auszug aus dem umfangreichen Zubehör-Sortiment für die B-Klasse. Die ausführlichen Zubehör-Informationen mit den genauen Produktbeschreibungen erhalten Sie bei Ihrem Mercedes-Benz Partner oder online unter <http://configurator.mercedes-benz-accessories.com>. Die angegebenen Preise verstehen sich ohne eventuelle Ein- bzw. Anbaukosten. Änderungen und Irrtümer vorbehalten.



Preis Euro
inkl. MwSt.
exkl. MwSt.

	Bild-Nr.	Teilenummer	Preis Euro inkl. MwSt. exkl. MwSt.
40,6 cm (16") Leichtmetallrad im 5-Doppelspeichen-Design schwarz matt, glanzgedreht mit VA/HA 205/60 R 16 auf 6,5 J x 16 ET 44 Nicht mit Sportbremsanlage (U29)		A177 401 0000 7X36	290,00 243,70
43,2 cm (17") Leichtmetallrad im 5-Speichen-Design vanadiumsilber lackiert mit VA/HA 205/55 R 17 auf 6,5 J x 17 ET 44 Nicht mit Sportbremsanlage (U29)	1	A177 401 1200 7X45	280,00 235,29
45,7 cm (18") Leichtmetallrad im 10-Speichen-Design schwarz, glanzgedreht mit VA/HA 225/45 R 18 auf 7,5 J x 18 ET 49	2	A177 401 3300 7X23	364,18 306,03
45,7 cm (18") Leichtmetallrad im 5-Speichen-Design schwarz lackiert und glanzgedreht, mit VA/HA 225/45 R 18 auf 7,5 J x 18 ET 49	3	A177 401 0700 7X23	355,00 298,32
45,7 cm (18") Leichtmetallrad im 5-Doppelspeichen-Design schwarz, Felgenhorn glanzgedreht mit VA/HA 225/45 R 18 auf 7,5 J x 18 ET 49	4	A177 401 1300 7X72	355,00 298,32
45,7 cm (18") Leichtmetallrad im 5-Speichen-Design schwarz matt, glanzgedreht mit VA/HA 225/45 R 18 auf 7,5 J x 18 ET 49	5	A177 401 3200 7X36	360,00 302,52
48,3 cm (19") Leichtmetallrad im 5-Speichen-Design schwarz lackiert und glanzgedreht, mit VA/HA 225/40 R 19 auf 7,5 J x 19 ET 49	6	A177 401 1400 7X23	375,00 315,13
48,3 cm (19") Leichtmetallrad im 5-Doppelspeichen-Design schwarz lackiert und glanzgedreht, mit VA/HA 225/40 R 19 auf 7,5 J x 19 ET 49	7	A177 401 3600 7X23	375,00 315,13
LED Projektor, Mercedes Stern, 2-teilig, transparent	8	A247 820 8702	114,00 95,80
Radsicherungssatz Bestmöglicher Schutz gegen Diebstahl; bestehend aus vier Radsicherungen und einem Schlüssel		A001 990 1607	72,49 60,92
Radnabenabdeckung, Stern erhaben, schwarz		A000 400 2700 9040	15,79 13,27
Ventilzierkappen-Set, 4-teilig, chrom		B664 720 02	14,90 12,52
Türgriffschalen, groß, 2-teilig hochglanzverchromt		A205 760 4000	47,01 39,50



Original-Zubehör.

	Bild-Nr.	Teilenummer	Preis Euro inkl. MwSt. exkl. MwSt.
Mercedes-Benz Dashcam Set Zur Fahr- und Parküberwachung; bestehend aus Kamera vorne, Kamera hinten, 32GB SD-Karte und Kabelsatz	1		513,40 431,43
Media Interface Consumer Kabel, USB Typ C Zur komfortablen Nutzung externer Audiogeräte, geeignet für Geräte mit USB Typ C-Anschluss		A177 820 1501	21,00 17,65
USB Power Charger Eine rasche und komfortable Aufladung über den Zigarettenanzünder; mit dezent beleuchteten USB Steckplätzen zur einfachen Bedienung auch im Dunkeln		A213 820 0803	19,90 16,72
Style & Travel Equipment		A000 810 3300	27,00 22,69
- Basisträger			
- Taschenhaken Nur mit Basisträger A000 810 3300		A000 814 0000	30,00 25,21
- Klapptisch Nur mit Basisträger A000 810 3300	2	A000 816 0000	118,00 99,16
- Kleiderbügel Nur mit Basisträger A000 810 3300	3	A000 810 3400	77,00 64,71
Ripsmatten CLASSIC in schwarz, bspw. Fahrer-/Beifahrermatte, 2-teilig, schwarz Nadelfilzteppich in Breitbahn-Optik		A177 680 0303 9G32	56,00 47,06
Allwettermatten Dynamic Squares, bspw. Fahrer-/Beifahrermatte, 2-teilig Mit Clip-Verschluss zur rutschsicheren Befestigung am Fahrzeugboden	4	A177 680 7902 9G33	66,00 55,46
Kindersitz BABY-SAFE plus II, mit AKSE, grau/schwarz, bis 13 kg Bei Fahrzeugen mit Automatische Beifahrerairbag-Abschaltung (U10) und bei Verwendung des BABY-SAFE plus II mit AKSE wird der Beifahrerairbag automatisch deaktiviert	5	A000 970 3802	330,00 277,31
Kindersitz DUO plus, mit ISOFIX, grau/schwarz, 9 bis 18 kg	6	A000 970 4302	380,00 319,33
Kindersitz KIDFIX XP, mit ISOFIT, grau/schwarz, 15 bis 36 kg	7	A000 970 4902	320,00 268,91
AMG Kindersitz KIDFIX XP, mit ISOFIT, schwarz/rot, 15 bis 36 kg	8	A000 970 3302	450,00 378,15

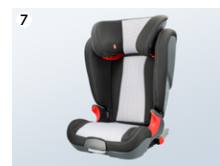

Original-Zubehör.

	Bild-Nr.	Teilenummer	Preis Euro inkl. MwSt. exkl. MwSt.
Cargo and Care			
Grundträger, 2-teilig	1	A247 890 2900	247,00 230,25
Mercedes-Benz Dachbox 400, beidseitig öffnend, bspw. schwarz Nur mit Grundträger A247 890 2900	2	A000 840 1100	548,99 461,34
Mercedes-Benz Dachbox 450, beidseitig öffnend, bspw. silberfarben, matt Nur mit Grundträger A247 890 2900	3	A000 840 1400	569,00 478,15
Mercedes-AMG Dachbox, schwarz/kometgrau magno Nur mit Grundträger A118 890 0300	4	A000 840 0900	1.650,15 1.386,68
Fahrradträger für 1 Fahrrad Nur mit Grundträger A247 890 2900 und mit Distanzadapter für Fahrradträger A002 990 0399	1	A000 890 0293	161,99 136,13
Heckfahrradträger für Anhängervorrichtung, klappbar, 2 Fahrräder Nur mit Anhängervorrichtung mit ESP® Anhängerstabilisierung (550), auch als Variante für 3 Fahrräder erhältlich A000 890 1800	5	A000 890 1700	578,99 486,55
Wendematte, schwarz Schützt den Kofferraumboden zweifach mit einer gummierten und einer Veloursseite beim Be- und Entladen	6	A247 684 1500	82,00 68,91
Kofferraumwanne, flach, schwarz Die Wannenform mit leicht erhöhtem Rand ist optimal an die Ladefläche angepasst	7	A247 814 0000	85,00 71,43
Staubbox, schwarz Optimale Funktion mit Kofferraumwanne, flach, A1188140100	7	A000 814 0041	79,00 66,39
Zick-Zack Ladekantenschutz Schont Kofferraum, Stoßfänger und Ladekante vor Schmutz und Kratzern; Anbindung mittels Haken an den Lastösen		A253 693 2000	41,00 34,45
Steckmodul Kofferraum, für Ladeboden 19 mm, komplett		A166 860 0034	179,00 150,42
Kühlbox, schwarz Kühlt thermoelektrisch; Volumen 13 Liter; Anschluss über den Zigarettenanzünder oder eine 12-Volt-Steckdose	8	A000 820 5409	190,00 159,66
Ladegerät mit Ladeerhaltungsfunktion, 5 A, für Bleisäure- und Lithiumbatterien		A000 982 3021	109,00 91,60

1



2



3



4



5



6



8



Weitere technische Daten.

Typ	Leergewicht/ Zuladung ⁴ / Zulässiges Gesamtgewicht (kg)	Gepäckraum- volumen ⁵ (l)	Anhängelast ungebremst/ gebremst (kg)	Tankinhalt/ davon Reserve (l)
Sports Tourer Diesel				
B 180 d	1.505/540/2.045	445 - 1.530	750/1.400	43/5
B 200 d	1.505/540/2.045	445 - 1.530	750/1.600	43/5
B 220 d	1.565/515/2.080	445 - 1.530	750/1.600	43/5
B 220 d 4MATIC	1.625/520/2.145	445 - 1.530	750/1.800	51/5

Typ	Leergewicht/ Zuladung ⁴ / Zulässiges Gesamtgewicht (kg)	Gepäckraum- volumen ⁵ (l)	Anhängelast ungebremst/ gebremst (kg)	Tankinhalt/ davon Reserve (l)
Sports Tourer Benziner				
B 160	1.385/550/1.935	455 - 1.540	690/1.300	43/5
B 180	1.385/555/1.940	455 - 1.540	690/1.400	43/5
B 200	1.395/550/1.945	455 - 1.540	695/1.600	43/5
B 200 4MATIC	1.495/545/2.040	455 - 1.540	745/1.800	51/5
B 250	1.495/545/2.040	455 - 1.540	745/1.600	43/5
B 250 4MATIC	1.555/550/2.105	455 - 1.540	750/1.800	51/5

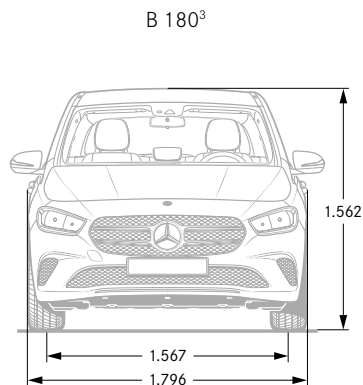
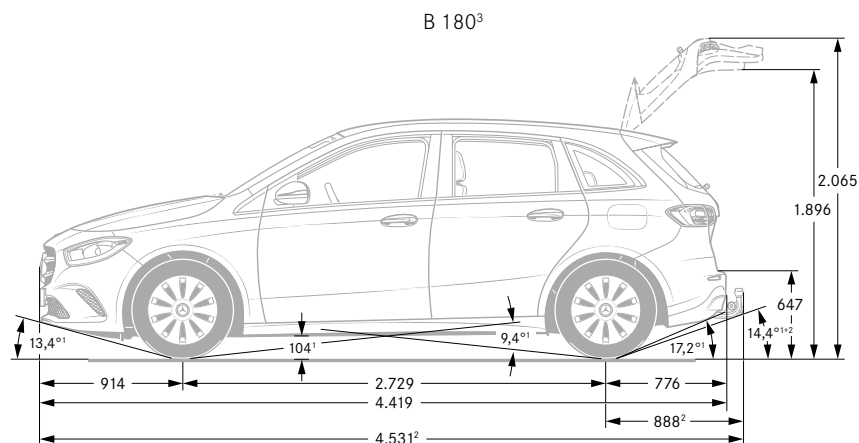

¹ Bei zulässigem Gesamtgewicht ² Mit Anhängerkupplung (Sonderausstattung) ³ Abweichende Maße für Fahrzeuge mit AMG Line (950)

⁴ Masse des Kraftfahrzeugs in fahrbereitem Zustand mit dem zu mindestens 90 % seines Fassungsvermögens gefüllten Kraftstofftank, zuzüglich der Masse des Fahrers (per Gesetz pauschal mit 75 kg veranschlagt), des Kraftstoffs und der Flüssigkeiten, ausgestattet mit der Standardausrüstung gemäß den Herstellerangaben sowie, sofern vorhanden, der Masse des Aufbaus, des Führerhauses, der Anhängervorrichtung und des Ersatzrads/der Ersatzräder sowie des Werkzeugs. Sonderausstattungen, Zusatzausrüstungen und Zubehör können einen Einfluss auf Gewicht, verbleibende Nutzlast, Rollwiderstand, Aerodynamik usw. haben und damit auch die Verbrauchs- und CO₂-Werte beeinflussen.

⁵ In Anlehnung an Richtlinie ISO 3832:2002-06. Gepäckraumvolumen kann je nach Sonderausstattung abweichen

Service.

Mercedes-Benz KomplettService-Paket

Ihr Mercedes-Benz Service sorgt dafür, dass vom ersten Kilometer an die Sicherheit, Zuverlässigkeit und der Wert Ihres Mercedes bestmöglich bewahrt werden. So genießen Sie mit unserem KomplettService-Paket vielfältige Leistungen - und sind damit jederzeit einfach entspannt unterwegs. Das KomplettService-Paket umfasst bis zu fünf Jahre lang sämtliche Service-Arbeiten.¹

z. B. für 36 Monate und 45.000 km nur:

¹ Gemäß den jeweiligen Bedingungen des KomplettService-Pakets.

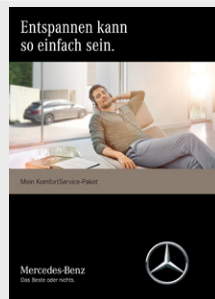

Mercedes-Benz Garantie-Paket

Verlängern Sie ganz einfach Ihren Schutz vor unvorhersehbaren Reparaturkosten. Das Mercedes-Benz Garantie-Paket gibt Ihnen im Anschluss an die Neufahrzeug-Garantie finanzielle Sicherheit.

Sie können es günstig bereits beim Neufahrzeugkauf oder während der Neufahrzeug-Garantie abschließen und anschließend optional jährlich bis ins 12. Laufjahr Ihres Fahrzeugs immer wieder verlängern. Sie sichern sich damit umfangreiche Garantie- und Reparaturleistungen² von Ihrem Mercedes-Benz Service.

² Gemäß den jeweiligen Bedingungen des Garantie-Pakets.

³ Unverbindlich empfohlene Verkaufspreise.

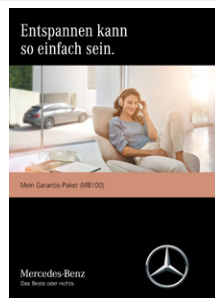

Garantie-Paket: 12 Monate im Anschluss an die Neufahrzeug-Garantie

Garantie-Paket: 24 Monate im Anschluss an die Neufahrzeug-Garantie

Garantie-Paket: 36 Monate im Anschluss an die Neufahrzeug-Garantie

Preis/Monat
inkl. MwSt.

	B 250 e	B 180 d	B 200 d	B 220 d	B 220 d 4MATIC	B 160	B 180	B 200	B 200 4MATIC	B 250	B 250 4MATIC
49,00	●	-	-	-	-	-	-	-	-	-	-
51,00	-	-	-	-	-	●	●	-	-	-	-
54,00	-	●	●	●	-	-	-	●	-	-	-
55,00	-	-	-	-	-	-	-	-	-	●	-
60,00	-	-	-	-	●	-	-	-	●	-	-
61,00	-	-	-	-	-	-	-	-	-	-	●
Kaufpreis ³ inkl. MwSt.											
189,00	●	●	●	●	●	●	●	●	●	●	●
499,00	●	●	●	●	●	●	●	●	●	●	●
809,00	●	●	●	●	●	●	●	●	●	●	●

● lieferbar gegen Mehrpreis

○ als Sonderausstattung ohne Mehrpreis lieferbar

S Serienausstattung

- nicht lieferbar

Finanzdienstleistungen und Versicherungen.

Mercedes-Benz Bank

Profitieren Sie von der Mercedes-Benz Qualität, Zuverlässigkeit und Sicherheit auch in Ihren finanziellen Angelegenheiten. Mit unseren Finanzierungs- und Leasingprodukten haben Sie flexible Möglichkeiten, sich Ihren Wunsch eines neuen Mercedes zu erfüllen. Und unsere Versicherungen bieten zuverlässigen Schutz für Ihr Auto und Ihr Budget. Darüber hinaus runden Produkte zum Anlegen das Angebot ab.

Erfahren Sie mehr unter www.mercedes-benz-bank.de



Mobilität aus einer Hand

Wählen Sie die individuelle Kombination, die zu Ihrem Leben passt.

Mit Leasing und Service-Leasing bietet Ihnen die Mercedes-Benz Bank Gruppe zwei attraktive Produkte, wenn Sie sich Ihre Flexibilität bewahren und regelmäßig auf ein neues Modell umsteigen wollen. Bei der Plus3-Finanzierung entscheiden Sie am Vertragsende, ob Sie Ihr Fahrzeug behalten, verkaufen oder zum vertraglich garantierten Restwert* zurückgeben möchten. Und für Ihren flexiblen Mobilitätsbedarf ermöglicht Ihnen Mercedes-Benz Rent den Mercedes Ihrer Wahl zur Miete.

*Diese Option beruht auf einer Zusatzvereinbarung zwischen Ihnen und Ihrem Händler.



Mercedes Credit Card

Die neue Mercedes Credit Card* ist auf höchste Ansprüche zugeschnitten. Mit der Mercedes Credit Card bezahlen Sie weltweit komfortabel und profitieren von Reise- und Versicherungsleistungen, automobilen Leistungen, einem attraktiven Bonusprogramm und finanziellen Freiheiten. Und Sie können ganz individuell auch optionale Versicherungen wie ein Reise- oder Shopping-Paket auswählen.

Informieren Sie sich und beantragen Sie die neue Mercedes Credit Card unter: <https://www.mercedes-creditcard.de/>

*Kartenherausgebendes Institut und Vertragspartner ist die Landesbank Baden-Württemberg/BW-Bank.

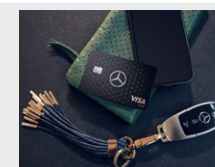

InScore - die Telematik Autoversicherung

Mit der digitalen Autoversicherung „InScore“** und Ihrem vernetzten Fahrzeug können Sie selbst bestimmen, wie hoch die Versicherungsprämie ist. Denn bei der Telematik Autoversicherung hat die persönliche Fahrweise Einfluss auf Ihre Versicherungsprämie. Neben dem umfassenden Versicherungsschutz der Mercedes-Benz Autoversicherung sind bis zu 30 % Nachlass auf die reguläre Prämie erhältlich: Die ersten 10 % sparen Sie bereits automatisch bei Abschluss ein. Schließen Sie InScore bis zum Aktionsende am 31.12.2021 ab, erhalten Sie weitere 10 % Nachlass. Und abhängig von Fahrstil, Fahrzeit und Fahrstrecke können Sie Ihre Prämie zusätzlich um bis zu 10 % senken. Mehr dazu erfahren Sie unter <https://www.mercedes-benz-bank.de/inscore>.

*Versicherer: HDI Versicherung AG, HDI-Platz 1, 30659 Hannover, vermittelt durch die Mercedes-Benz Bank AG, Siemensstraße 7, 70469 Stuttgart. Es gelten die allgemeinen Versicherungsbedingungen.



Kaufpreisschutz

Erweitern Sie die Leistungen Ihrer Vollkaskoversicherung. Der Kaufpreisschutz* schließt bei Totalschaden, Diebstahl oder Zerstörung bis zu 48 Monate lang die Lücke zwischen Kaufpreis und Wiederbeschaffungswert. So steht Ihnen für den Kauf eines neuen Fahrzeugs der ursprüngliche Kaufpreis erneut zur Verfügung.

*Versicherer: Zurich Insurance plc NDL für Deutschland, vermittelt durch die Mercedes-Benz Bank AG. Es gelten die allgemeinen Versicherungsbedingungen.

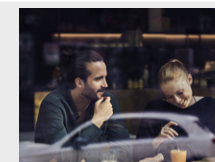

Fahrzeugabholung.

Mehr Informationen zur Fahrzeugabholung im Kundencenter finden Sie in unserer praktischen Web-App.

Bequem den QR-Code scannen oder www.mbkundencenter.com besuchen.



mbkundencenter.com



Besuchen Sie die Erfinder des Automobils und erleben Sie Ihre ganz persönlichen Sternstunden in einem der Mercedes-Benz Kundencenter. Erfahren Sie hautnah, wie wir mit modernster Technik Fahrzeuge nach den individuellen Wünschen unserer Kunden entstehen lassen, und nehmen Sie an einer Werkbesichtigung durch unsere Automobilfertigung teil!

Mercedes-Benz Kundencenter Bremen

Erleben Sie das Werk in Bremen als Kompetenzzentrum der C-Klasse: Limousine, T-Modell, Coupé, Cabriolet und GLC oder als Sportwagenschmiede für SL, SLC, E-Klasse Coupé und E-Klasse Cabriolet. Lernen Sie unseren Geländewagen-Parcours „The Rock“ kennen und stellen Sie den GLC auf die Probe. Das Kundencenter freut sich darauf, seinen Gästen einen unvergesslichen Tag zu bereiten.

Die Abholung Ihrer neuen B-Klasse Limousine ist im Mercedes-Benz Kundencenter Bremen gegen einen Aufpreis von 392,70 € (inklusive Mehrwertsteuer) möglich.

Im Holter Feld
28309 Bremen
Telefon: +49 421 419-5350
E-Mail:
kundencenter.bremen@daimler.com



Mercedes-Benz Kundencenter Rastatt

Gehen Sie mit auf Entdeckungstour und werden Sie Zeuge, wie die A- und B-Klasse sowie der GLA im Mercedes-Benz Werk Rastatt, dem Kompetenzzentrum der Kompaktfahrzeuge, entstehen. Auf dem neuen Erlebnis-Parcours „A-Rock“ wird das Fahren zum Abenteuer. Offroad Begeisterte können sich hier von der Qualität des im Werk Rastatt produzierten GLA selbst überzeugen. Erleben Sie bei uns einen Tag wie keinen anderen! Wir freuen uns auf Sie.

Die Abholung Ihrer neuen B-Klasse Limousine ist im Mercedes-Benz Kundencenter Rastatt für Sie kostenlos.

Gottlieb-Daimler-Straße
76437 Rastatt
Telefon: +49 7222 9123388
E-Mail:
kundencenter.rastatt@daimler.com



Mercedes-Benz Kundencenter Sindelfingen

Das Mercedes-Benz Werk Sindelfingen ist Kompetenzzentrum für Fahrzeuge der Ober- und Luxusklasse. Hier entstehen S- und E-Klasse sowie CLS und Mercedes-AMG GT. Im Kundencenter in Sindelfingen trifft Tradition auf Moderne. Seit 1953 können Kunden auf Wunsch ihren neuen Mercedes direkt im Werk in Empfang nehmen. Die neu gestalteten Räumlichkeiten des Kundencenters bieten Ihnen mehr Anlass denn je für einen Besuch. Überzeugen Sie sich selbst!

Die Abholung Ihrer neuen B-Klasse Limousine ist im Mercedes-Benz Kundencenter Sindelfingen gegen einen Aufpreis von 327,25 € (inklusive Mehrwertsteuer) möglich.

Käsbrunnlestraße
71063 Sindelfingen
Telefon: +49 7031 90-70403
E-Mail:
kundencenter.sindelfingen@daimler.com



Fragen Sie Ihren Mercedes-Benz Vertragspartner zu näheren Details.

Mercedes me connect.

Voraussetzung:

Für die Nutzung der nachfolgend aufgeführten Dienste ist eine Registrierung im Mercedes me Portal sowie die Zustimmung zu den Nutzungsbedingungen für die Mercedes me connect Dienste notwendig. Zusätzlich muss das jeweilige Fahrzeug mit dem Benutzerkonto verknüpft sein. Nach Ablauf der initialen Laufzeit können die Dienste kostenpflichtig verlängert werden. Die erstmalige Aktivierung der Dienste ist innerhalb von 1 Jahr ab Erstzulassung oder Inbetriebnahme durch den Kunden möglich, je nachdem was zuerst erfolgt.

Basisdienste	Vertragsrechtliche Einschränkungen	Nutzungsvoraussetzungen
Basisdienste Wartungsmanagement, Unfallmanagement, Pannenmanagement, Telediagnose, Fahrzeugdiagnose.	Unbegrenzte Laufzeit	S
Mercedes-Benz Notrufsystem (351) Das Mercedes-Benz Notrufsystem kann im Notfall für den entscheidenden Zeitvorteil sorgen. Über ein Kommunikationsmodul mit eigener SIM-Karte wird bei einem erkannten Unfall automatisch ein Notruf ausgelöst, der die Zeit bis zum Eintreffen von Rettungskräften verkürzen kann. Der Notruf kann auch manuell ausgelöst werden, um Hilfe zu organisieren.	Unbegrenzte Laufzeit	Keine Nutzungsvoraussetzungen
Navigation		
Vorrüstung für Navigationsdienste (01U) Wo auch immer Sie hinfahren, Sie sind bestens informiert. Ihr Fahrzeug beantwortet Ihnen Fragen zu Ihrer Reise. Sie erfahren die Anzahl aktuell verfügbarer Parkplätze oder das aktuelle Wetter. Damit gelingt Ihnen die Reiseplanung noch leichter. Hilfreiches Extra: Das digitale Fahrtenbuch zeichnet Ihre Fahrten auf Wunsch automatisch auf.	2 Jahre ab Aktivierung kostenfrei nutzbar	● Nur mit Konnektivitätspaket Navigation (PBF)
Vorrüstung für Live Traffic Information (367) Kommen Sie stressfrei, auf dem besten Weg und schneller an Ihr Ziel. Live Traffic Information empfängt in Echtzeit präzisere und aktuellere Verkehrsdaten als übliche Systeme und optimiert die dynamische Routenführung. Ob in der Rushhour oder auf Reisen: Sie können auf viele Situationen reagieren und Staus sowie Stop-and-go-Verkehr einfach umfahren.	3 Jahre ab Aktivierung kostenfrei nutzbar	○ Nur mit MBUX Advanced-Paket (DN1), MBUX High-End-Paket (DN2) oder Business-Paket (DB3) nutzbar
Konnektivitäts-Paket Navigation (PBF) (365 + 01U) Diese Kombination von Mercedes me connect Diensten und der Festplatten-Navigation macht Ihnen den Alltag einfacher. So finden Sie immer den richtigen Weg und sind bestens informiert.	3 Jahre ab Aktivierung kostenfrei nutzbar	● Nur mit MBUX Advanced-Paket (DN1), MBUX High-End-Paket (DN2) oder Business-Paket (DB3) nutzbar

Mercedes me connect.

Voraussetzung:

Für die Nutzung der nachfolgend aufgeführten Dienste ist eine Registrierung im Mercedes me Portal sowie die Zustimmung zu den Nutzungsbedingungen für die Mercedes me connect Dienste notwendig. Zusätzlich muss das jeweilige Fahrzeug mit dem Benutzerkonto verknüpft sein. Nach Ablauf der initialen Laufzeit können die Dienste kostenpflichtig verlängert werden. Die erstmalige Aktivierung der Dienste ist innerhalb von 1 Jahr ab Erstzulassung oder Inbetriebnahme durch den Kunden möglich, je nachdem was zuerst erfolgt.

Sicherheit & Service

Vorrüstung für digitale Schlüsselübergabe (20U)

Teilen Sie Ihr Fahrzeug so einfach wie nie mit Freunden und Familienmitgliedern – egal, wo Sie gerade sind. Sie behalten die volle Kontrolle und entscheiden bequem per App, ob Sie einer Nutzung zustimmen. Über die mobile Anwendung entriegeln Sie auch Ihr Fahrzeug aus der Ferne. Erst dann aktiviert sich ein hinterlegter Schlüssel.

Kommunikationsmodul LTE (362) für die Nutzung von Mercedes me connect Diensten

Das Kommunikationsmodul mit fahrzeugfester, LTE-fähiger SIM-Karte bietet Ihnen ein Plus an Komfort und Sicherheit. Es vernetzt Sie kontinuierlich mit Ihrem Fahrzeug - und das Fahrzeug mit der Infrastruktur wie dem Mercedes-Benz-Server oder dem Internet. Dadurch können Sie Dienste wie die Live Traffic Information von Mercedes me connect nutzen.

Komfort

Vorrüstung für Bürofunktion im Fahrzeug

Nutzen Sie Ihre Zeit im Auto so sinnvoll und effektiv wie möglich. Dieser Dienst bringt eine Vielzahl der Gmail und Microsoft Office 365-Funktionalitäten und direkten Zugriff auf benötigte Daten in Ihr Fahrzeug – sogar ohne eine zusätzliche App. Alle Bürofunktionen werden ablenkungsarm über die vertrauten Bedien- und Anzeigeelemente des Fahrzeugs gesteuert.

Remote Services Plus (33U)

Das Paket Remote Services Plus macht Mobilität zu einem neuen Erlebnis und bringt mehr Komfort und Sicherheit. Statusabfragen informieren über die Reichweite. Sie können bestimmte Funktionen fernbedienen und Ihr Fahrzeug lokalisieren. Beispielsweise öffnen Sie Ihre Fenster bevor Sie einsteigen – und lüften so den Innenraum an heißen Tagen.

Remote und Charging Services Plus (38U)

Das Paket Remote und Charging Services Plus verbindet Sie mit dem Fahrzeug. Sie können es auf Wunsch lokalisieren und ausgewählte Funktionen fernbedienen. Mit Mercedes me Charge beziehen Sie Strom an vielen öffentlichen Ladestationen bei größtmöglicher Kostentransparenz. Sie müssen sich nur einmal registrieren und erhalten eine zentrale Abrechnung.

Vertragsrechtliche Einschränkungen

3 Jahre
ab Aktivierung kostenfrei nutzbar

Unbegrenzte Laufzeit

3 Monate
ab Aktivierung kostenfrei nutzbar

3 Jahre
ab Aktivierung kostenfrei nutzbar

1 Jahr
ab Aktivierung kostenfrei nutzbar

Nutzungsvoraussetzungen

●
Enthalten in MBUX Advanced-Paket (DN1),
MBUX High-End-Paket (DN2) oder Business-Paket (DB3)

Keine Nutzungsvoraussetzungen

○
Nur mit MBUX Advanced-Paket (DN1),
MBUX High-End-Paket (DN2) oder Business-Paket (DB3)

S

○
Enthalten in Business-Paket (DB3)
bei Plug-in Hybrid Modellen
Nur mit Public Charging Paket (DAP)

Ihr Weg, um diese Dienste nutzen zu können:

Rufen Sie die Seite Mercedes me connect (<https://me.mercedes-benz.com>) auf und klicken Sie dann auf „Registrieren“. Geben Sie jetzt die geforderten Daten ein und klicken Sie anschließend auf „Registrieren“. Im Anschluss erhalten Sie eine E-Mail. Klicken Sie in dieser auf den Link „Registrierung abschließen“ und legen Sie Ihr individuelles Passwort fest. Klicken Sie nun auf „Nutzungsbedingungen akzeptieren“. Lesen Sie die Nutzungsbedingungen durch und akzeptieren Sie diese. Ihr Fahrzeug können Sie nun mit Ihrem Profil bei Ihrem Mercedes-Benz Partner verknüpfen lassen. Hierfür ist Ihre E-Mail-Adresse, der Fahrzeugschein und der Ausweis notwendig. Richten Sie sich anschließend auf Ihrem Smartphone/Tablet die Seite <http://connect.mercedes.me> ein oder laden Sie die Mercedes App me auf Ihr Smartphone, um die Dienste bequem von überall zu nutzen.



Mercedes-Benz ist einer der Gründungspartner der Stiftung „Laureus Sport for Good Foundation“.

Seit der Stiftungsgründung im Jahr 2000 unterstützt und fördert Mercedes-Benz die Ziele und Werte dieses weltweiten, gemeinnützigen Programms: mit sozialen Sportprojekten das Leben von benachteiligten oder kranken Kindern und Jugendlichen zu verbessern. Laureus wurde zu einem grundlegenden Bestandteil der gesellschaftlichen Verantwortung von Mercedes-Benz. Jeder neue Mercedes ist daher ein Botschafter dieser Werte. Mit dem Kauf eines Mercedes unterstützen Sie die Stiftung „Laureus Sport for Good Foundation“.

Speicherung technischer Daten im Fahrzeug: Elektronische Fahrzeugkomponenten (z.B. Airbag-Steuergerät, Motorsteuergerät, etc.) enthalten Datenspeicher für technische Fahrzeugdaten, wie z. B. Meldungen im Falle von Funktionsstörungen, Geschwindigkeit des Fahrzeuges, Bremsstärke oder Funktionsweise von Rückhalte- und Fahrerassistenz-Systemen im Falle eines Unfallereignisses (Audio- und Videodaten werden nicht gespeichert). Die Daten werden flüchtig, punktuell als Momentaufnahme z. B. im Falle einer Störungsmeldung, über einen sehr kurzen Aufzeichnungszeitraum (maximal wenige Sekunden) z. B. im Falle eines Unfalls oder in zusammengefasster Form z.B. zur Bewertung der Bauteilbeanspruchung gespeichert. Die gespeicherten Daten können über Schnittstellen im Fahrzeug ausgelesen, von geschulten Technikern zur Diagnose und Behebung etwaiger Funktionsstörungen oder vom Hersteller zur Analyse und zur weiteren Verbesserung von Fahrzeugfunktionen verarbeitet und genutzt werden. Auf Wunsch des Kunden können Daten auch als Basis für weitere optionale Dienstleistungen dienen. Eine Übertragung der Daten aus dem Fahrzeug heraus an den Hersteller bzw. Dritte erfolgt grundsätzlich nur aufgrund gesetzlicher Erlaubnis (z.B. Fahrzeugnotruf e-Call), oder aufgrund vertraglichen Einverständnisses mit dem Kunden unter Berücksichtigung des Datenschutzes. Weitere Informationen zu gespeicherten Daten im Fahrzeug befinden sich in der Betriebsanleitung des Fahrzeugs. Diese finden Sie gedruckt und interaktiv im Fahrzeug oder online unter www.mercedes-benz.de/betriebsanleitung.

Nach Redaktionsschluss können sich am Produkt Änderungen ergeben haben.

Mercedes-Benz AG, Mercedes-Benz Cars Vertrieb Deutschland, Mühlenstraße 30, 10243 Berlin, MBD/VPP (aktualisiert: 26. April 2021)

www.mercedes-benz.de