

Common (A0)

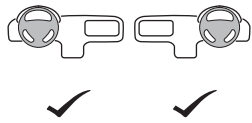

www.mobisparts.eu

	ME/ST	AL
	✓	✓
	✓	✓



i

3,5 kg

= Max 17 kg

P 3,7,9,

P 3-10

Fig. 1- 10

 0.20.hr

P 3,4,5,7,10

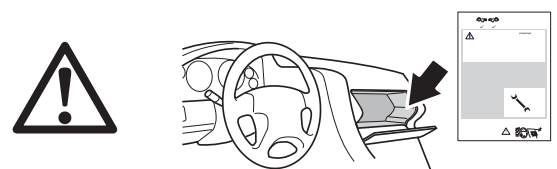



<p>D</p> <ul style="list-style-type: none">- Vor Erstgebrauch lesen.- Montage nur nach dieser Vorlage durchführen.- Vorlage im Fahrzeug mitführen.	<ul style="list-style-type: none">- Geltende Rechte und Vorschriften müssen befolgt werden bezüglich Verwendungsweise für Lastenträger und Zubehör.- Vor der Montage und Anwendung des Produkts, diese Montageanleitung sehr genau durchlesen. Bei eventuellen Unklarheiten bitte setzen Sie sich mit Ihrem Händler in Verbindung.
<p>F</p> <ul style="list-style-type: none">- A lire soigneusement avant la première utilisation.- Pour le montage, se conformer strictement aux présentes instructions.- Les instructions doivent nécessairement se trouver dans le véhicule.	<ul style="list-style-type: none">- Les arrêts et lois nationaux en vigueur doivent être suivis lors de l'emploi du porte-bagages et de ses accessoires.- Ne pas assembler et ne pas utiliser le produit avant de lire les instructions de montage. Prendre contact avec le fournisseur lors de problèmes éventuels.
<p>NL</p> <ul style="list-style-type: none">- Voor gebruik goed doorlezen.- Montage alleen volgens dit voorbeeld uitvoeren.- Montagevoorschrift in de auto bewaren.	<ul style="list-style-type: none">- Wettelijke regels en voorschriften ten aanzien van gebruik van allesdragers en accessoires moeten in acht worden genomen.- Dit produkt niet monteren en gebruiken voordat het montagevoorschrift geheel duidelijk is. Wend U met eventuele vragen tot de plaatselijke dealer.
<p>GB</p> <ul style="list-style-type: none">- Read these instructions carefully before using the product for the first time.- Assemble and fit the product using these instructions only.- Keep instructions in car.	<ul style="list-style-type: none">- Be sure to follow the national rules and legislations in force regarding method of application of load carrier and accessories.- Do not assemble or use this product unless you have understood the fitting instruction. If you have any questions, please contact your local dealer for further information.
<p>E</p> <ul style="list-style-type: none">- Leer antes del primer uso.- Realizar el montaje unicamente conforme a estas instrucciones.- Llevar las instrucciones en el vehículo.	<ul style="list-style-type: none">- Reglas nacionales exigidas e instrucciones vigentes tienen que ser cumplidas al respecto del modo de uso de carga equipajes y accesorios.- No monte o utilice este producto hasta que haya comprendido las instrucciones de montaje. Si tiene alguna pregunta, por favor pongase en contacto con su distribuidor para más información.
<p>I</p> <ul style="list-style-type: none">- Leggere accuratamente le istruzioni prima di usare il prodotto per la prima volta.- Assemblare e montare il prodotto utilizzando esclusivamente questa istruzione.- Tenere le istruzioni in auto.	<ul style="list-style-type: none">- Assicurarsi di seguire le norme nazionali e le leggi in vigore riguardanti il metodo di applicazione del portapacchi e accessori.- Non assemblare o usare questo prodotto salvo aver capito le istruzioni per l'uso. Per qualsiasi domanda, contattare il rivenditore locale per ulteriori.
<p>S</p> <ul style="list-style-type: none">- Läs igenom anvisningen noggrant innan produkten tas i bruk.- Montera endast enligt denna beskrivning.- Monteringsanvisningen skall medföras i bilen.	<ul style="list-style-type: none">- Gällande nationella lagkrav och föreskrifter skall följas vad avser användningssätt för lasthållare och tillbehör.- Montera och använd inte produkten förrän du har förstått monteringsanvisningen. Vid eventuella oklarheter, kontakta återförsäljaren.
<p>CZ</p> <ul style="list-style-type: none">- Před prvním použitím výrobku si pozorně přečtete tyto pokyny.- Kompletaci a instalaci produktu proveďte přesně dle těchto pokynů.- Uchovejte tyto instrukce ve voze.	<ul style="list-style-type: none">- Ujistěte se, že způsob použití střešního nosiče a příslušenství je v souladu s národními pravidly a legislativními předpisy.- Nekompletujte a nepoužívejte tento produkt, pokud jste plně nepochopili montážní a uživatelský návod. V případě dotazů, prosím, kontaktujte vašeho autorizovaného dealera.
<p>DK</p> <ul style="list-style-type: none">- Læs altid denne instruktion omhyggeligt, før produktet tages i brug.- Saml og installer kun produktet ved brug af denne instruktion.- Opbevar altid denne instruktion i bilen for fremtidig brug.	<ul style="list-style-type: none">- Efterlev altid lokal og national lovgivning ved brug af dette produkt og udstyr hertil.- Installer og brug ikke dette produkt med mindre, at denne instruktion er forstået og efterlevs. Hvis De har spørgsmål til installation eller brug af dette produkt, er De altid velkommen hos Deres lokale autoriserede forhandler.
<p>FIN</p> <ul style="list-style-type: none">- Luettava ennen ensimmäistä käyttöönottoa.- Asennus vain tämän ohjeen mukaan.- Pidettävä mukana ajoneuvossa.	<ul style="list-style-type: none">- Taakkatelineiden ja niiden lisätarvikkeiden käyttöä koskevia kansallisia lakeja ja muita säännöksiä on aina noudatettava.- Älä asenna äläkä käytä tuotetta ennen kuin olet ymmärtänyt asennusohjeet. Ota yhteys jälleenmyyjään epäselvissä tapauksissa.
<p>GR</p> <ul style="list-style-type: none">- Διαβάστε αυτές τις οδηγίες προσεκτικά, πριν την χρήση του προϊόντος για πρώτη φορά.- Συναρμολογήστε και εγκαταστήστε το προϊόν, χρησιμοποιώντας μόνο αυτές τις οδηγίες.- Κρατήστε τις οδηγίες μέσα στο όχημα.	<ul style="list-style-type: none">- Βεβαιωθείτε ότι ακολουθείτε τους ισχύοντες εθνικούς κανόνες και την νομοθεσία σχετικά με την τοποθέτηση αξεσουάρ και συστημάτων μεταφοράς φορτίων.- Μην συναρμολογείτε ή χρησιμοποιείτε αυτό το προϊόν εάν δεν έχετε κατανοήσει τις οδηγίες τοποθέτησης. Εάν έχετε οποιαδήποτε ερώτηση, παρακαλούμε επικοινωνήστε με τον τοπικό σας αντιπρόσωπο για περισσότερες πληροφορίες.
<p>N</p> <ul style="list-style-type: none">- Les instruksjonene nøye før produktet tas i bruk.- Følg monteringsveiledningen nøye ved montering av produktet.- Behold instruksjonsveiledningen i bilen.	<ul style="list-style-type: none">- Følg de nasjonale regler for bruk av lastesystemer og tilbehør til disse.- Ikke samle og monter dette produkt om ikke du har forstått monteringsveiledningen. Har du spørsmål ta kontakt med din lokale forhandler.
<p>PL</p> <ul style="list-style-type: none">- Przed pierwszym użyciem przeczytać.- Montaż przeprowadzić zgodnie z niniejszą instrukcją.- Instrukcję należy umieścić w samochodzie.	<ul style="list-style-type: none">- Należy stosować się do obowiązujących przepisów dotyczących sposobu korzystania z bagażników i wyposażenia.- Przed zamontowaniem i użyciem niniejszego produktu należy bardzo dokładnie przeczytać niniejszą instrukcję montażu. W przypadku niejasności należy porozumieć się ze sprzedawcą.
<p>RUS</p> <ul style="list-style-type: none">- Внимательно прочитайте инструкцию перед использованием продукта в первый раз.- Установите багажную систему, только используя инструкцию.- Держите инструкцию в машине.	<ul style="list-style-type: none">- Удостоверьтесь, что способ применения багажной системы и аксессуаров не противоречит Законодательству РФ.- Не собирайте и не используйте продукт, пока вы не поймете инструкцию по установке. Если в процессе установке у Вас возникли вопросы, свяжитесь с Вашим продавцом для получения необходимой информации.
<p>SK</p> <ul style="list-style-type: none">- Pred prvým použitím výrobku si prosím prečítajte tieto inštrukcie- Zmontujte a nainštalujte výrobok len podľa týchto inštrukcií.- Uchovajte tieto inštrukcie v aute.	<ul style="list-style-type: none">- Uistite sa, že spôsob použitia strešného nosiča je v súlade s národnými zákonmi a platnou legislatívou.- Nekompletujte a nepoužívajte tento produkt pokiaľ ste plne nepochopili tieto inštrukcie. V prípade otázok prosím kontaktujte Vašeho lokálneho dealera.
<p>RO</p> <ul style="list-style-type: none">- Cititi cu atentie instructiunile inainte de a utiliza produsul pentru prima data.- Asamblati si instalati produsul doar utilizand instructiunile alaturate.- Pastrati intodeauna instructiunile in autovehicul.	<ul style="list-style-type: none">- Asigurati-va ca respectati legislatia nationala in vigoare in ceea ce priveste utilizarea sistemelor de transport si a accesoriilor acestora.- Nu asamblati sau utilizati acest produs daca nu ati inteles instructiunile de montaj. Daca aveti nelamuriri, va rugam sa contactati dealerul dumneavoastra local pentru mai multe informatii.

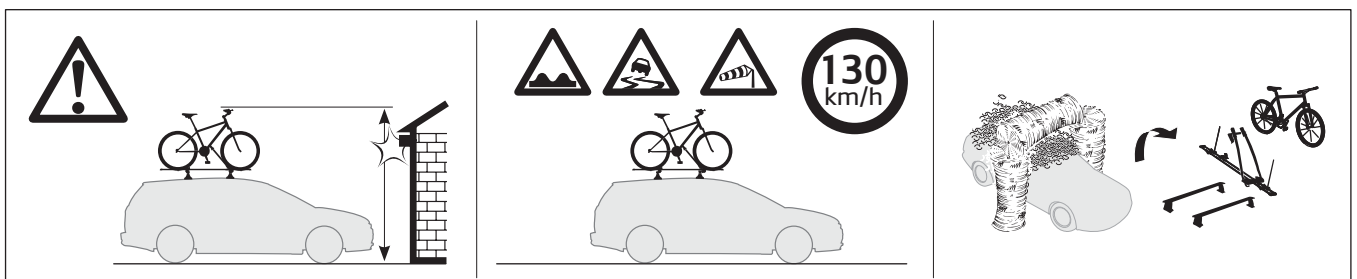
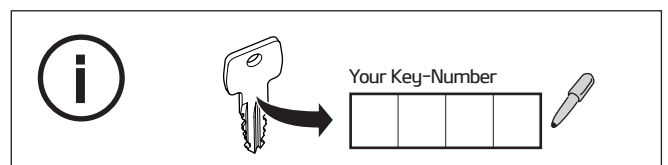
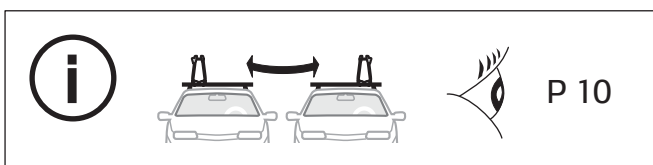
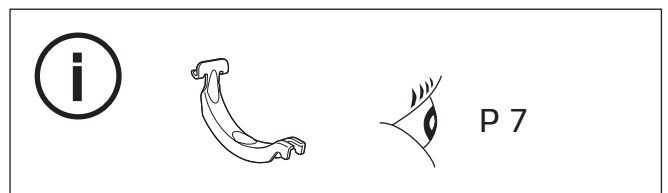
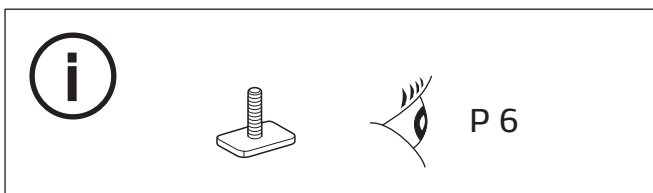
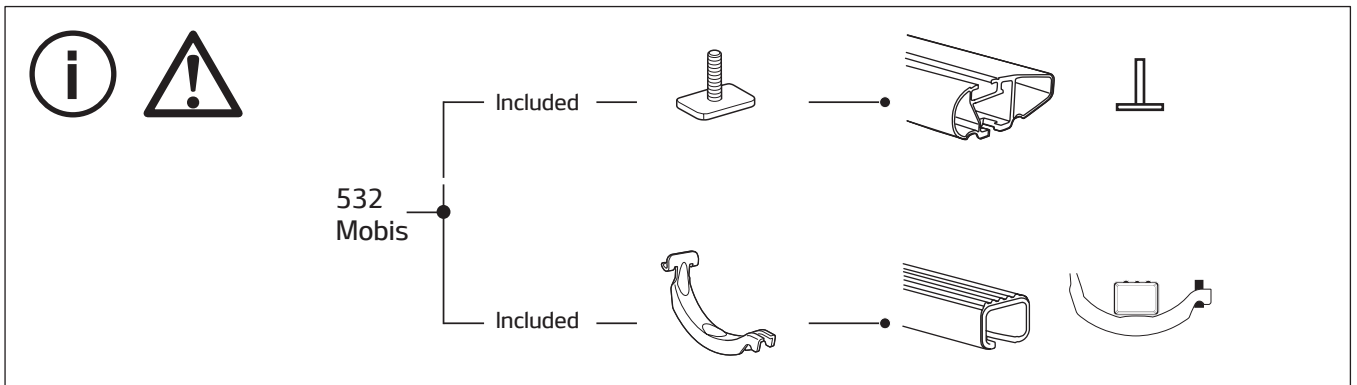
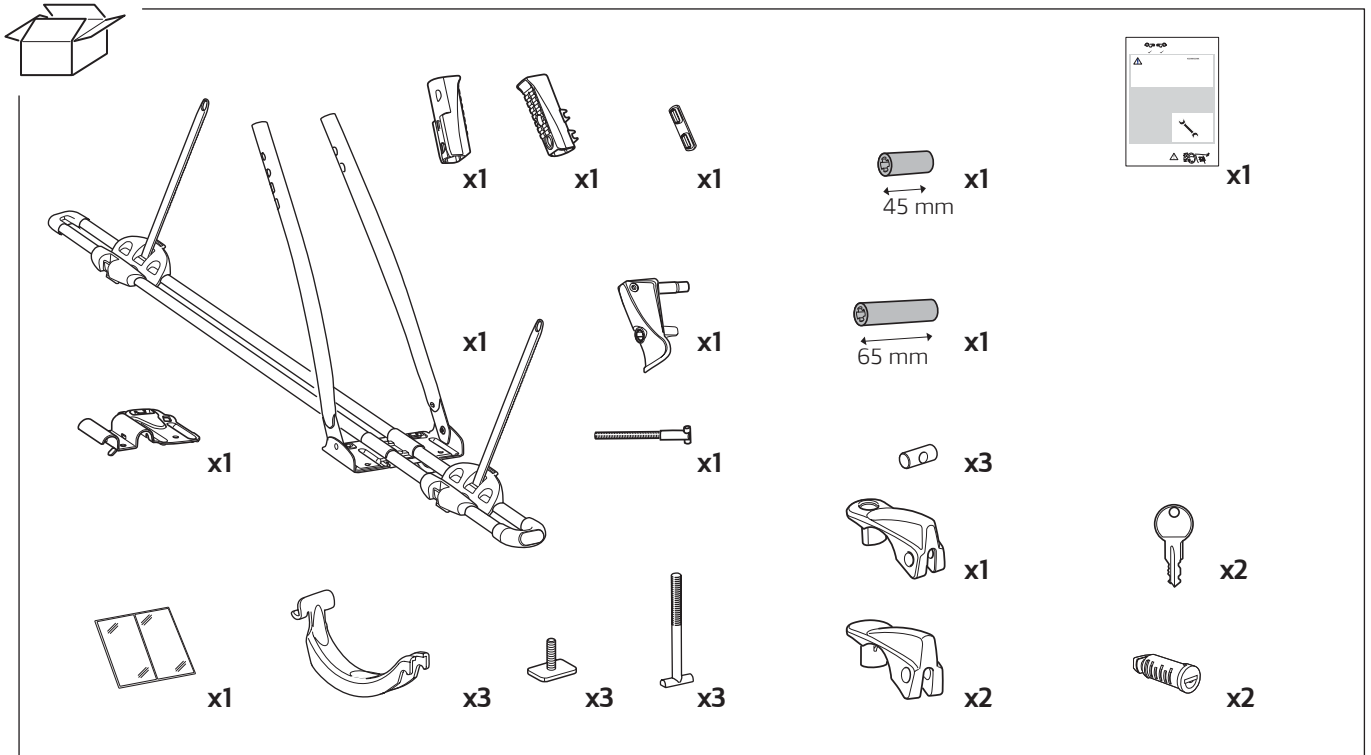



- | | |
|--------------------------------------|--|
| D - Nur wenige Umdrehungen | DK - Kun nogle få omgange |
| F - Quelques tours uniquement | FIN - Vain muutama kierros |
| NL - Slechts enkele slagen | GR - Μόνο λίγες περιστροφές |
| GB - Only a few turns | N - Bare noen få omdreininger |
| E - Sólo algunas vueltas | PL - Wystarczy kilka obrotów |
| I - Solo qualche giro | RUS - Только несколько оборотов |
| S - Endast några varv | SK - Len niekoľko otáčok |
| CZ - Pouze několik otáček | RO - Doar câteva rotiri |

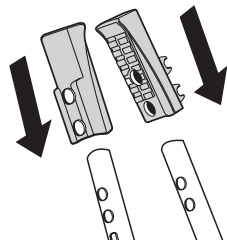
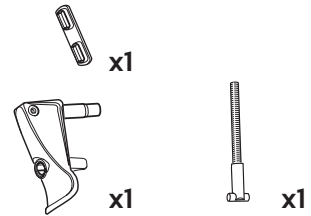

Fig. 1



- x1
45 mm
- x1
65 mm



∅ 22 - 58 mm

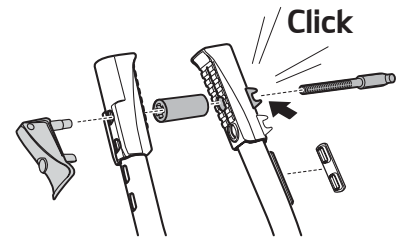
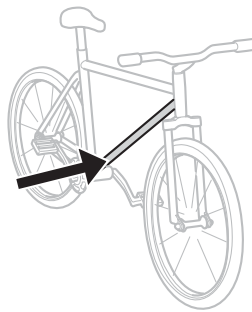

∅ 59 - 70 mm
Max 65 x 80 mm

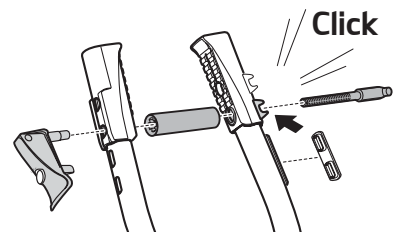
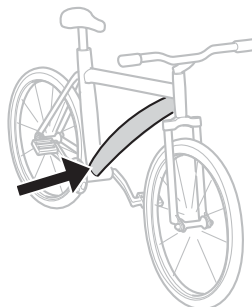

Fig. 2

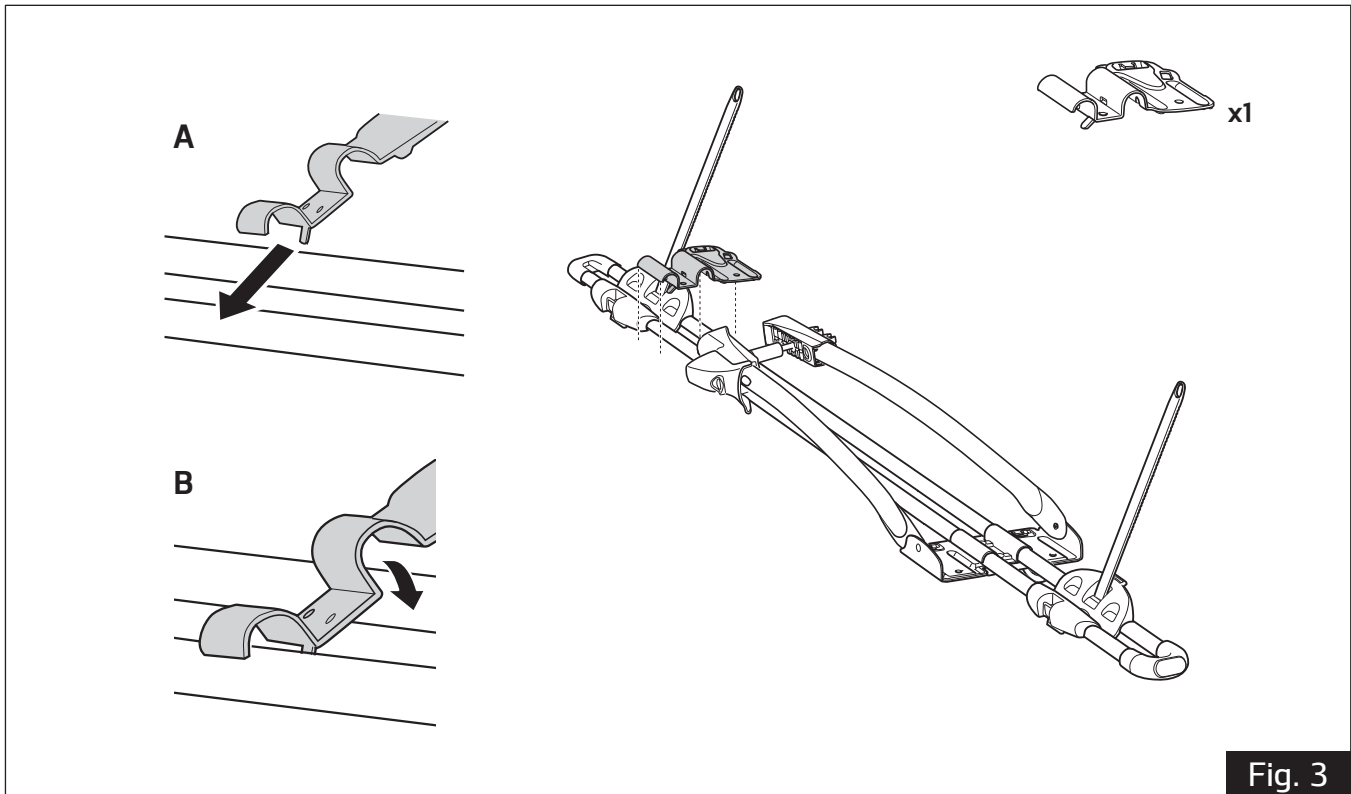

Fig. 3

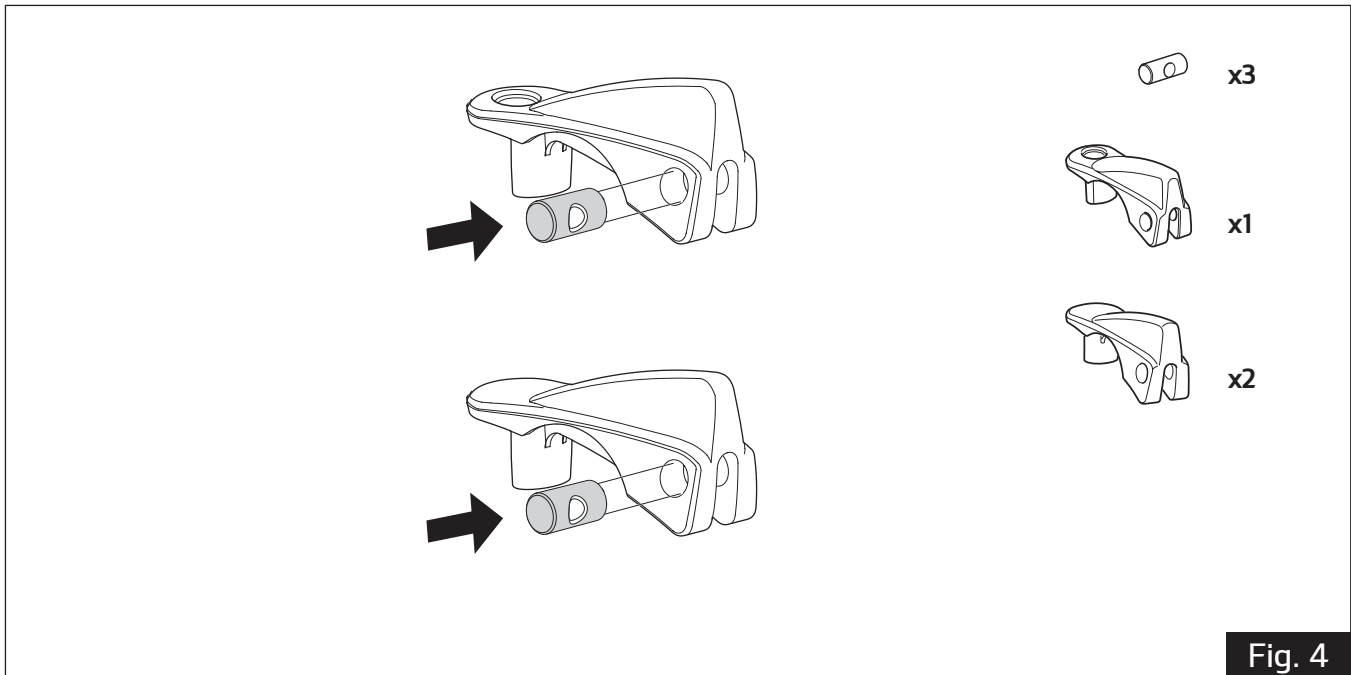
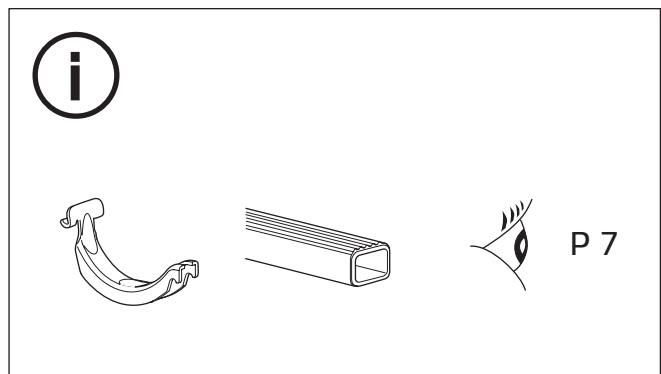
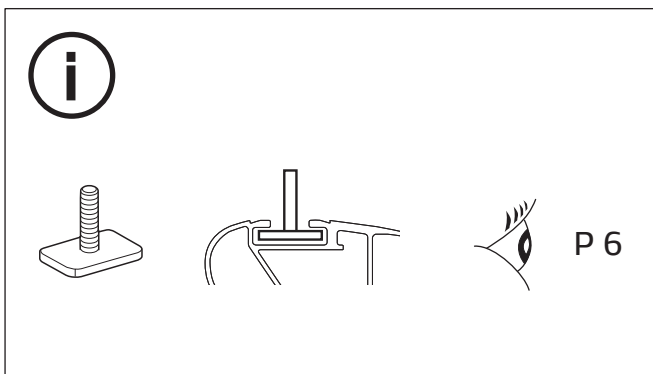
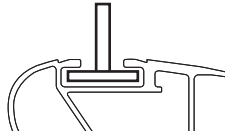
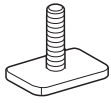

Fig. 4





x1



x3

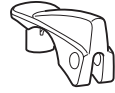

x2

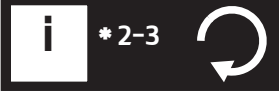

A

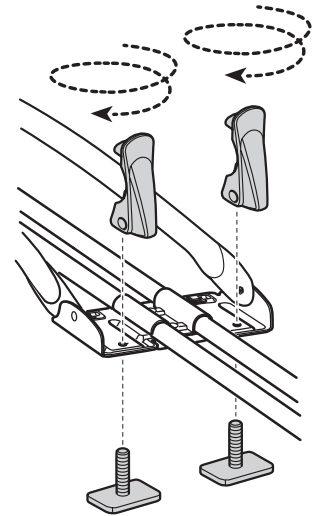
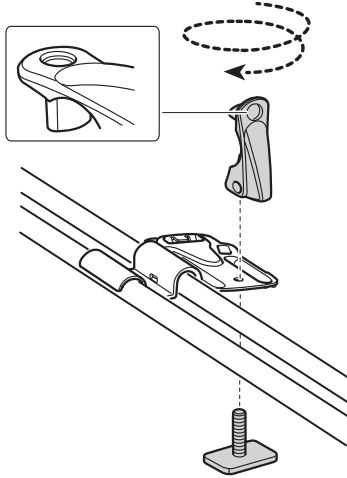

B

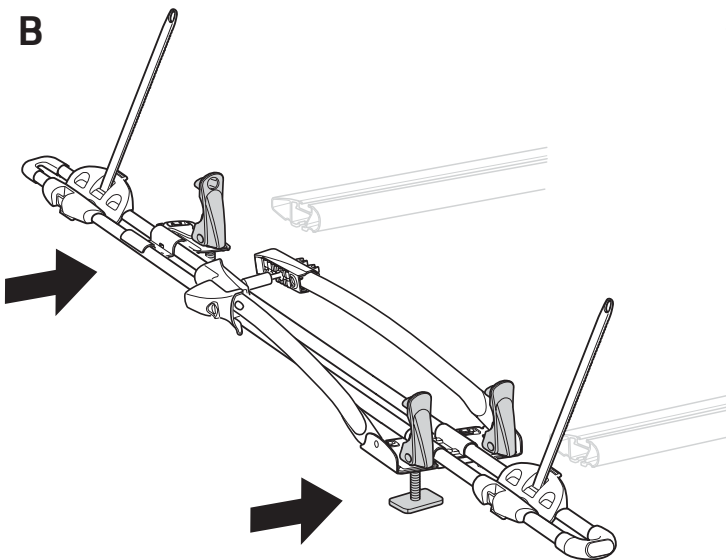

C

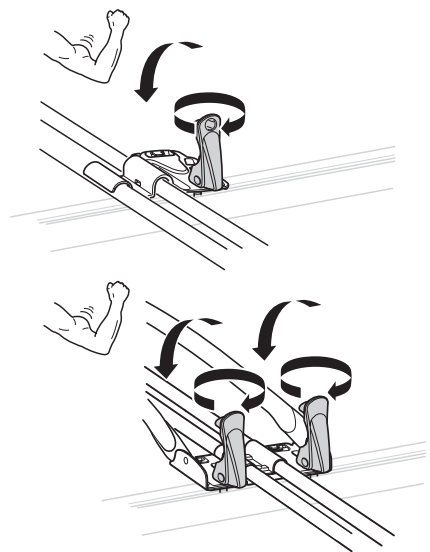
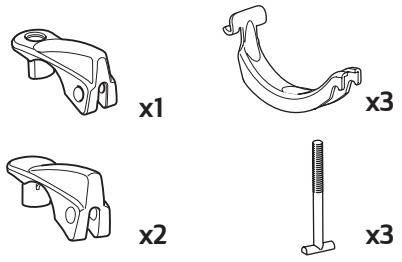

Fig. 5



i



A

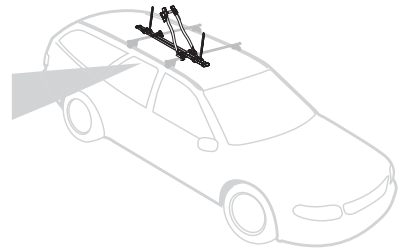
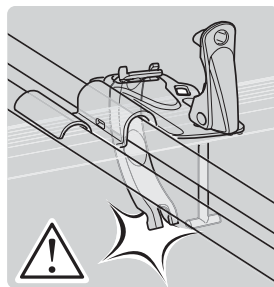
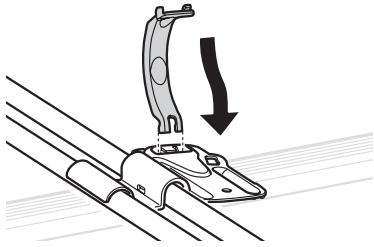

B

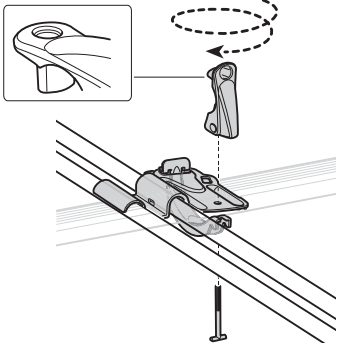

C

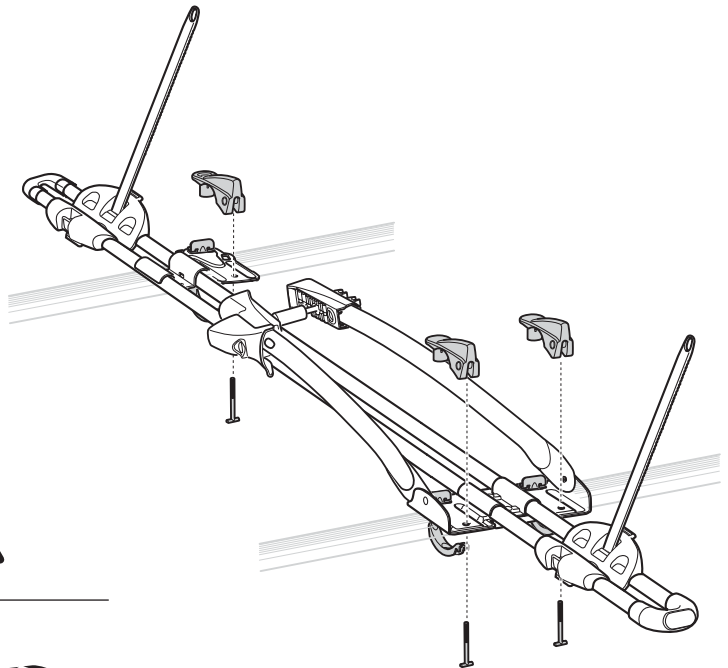
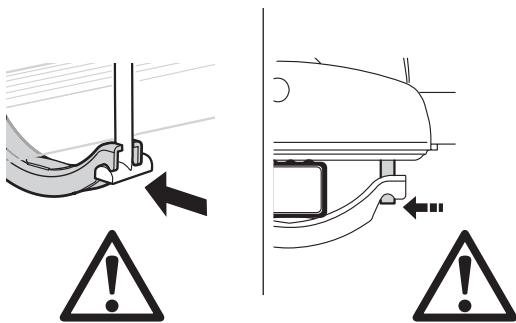

D

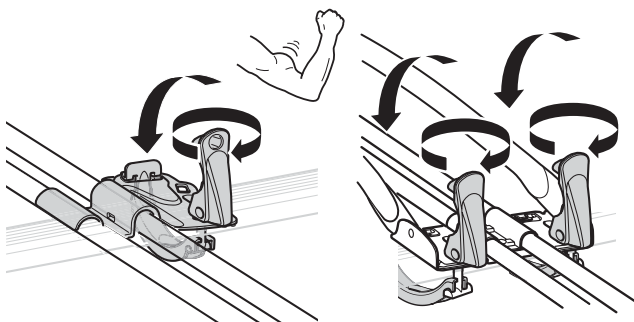
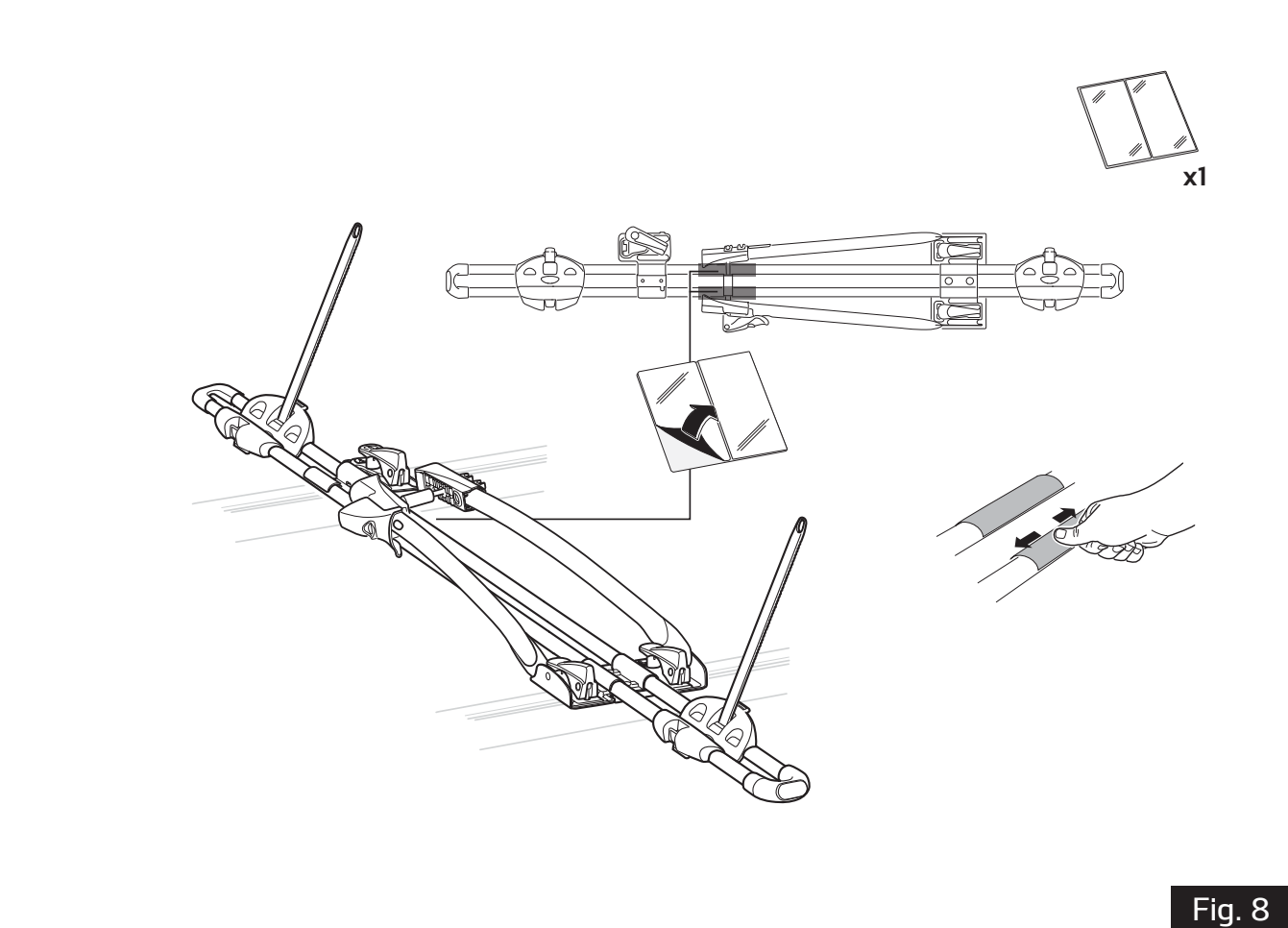
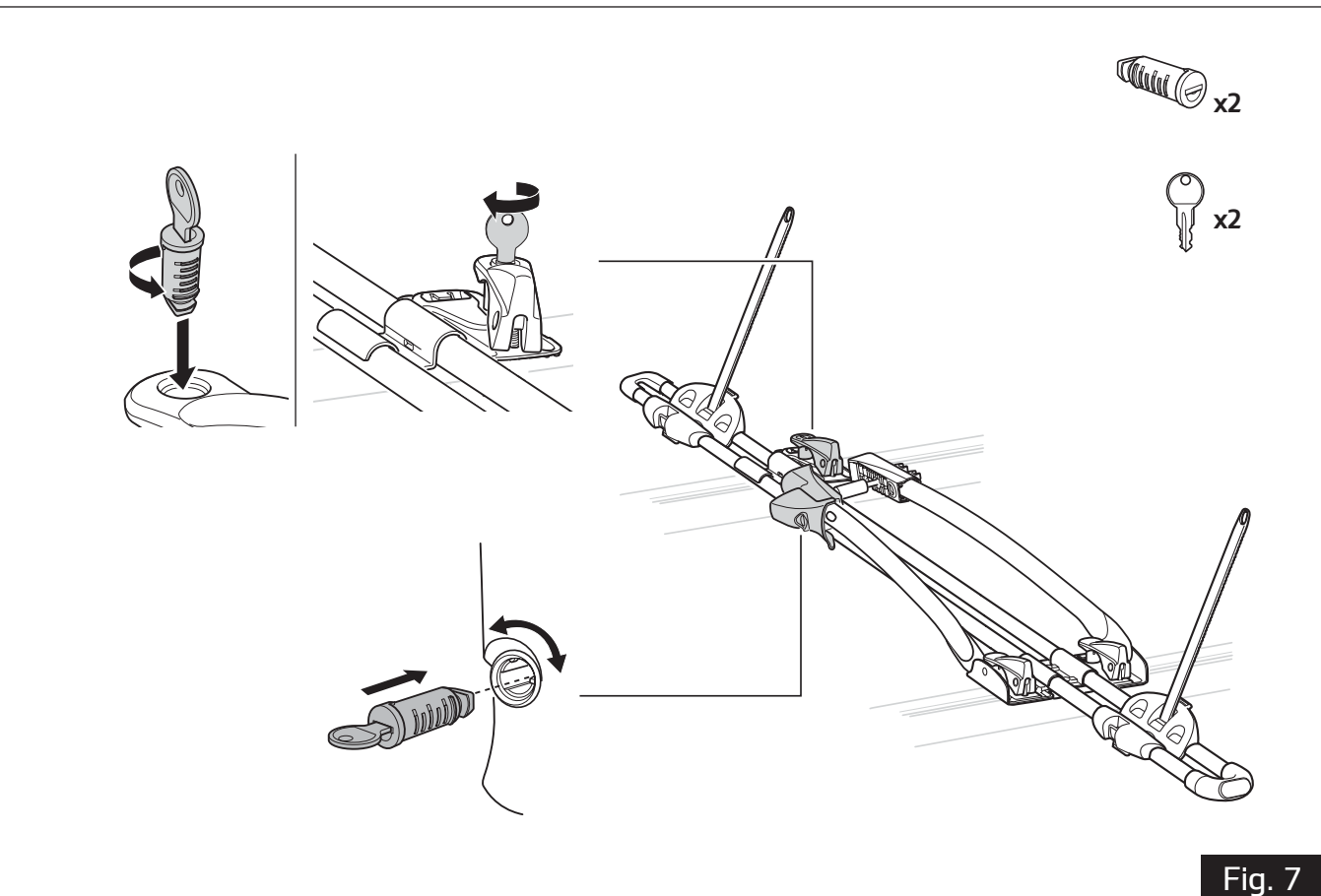

Fig. 6



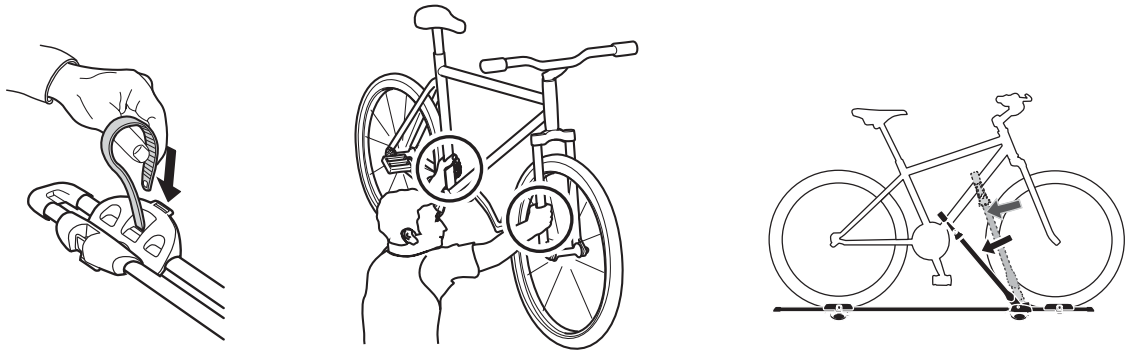

Fig. 9

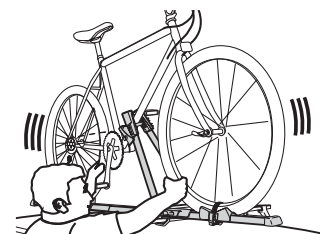
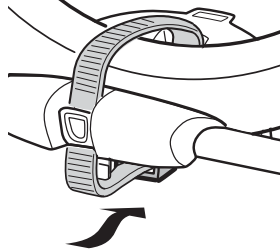
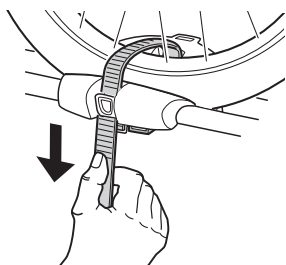
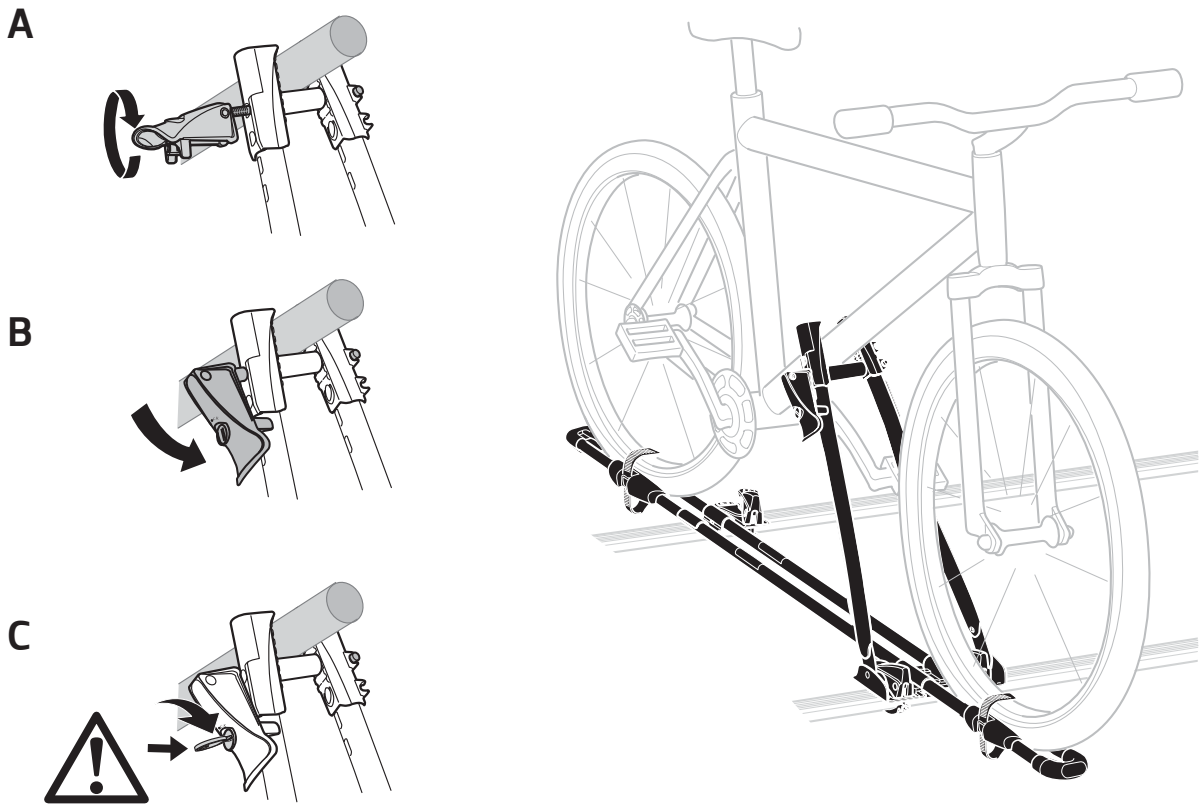
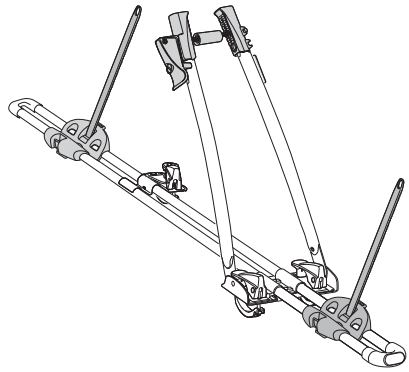
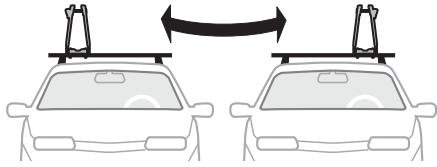
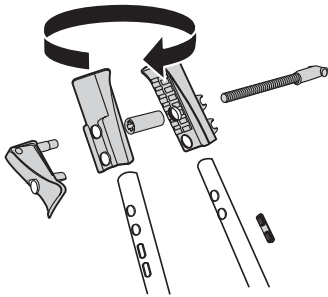

Fig. 10



A



B

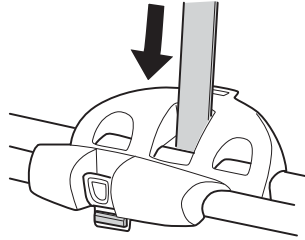

C

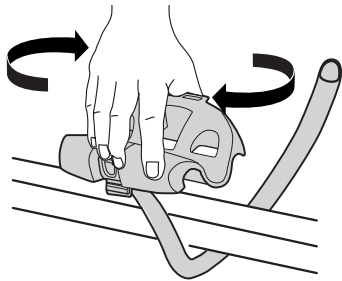

D

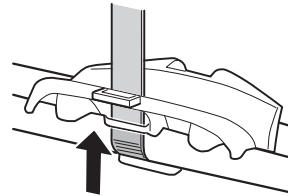



D – WICHTIG

A.0 Allgemeines

- A.1 Für Personenschäden, Schäden an beweglichem und unbeweglichem Eigentum, entgangenen Gewinn oder jede andere Art von Verlusten oder Schäden aufgrund unsachgemäßer Montage oder Nutzung des Trägers, einschließlich einer Montage oder Nutzung entgegen der Montageanleitung oder einer anderen, schriftlich oder mündlich durch Hersteller oder autorisierter Händler erteilten Anleitung, übernimmt der Hersteller keine Haftung.
- A.2 Der Träger und dessen Einzelteile dürfen nicht verändert werden.
- A.3 Fragen Sie den Hersteller, wenn Sie Fragen zur Funktion, Nutzung, bzw. Beschränkungen und Belastungsgrenzen des Trägers haben. Lesen Sie alle Anleitungen sorgsam durch, bevor Sie ihn zusammenbauen und nutzen.
- A.4 Bewahren Sie die Sicherheitshinweise auf, damit Sie und andere Benutzer des Fahrradträgers sich jederzeit mit ihnen vertraut machen können.

B.0 Montage

- B.1 Überprüfen Sie mit Hilfe der Montageanleitung, ob alle angegebenen Teile des Trägers mitgeliefert wurden.
- B.2 Lesen und beachten Sie die beiliegende Montageanleitung und Empfehlungsliste genau. Montieren Sie dann den Träger in der angegebenen Reihenfolge, indem Sie den Punkten 1, 2, 3 usw. folgen.
- B.3 Versuchen Sie nicht, den Träger anders als in der Montageanleitung angegeben zusammenzubauen.
- B.4 Wenn Sie einen Dachträger montieren und keine festgelegten Montagepositionen in der Montageanleitung angegeben sind, stellen Sie sicher, dass Sie zwischen vorderem und hinterem Dachträger einen Mindestabstand von 700 mm einhalten.
- B.5 Stellen Sie sicher, dass die Ladung nicht über die Breite des Lastenträgers hinausragt und gleichmäßig auf ihm verteilt ist, und sorgen Sie bei der Beladung dafür, dass der Schwerpunkt möglichst niedrig liegt.

C.0 Beladung

- C.1 Die in der Montageanleitung angegebene maximale Zuladung für den Träger darf nicht überschritten werden. Die maximale, für Ihr Fahrzeug empfohlene Zuladung hat jedoch Priorität gegenüber der Zuladung, die in der Montageanleitung angegeben wird. Stets ist der niedrigere empfohlene Wert für die maximale Zuladung zu berücksichtigen. Dieser Wert darf nicht überschritten werden.
- C.2 Die in der Montageanleitung für den Träger angegebene maximale Zuladung gilt sowohl für fahrende wie auch geparkte Fahrzeuge.
- C.3 Die Ladung muss sorgsam gesichert werden. Dabei dürfen keine elastischen Spanngurte verwendet werden.
- C.4 Stellen Sie sicher, dass Sie das in der Montageanleitung pro Fahrrad angegebene Maximalgewicht nicht überschreiten.
- C.5 Der Träger ist ausschließlich für Standard-Fahrradrahmen ausgelegt. Tandem-Räder dürfen mit dem Träger nicht transportiert werden. Prüfen Sie stets, dass Sie die in der Montageanleitung angegebene Rahmenabmessung (Durchmesser) nicht überschreiten.
- C.6 Fragen Sie bei Rädern mit Carbon-Rahmen oder -Gabeln stets den Hersteller oder Händler um sicherzustellen, dass Ihr Modell mit dem Träger transportiert werden darf.
- C.7 Der Hersteller übernimmt keine Haftung für Schäden an Carbon-Rahmen oder -Gabeln während der Montage und / oder der Nutzung des Trägers.
- C.8 Alle leicht ablösbaren Teile des Fahrrads, einschließlich Kindersitze, Körbe, Schlösser (nicht fest montiert) und Luftpumpen, müssen vor dessen Transport abgenommen werden. Diese Teile können sich während des Transports aufgrund des erhöhten Luftwiderstands und der entstehenden Vibrationen lösen und andere Verkehrsteilnehmer in Gefahr bringen.

D.0 Fahrverhalten und Vorschriften

- D.1 Dieses Produkt ist nicht für Geländefahrten zugelassen und darf daher nicht auf solchen Fahrten verwendet werden. Passen Sie Ihre Geschwind-

igkeit den jeweiligen Straßenverhältnissen und der transportierten Last an. Überprüfen Sie regelmäßig die Befestigung der Ladung.

- D.2 Der Fahrzeugführer allein ist verantwortlich sicherzustellen, dass der Träger in einwandfreiem Zustand und die Ladung sicher befestigt ist (selbst wenn diese von einem Dritten befestigt wurde).
- D.3 Überprüfen Sie bei jeder Nutzung, zunächst nach einer kurzen Strecke (50 km) und dann in regelmäßigen Abständen, dass der Träger sicher befestigt ist. Sollten Sie ungewöhnliche Geräusche, Bewegung der Ladung und / oder des Trägers, ein verändertes Fahrzeugverhalten oder ungewöhnliche Umstände bemerken, halten Sie an und überprüfen Sie, ob Träger und Last richtig gesichert sind, und in Übereinstimmung mit der Montageanleitung wieder fest.
- D.4 Die Fahrzeuggesamtlänge und / oder Höhe kann durch die Montage eines Trägers erhöht werden. Die transportierten Räder können die Gesamthöhe und -breite erhöhen. Seien Sie insbesondere vorsichtig, wenn Sie wenden oder in eine Garage oder auf eine Fähre etc. fahren.
- D.5 Ersetzen Sie alle beschädigten oder verschlissenen Teile des Trägers unverzüglich. Während des Transports müssen alle Hebel, Bolzen und / oder Schrauben gemäß der Montageanleitung angezogen sein.
- D.6 Träger, die mit einem Schloss angebracht werden, müssen sich stets in verriegelter Position befinden. Der Schlüssel muss abgezogen und während des Transports im Inneren des Fahrzeugs aufbewahrt werden.
- D.7 Beachten Sie, dass sich das Fahr- und Bremsverhalten (insbesondere in den Kurven) Ihres Fahrzeugs sich ändern und das Fahrzeug empfindlicher auf Seitenwinde reagieren kann, wenn der Träger montiert ist.
- D.8 Die Fahrzeuggeschwindigkeit ist stets der transportierten Last und den aktuellen Fahrbedingungen sowie der Fahrbahnart, der Fahrbahnqualität, den Windbedingungen, der Verkehrsintensität und den geltenden Geschwindigkeitsbegrenzungen anzupassen. Sie darf jedoch in keinem Fall 130 km/h überschreiten. Geltende Geschwindigkeitsbegrenzungen oder andere Verkehrsvorschriften sind stets zu beachten.
- D.9 Beachten Sie, dass während der Fahrt, je nach Fahrzeug und Ladung, Windgeräusche entstehen und sich verändern können.
- D.10 Aus Gründen der Kraftstoffeinsparung und Umweltverträglichkeit sowie zur der Sicherheit anderer Verkehrsteilnehmer ist der Träger vom Fahrzeug abzumontieren, wenn er nicht in Gebrauch ist.

E.0 Wartung

- E.1 Reinigen Sie den Träger regelmäßig mit warmem Wasser oder Autosham-poo, insbesondere nach Nutzung des Trägers in Küstenregionen (Salzwas-sereinwirkung) und nach Winterperioden mit Einsatz von Streusalz auf den Straßen.
- E.2 Schrauben, Muttern und etwaige Schlösser regelmäßig mit Schmiermittel behandeln.
- E.3 Nehmen Sie den Träger ab, bevor Sie eine automatische Waschanlage nutzen.
- E.4 Wenn der Träger vom Fahrzeug abgenommen ist, ist er in einem trockenen Lagerbereich zu lagern. Alle Komponenten des Trägers müssen sicher verstaubt werden. Vergessen Sie nicht, den Träger gemäß der Anleitung zu reinigen und zu warten.
- E.5 Sollten Sie ein oder mehrere Teile des Trägers verlieren oder diese verschleißten, verwenden Sie ausschließlich Originalersatzteile vom Hersteller, um diese zu ersetzen. Ersatzteile erhalten Sie bei Ihrem Händler.
- E.6 Um zu gewährleisten, dass Sie Ihre Ersatzteile schnell erhalten und um zeitaufwendige Rückfragen zu vermeiden, geben Sie bitte die Produktde-tails und die Seriennummer an, wenn Sie eine Bestellung aufgeben oder eine Anfrage stellen.
- E.7 Damit Sie im Falle von verloren gegangenen oder defekten Schlüs-seln schnellstmöglich Ersatz erhalten, notieren Sie sich die Schloss- und Schlüsselnummer, die auf Ihrem Schloss und Ihrem Schlüssel steht.

F – AVERTISSEMENT

A.0 Informations générales

- A.1 Le fabricant décline toute responsabilité en cas de dommages corporels, de dommages matériels de biens mobiliers ou immobiliers, de perte de profit, ou de tout autre dommage ou perte résultant du montage ou de l'utilisation inappropriés du porte-vélos, notamment, mais sans s'y limiter, en cas de montage ou d'utilisation ne respectant pas les instructions d'assemblage ou de montage, ou toute autre instruction, écrite ou verbale, formulée par le fabricant ou le concessionnaire autorisé.
- A.2 Le porte-vélos et l'ensemble des pièces qui le composent ne doivent en aucun cas être modifiés.
- A.3 Consultez le fabricant pour toute question relative au fonctionnement, à l'utilisation ou aux limites du porte-vélos. Veuillez également lire attentivement toutes les instructions avant de monter et d'utiliser le porte-vélos.
- A.4 Les consignes de sécurité doivent être conservées pour référence future et pour s'assurer que tous les autres utilisateurs de ce porte-vélos connaissent son contenu.

B.0 Installation

- B.1 Reportez-vous aux instructions d'assemblage afin de contrôler la présence de tous les éléments requis.
- B.2 Lisez et suivez scrupuleusement les instructions d'assemblage et les recommandations fournies, le cas échéant. Procédez au montage de l'unité dans l'ordre indiqué, en commençant par l'étape 1, puis 2, 3, etc.
- B.3 Ne tentez en aucun cas d'installer le porte-vélos autrement que conformément aux instructions de montage.
- B.4 Pour le porte-vélo sur toit, si aucune position d'installation spécifique n'est indiquée dans les instructions d'assemblage, veillez à conserver une distance minimum de 700 mm entre les barres avant et arrière.
- B.5 La charge ne doit pas dépasser la largeur des barres de toit ; elle doit être répartie uniformément sur ces dernières et avoir le centre de gravité le plus bas possible.

C.0 Chargement

- C.1 Le poids de chargement maximal autorisé pour le porte-vélos, tel que spécifié dans les instructions d'assemblage, ne doit en aucun cas être dépassé. Par ailleurs, la charge maximale préconisée pour le véhicule



- lui-même a toujours priorité sur les spécifications indiquées dans les instructions d'assemblage. C'est toujours le poids maximal recommandé le plus faible qui s'applique, et qui ne doit en aucun cas être dépassé.
- C.2 Le poids maximal autorisé pour le porte-vélos, tel que spécifié dans les instructions d'assemblage, s'applique aux véhicules en mouvement comme à l'arrêt.
- C.3 Le chargement doit être correctement fixé. Notez que l'utilisation de tendeurs élastiques est strictement prohibée.
- C.4 Contrôlez le poids maximal autorisé par vélo indiqué dans les instructions de montage, et veillez à ne pas le dépasser.
- C.5 Le porte-vélos a été conçu pour des cadres de vélo standard. Il est strictement interdit de transporter des tandems à l'aide de ce porte-vélos. Contrôlez la taille de cadre de vélo maximale autorisée (diamètre), telle qu'indiquée dans les instructions de montage, et veillez à ne pas la dépasser.
- C.6 Pour les vélos dotés d'un cadre ou de fourches en carbone, consultez le fabricant ou le revendeur du vélo pour vous assurer de l'utilisation possible du porte-vélos.
- C.7 Le fabricant décline toute responsabilité quant à l'endommagement de cadres ou de fourches en carbone survenant lors du montage et/ou de l'utilisation du porte-vélos.
- C.8 Tous les éléments pouvant être facilement démontés doivent être retirés du vélo avant le transport, notamment, mais sans s'y limiter, tout siège enfant, panier, antivol (non fixes) ou pompe à air. Ces éléments pourraient en effet se détacher au cours du transport en raison de l'augmentation des vibrations et de la résistance à l'air, et constituer un danger pour les autres usagers de la route.

D.0 Réglementation et caractéristiques de conduite

- D.1 Ce produit n'a pas été approuvé et ne doit pas être utilisé pour la conduite tout-terrain. Adaptez votre vitesse aux conditions de route et au chargement transporté. Contrôlez régulièrement la fixation du chargement.
- D.2 Il est de la seule responsabilité du conducteur de s'assurer du bon état du porte-vélos ainsi que de la bonne fixation de l'ensemble porte-vélos/chargement (même lorsque l'ensemble est installé par un tiers).
- D.3 Lors de chaque utilisation du porte-vélos, vérifiez qu'il est correctement installé après avoir parcouru une courte distance (50 km), puis à intervalles réguliers. En cas de bruit inhabituel, de déplacement du chargement et/ou du porte-vélos, d'un comportement inhabituel du véhicule ou de tout autre détail inhabituel, arrêtez-vous afin de contrôler la fixation du porte-vélos et du chargement, conformément aux instructions de montage.
- D.4 L'utilisation d'un porte-vélos peut entraîner l'augmentation de la longueur et/ou de la hauteur totale du véhicule. Les vélos eux-mêmes peuvent accroître la largeur et la hauteur totale du véhicule. Soyez particulièrement

- vigilant lors des marches arrière et/ou lors de l'entrée dans les garages ou les ferries, entre autres.
- D.5 Remplacez immédiatement tout composant endommagé ou usé. Lors du transport, tous les leviers, boulons et/ou écrous doivent être serrés conformément aux instructions de montage.
- D.6 Les porte-vélos fixés à l'aide d'un verrou doivent toujours être en position verrouillée. Il est également impératif de retirer les clés afin de les conserver dans le véhicule lors du transport.
- D.7 Notez que l'utilisation d'un porte-vélos peut altérer les caractéristiques de conduite et de freinage du véhicule (y compris dans les virages) et le rendre sensible aux vents latéraux.
- D.8 La vitesse du véhicule doit constamment être ajustée en fonction du chargement transporté et des conditions de route, telles que le type et la qualité de la route, les conditions météorologiques, l'intensité du trafic et les limitations de vitesse en vigueur, mais ne doit en aucun cas dépasser 130 km/h. Les limitations de vitesse applicables et l'ensemble de la législation routière en vigueur doivent toujours être observées.
- D.9 Notez que du bruit peut être induit par le vent lors du transport et que ce phénomène varie en fonction du véhicule et du chargement.
- D.10 Pour des raisons d'économie de carburant et d'impact environnemental ainsi que pour la sécurité des autres usagers de la route, le porte-vélos doit être retiré lorsqu'il n'est pas utilisé.

E.0 Entretien

- E.1 Nettoyez régulièrement le porte-vélos à l'eau chaude ou à l'aide de shampoing pour voiture, en particulier en cas d'utilisation du porte-vélos dans des régions côtières (en raison du sel) ou en hiver, lorsque les routes sont salées.
- E.2 Lubrifier régulièrement les vis, écrous et serrures.
- E.3 Retirez le porte-vélos avant de passer sous un portique de lavage automatique.
- E.4 Une fois retiré, le porte-vélos doit être conservé dans un endroit sec et les composants doivent être correctement entreposés. Veillez également à nettoyer et à entretenir le porte-vélos conformément aux instructions.
- E.5 En cas d'usure ou de perte de composants, utilisez exclusivement des pièces de rechange le fabricant d'origine. Adressez-vous à votre revendeur.
- E.6 Afin de recevoir les pièces de rechange rapidement et de gagner du temps, pensez à indiquer les informations produit pertinentes ainsi que les numéros de série lors de toute commande ou demande.
- E.7 Afin d'assurer un remplacement rapide de vos clés en cas de perte ou de dysfonctionnement, notez dès à présent le numéro figurant sur le verrou et les clés.

NL - BELANGRIJK

A.0 Algemeen

- A.1 De fabrikant aanvaardt geen aansprakelijkheid voor letsel aan personen, schade aan roerend of onroerend goed, verlies of winst, of andere verliezen of schade die is veroorzaakt door onjuiste montage of gebruik van de drager, met inbegrip van maar niet beperkt tot montage of gebruik die in strijd is met de bevestigings-, montage- of andere instructies die schriftelijk of mondeling zijn aangegeven door de fabrikant of door een geautoriseerde dealer.
- A.2 De drager en de onderdelen daarvan mogen op generlei wijze worden veranderd.
- A.3 Raadpleeg de fabrikant als u vragen hebt over bediening, gebruik en beperkingen van de drager. Lees alle instructies en zorgvuldig door voordat u de drager monteert en gebruikt.
- A.4 De veiligheidsinstructies dienen te worden bewaard zodat u ze later nog eens kunt raadplegen en om er zeker van te zijn dat andere gebruikers van de fietsdrager op de hoogte zijn van de inhoud ervan.

B.0 Montage

- B.1 Controleer aan de hand van de bevestigingsinstructies of alle benodigde onderdelen van de drager zijn meegeleverd.
- B.2 Lees en volg de bevestigingsinstructies en de lijst van aanbevelingen zorgvuldig, als die lijst is meegeleverd. Monteer het pakket daarna in de juiste volgorde door punten 1, 2, 3 enzovoorts te volgen.
- B.3 Probeer de drager niet op een andere manier dan in de montage-instructies wordt aangegeven, te monteren.
- B.4 Zorg ervoor dat als er in de bevestigingsinstructies voor de dakdrager geen speciale montagepunten staan, er minstens 700 mm zit tussen de voor- en achterkant van de drager.
- B.5 De lading mag niet breder zijn dan de breedte van de dakdrager en dient gelijkmatig te zijn verdeeld over de dakdrager. Het zwaartepunt moet zo laag mogelijk komen te liggen.

C.0 Laden

- C.1 De maximale belasting voor de drager, zoals gespecificeerd in de bevestigingsinstructies, mag niet worden overschreden. Daarnaast heeft de aanbevolen maximale belasting van het voertuig zelf altijd prioriteit boven de belasting die in de bevestigingsinstructies staat aangegeven. De laag-

ste aanbevolen maximale belasting moet altijd worden aangehouden en mag niet worden overschreden.

- C.2 De maximale belasting voor de drager, zoals die is aangegeven in de bevestigingsinstructies, geldt zowel voor rijdende als voor geparkeerde voertuigen.
- C.3 De lading moet zorgvuldig worden vastgezet. Elastische snelbinders mogen niet worden gebruikt.
- C.4 Controleer en overschrijd het maximale gewicht per fiets niet dat in de montage-instructies staat aangegeven.
- C.5 De drager is uitsluitend bestemd voor standaard fietsframes. Tandems mogen niet op de drager worden vervoerd. Controleer en overschrijd nooit de maximale grootte (diameter) van het fietsframe dat in de montage-instructies staat aangegeven.
- C.6 Vraag bij fietsen met frames of vorken van carbon altijd aan de fietsenfabrikant of dealer of u de drager daarvoor kunt gebruiken.
- C.7 De fabrikant aanvaardt geen aansprakelijkheid voor schade aan frames of vorken van carbon die is ontstaan tijdens montage en/of gebruik van de drager.
- C.8 Alle makkelijk te verwijderen onderdelen van de fietsen moeten voor vervoer worden verwijderd, inclusief maar niet beperkt tot kinderzitjes, manden, sloten (indien niet permanent gemonteerd) en fietspompen. Deze onderdelen kunnen tijdens vervoer losraken door de hogere luchtweerstand en trillingen, en kunnen een gevaar betekenen voor andere weggebruikers.

D.0 Rij-eigenschappen en regelgeving

- D.1 Dit product is niet goedgekeurd voor en mag niet worden gebruikt op onverharde wegen. Pas uw snelheid aan de heersende wegomstandigheden en de vervoerde lading aan. Controleer regelmatig of de lading nog goed vastzit.
- D.2 De chauffeur van het voertuig is er geheel voor verantwoordelijk dat de drager in perfecte staat verkeert, en dat de drager en de lading stevig vastzitten (zelfs als die door een derde is vastgezet).
- D.3 Controleer na een korte afstand (50 km) altijd, als de drager wordt gebruikt, met regelmatige tussenpozen of de drager stevig is vastgezet. Indien u ongebruikelijk lawaai, beweging van de lading en/of drager, ander



- gedrag van het voertuig of andere onregelmatigheden opmerkt, stop dan en controleer of de drager en de lading op de juiste wijze zijn vastgezet en conform de montage-instructies.
- D.4 De totale lengte en/of hoogte van het voertuig kan toenemen als er een drager op is gemonteerd. De fietsen kunnen ervoor zorgen dat de totale breedte en hoogte van het voertuig toenemen. Let goed op als u achteruit rijdt en/of een garage in of veerpoint etc. oprijdt.
- D.5 Vervang beschadigde of versleten onderdelen van de drager direct. Tijdens vervoer moeten alle hendels, bouten en/of moeren strak worden vastgezet conform de montage-instructies.
- D.6 Draggers met een slot moeten altijd afgesloten worden. De sleutels moeten eruit worden verwijderd en tijdens het vervoer in het voertuig worden bewaard.
- D.7 Wees erop bedacht dat de rij-eigenschappen en het remgedrag (ook in bochten) van het voertuig kunnen veranderen, en dat het voertuig gevoeliger kan zijn voor zijwind wanneer de drager is gemonteerd.
- D.8 De snelheid van het voertuig moet altijd worden afgestemd op de vervoerde lading en de actuele rijomstandigheden, zoals het soort weg, de kwaliteit van de weg, windomstandigheden, verkeersintensiteit en toepasselijke snelheidslimieten, maar mag onder geen enkel beding 130 km/u overschrijden. De toepasselijke snelheidslimieten en andere verkeersregels moeten altijd in acht worden genomen.
- D.9 Wees erop bedacht dat windgeruis tijdens vervoer kan ontstaan en afhankelijk van voertuig en lading kan variëren.
- D.10 Uit het oogpunt van brandstofbesparing, invloed op milieu en de veiligheid van andere weggebruikers moet de drager altijd van het voertuig gehaald worden als die niet wordt gebruikt.
- E.0 Onderhoud**
- E.1 Reinig de drager regelmatig met warm water of autoshampoo, vooral als u de drager in kustgebieden gebruikt of hebt gebruikt (het effect van zout water) of tijdens periodes wanneer zout op de wegen wordt gestrooid (in de winter).
- E.2 Schroeven, moeren en eventuele sloten moeten met regelmatige tussenpozen worden gesmeerd.
- E.3 Verwijder de drager voordat u een wasstraat inrijdt.
- E.4 Wanneer de drager van het voertuig wordt gehaald, moet die in een droge ruimte worden bewaard. Alle onderdelen van de drager moeten veilig worden opgeborgen. Vergeet niet om de drager conform de instructies te reinigen en er onderhoud aan te plegen.
- E.5 Indien u onderdelen van de drager verliest of als die zijn versleten, vervang ze dan alleen door originele reserveonderdelen van de fabrikant. Reserveonderdelen kunnen bij uw dealer worden gekocht.
- E.6 Geef voor snelle levering van reserveonderdelen en ter voorkoming van tijdrovende vragen de relevante productgegevens en het serienummer op wanneer u een bestelling plaatst of een vraag hebt.
- E.7 Noteer voor snelle vervanging van verloren of kapotte sleutels het slot- en sleutelnummer die op uw sleutel en slot staan.

GB - WARNING

A.0 General

- A.1 The manufacturer assumes no liability for injury to persons, damage to movable or immovable property, loss of profit, or any other loss or damage caused by the improper mounting or use of the carrier, including but not limited to mounting or use in conflict with the assembly instructions, mounting instructions or any other instructions given, in writing or verbally, by the manufacturer or authorized dealer.
- A.2 The carrier and its parts must not be modified in any way.
- A.3 Consult manufacturer if you have any questions about the operation, use and limits of the carrier. Read all of the instructions carefully before mounting and using the carrier.
- A.4 The Safety instructions should be retained for future reference and to ensure that any other users of the bike carrier are familiar with its content.

B.0 Fitting

- B.1 Check the assembly instructions to make sure that all the necessary parts of the carrier are present.
- B.2 Read and follow the assembly instructions and the recommendation list carefully, if the list is included. Then fit the unit in the correct sequence by following points 1, 2, 3 and so on.
- B.3 Do not attempt to fit the carrier in any other way than the way shown in the mounting instructions.
- B.4 In the case of the roof-mounted carrier, if no special fitting positions are given in the assembly instructions, ensure that there is a minimum distance of 700mm between the front and rear racks.
- B.5 The load may not exceed the load carrier's width, and it should be spread evenly across the load carrier and with the lowest possible center of gravity.

C.0 Loading

- C.1 The maximum load for the carrier, as specified in the assembly instructions, must not be exceeded. In addition, the maximum load recommended for the vehicle itself always takes priority over the load specified in the assembly instructions. It is always the lower recommended maximum load that applies and that must not be exceeded.
- C.2 The maximum load for the carrier, as specified in the assembly instructions, applies to vehicles in motion as well as parked vehicles.
- C.3 The load must be carefully secured. Elastic bungees must not be used.
- C.4 Check and do not exceed the maximum weight per bike specified in the mounting instructions.
- C.5 The carrier is constructed to carry only standard bike frames. Tandem bikes must not be transported on the carrier. Always check and do not exceed the maximum bike frame size (diameter) specified in the mounting instructions.
- C.6 In the case of bikes with carbon frames or forks, always consult the bike manufacturer or dealer to check if you are allowed to use the carrier.
- C.7 The manufacturer assumes no liability for any damage to carbon frames or forks incurred during mounting and/or use of the carrier.
- C.8 All easily removable parts of the bikes must be removed before transportation, including but not limited to child seats, baskets, locks (if not permanently mounted) and air pumps. These parts can become detached during transportation because of increased air resistance and vibration and can constitute a danger to other road users.

D.0 Driving characteristics and regulations

- D.1 This product is not approved for and must not be used during off-road driving. Adapt your speed to the prevailing road conditions and the load being carried. Check the load fastenings regularly.
- D.2 The vehicle driver is solely responsible for ensuring that the carrier is in perfect condition and that the carrier and load are securely fastened (even if fitted by a third person).
- D.3 Every time the carrier is used, check that the carrier is securely fitted after driving a short distance (50km) and then at regular intervals. If you notice any unusual noise, movement of the load and/or carrier, different behaviour of the vehicle or other unusual conditions, stop and check that the carrier and load are secured correctly, and in accordance with the mounting instructions.
- D.4 The vehicle's total length and/or height may increase when a carrier is mounted. The bikes themselves may increase the vehicle's total width and height. Take special care when reversing and/or entering garages or ferries etc.
- D.5 Replace any damaged or worn parts of the carrier immediately. During transportation, all levers, bolts and/or nuts must be tightened in accordance with the mounting instructions.
- D.6 Carriers fitted with a lock must always be in the locked position. The keys must be removed and kept inside the vehicle during transport.
- D.7 Be aware that the vehicle's driving characteristics and braking behaviour (including in curves) might change and that the vehicle might become vulnerable to side winds when the carrier is fitted.
- D.8 The vehicle's speed must always be adjusted to the load being carried and the current driving conditions, such as the road type, road quality, wind conditions, traffic intensity and applicable speed limits, but must under no circumstances exceed 130 km/h. Applicable speed limits and other traffic regulations must always be observed.
- D.9 Be aware that wind noise may be generated during transport and may vary depending on the vehicle and load.
- D.10 For reasons of fuel economy and environmental impact as well as the safety of other road users, the carrier must be removed from the vehicle when not in use.

E.0 Maintenance

- E.1 Clean the carrier regularly using warm water or car shampoo, especially when using or after using the carrier in coastal areas (the effect of salt water) or during periods when salt is applied to the roads (winter time).
- E.2 Screws, nuts and locks (if fitted) should be lubricated at regular intervals.
- E.3 Remove the carrier before using an automatic car wash.
- E.4 When the carrier is removed from the vehicle, it must be stored in a dry storage area. All the components of the carrier must be stored safely. Remember to clean and maintain the carrier in accordance with the instructions.
- E.5 If you lose part(s) of the carrier or part(s) of the carrier wear out, only use genuine manufacturer spare parts as replacements. Spare parts can be purchased from your dealer.
- E.6 To ensure that you receive the spare parts quickly and to avoid time-consuming queries, please provide the relevant product details and the serial number when placing an order or making an inquiry.
- E.7 In order to ensure that you are able to replace lost or defective keys as quickly as possible, note down the lock and key number which can be found on your key and lock.



E - IMPORTANTE

A.0 Información general

- A.1 El fabricante no asume responsabilidad alguna por las lesiones que puedan sufrir las personas, los daños en propiedades muebles o inmuebles, la pérdida de beneficios o cualquier otra pérdida o daños causados por el montaje o el uso inadecuado del portabicicletas, incluidos, aunque no de forma exclusiva, el montaje o el uso en conflicto con las instrucciones de ensamblaje, de montaje o de cualquier otro tipo que el fabricante o su distribuidor autorizado hayan proporcionado por escrito o verbalmente.
- A.2 El portabicicletas y sus piezas no pueden modificarse de forma alguna.
- A.3 Consulte al fabricante si tiene alguna pregunta sobre el funcionamiento, el uso y los límites del portabicicletas. Lea atentamente todas las instrucciones antes de instalar el portabicicletas y utilizarlo.
- A.4 Se debe conservar las instrucciones de seguridad para su consulta en el futuro y para asegurarse que cualquier otro usuario del portabicicletas conoce su contenido.

B.0 Instalación

- B.1 Consulte las instrucciones de montaje para asegurarse de que dispone de todas las piezas necesarias del portabicicletas.
- B.2 Lea detenidamente las instrucciones de montaje y la lista de recomendaciones, si se incluye. Instale después la unidad en la secuencia correcta siguiendo los puntos 1, 2, 3, etc.
- B.3 No intente instalar el portabicicletas de ninguna otra forma que no sea la que se muestra en las instrucciones de montaje.
- B.4 En el caso de los portabicicletas de montaje en el techo, si no se indican posiciones especiales en las instrucciones, asegúrese de que haya una distancia mínima de 700 mm entre las barras delantera y trasera.
- B.5 La carga no debe sobrepasar la anchura del portaequipajes, y debe estar distribuida de forma uniforme y con el centro de gravedad más bajo posible.

C.0 Carga

- C.1 No debe sobrepasarse la carga máxima del portabicicletas, según se especifica en las instrucciones de montaje. Además, la carga máxima recomendada para el propio vehículo siempre tiene prioridad sobre la carga especificada en las instrucciones de montaje. Siempre se aplica la carga máxima recomendada más baja y no debe sobrepasarse.
- C.2 La carga máxima para el portabicicletas, según se especifica en las instrucciones de montaje, se aplica a los vehículos en movimiento y también a los aparcados.
- C.3 La carga debe asegurarse con cuidado. No deben utilizarse correas elásticas.
- C.4 No supere el peso máximo por bicicleta especificado en las instrucciones de montaje.
- C.5 El portabicicletas se ha diseñado para transportar cuadros de bicicleta estándar; las bicicletas tandem no deben transportarse en él. Compruebe siempre el tamaño máximo de cuadro de bicicleta (diámetro) especificado en las instrucciones de montajes, y no lo supere.
- C.6 En el caso de las bicicletas con horquillas o cuadros de carbono, consulte siempre al fabricante o distribuidor de la bicicleta para comprobar que se puede utilizar el portabicicletas.
- C.7 El fabricante no asume responsabilidad alguna por los daños que pudieran sufrir las horquillas o los cuadros de carbono durante el montaje y/o uso del portabicicletas.
- C.8 Todas las piezas de las bicicletas que se puedan desmontar con facilidad deben retirarse antes del transporte, incluidas aunque no de forma exclusiva, los asientos para niños, las cestas, los candados (si no están montados de forma permanente) y las bombas de aire. Estas piezas pueden soltarse durante el transporte debido a la mayor resistencia al aire y las vibraciones, y constituir un peligro para otros usuarios de la carretera.

D.0 Normativas y características de conducción

- D.1 Este producto no se ha aprobado para conducción campo a través y no debe utilizarse en ese tipo de recorridos. Adapte la velocidad a las condiciones de la carretera y de la carga que transporta. Compruebe con regularidad las sujeciones de la carga.
- D.2 El conductor del vehículo es el único responsable de comprobar que el portabicicletas está en buen estado y que tanto el portabicicletas como la carga están debidamente sujetos (aunque lo haya montado una tercera persona).
- D.3 Cada vez que utilice el portabicicletas, compruebe que está bien sujeto tras conducir una distancia corta (50 km) y a intervalos periódicos a partir de entonces. Si nota algún ruido fuera de lo normal, movimiento de la carga o del portabicicletas, comportamiento distinto del vehículo o cualquier otra cosa poco común, deténgase y compruebe que el portabicicletas y la carga están sujetos con seguridad según las instrucciones de montaje.
- D.4 La longitud y/o el peso total del vehículo puede incrementarse al instalar un portabicicletas. Las bicicletas también pueden aumentar la anchura y el peso total del vehículo. Tenga especial cuidado al conducir marcha atrás o al entrar en garajes, ferries, etc.
- D.5 Sustituya inmediatamente las piezas del portabicicletas que estén deterioradas o gastadas. Durante el transporte, deben apretarse bien todas las palancas, pernos o tuercas de conformidad con las instrucciones de montaje.
- D.6 Los portabicicletas equipados con un cierre deben estar siempre en la posición de bloqueados. Las llaves se pueden quitar y guardar en el vehículo durante el transporte.
- D.7 Tenga en cuenta que las características de conducción y el comportamiento de frenado del vehículo (también en curvas) podrían cambiar y el que el vehículo podría verse afectado por ráfagas de viento laterales cuando el portabicicletas está instalado.
- D.8 La velocidad del vehículo debe ajustarse siempre a la carga que se transporta y a las condiciones de conducción en cada momento como, por ejemplo, el tipo de carretera, el estado de la misma, el viento, la intensidad del tráfico y los límites de velocidad aplicables, aunque en ningún caso debe superar los 130 km/h. Siempre deben respetarse los límites de velocidad aplicables y las demás normativas de tráfico.
- D.9 Tenga en cuenta que el viento podría generar ruido durante el transporte, un ruido que variará según el vehículo y la carga.
- D.10 Por motivos de ahorro de combustible e impacto medioambiental, además de la seguridad de los demás usuarios de la carretera, el portabicicletas debe retirarse del vehículo cuando no se utilice.

E.0 Mantenimiento

- E.1 Limpie con regularidad el portabicicletas utilizando agua templada o champú para coche, especialmente cuando el portabicicletas se utilice, o se haya utilizado, en zonas costeras (efecto del agua salada) o durante los periodos en que se echa sal en las carreteras (invierno).
- E.2 Los tornillos, tuercas y, en su caso, cerraduras, deberán engrasarse periódicamente.
- E.3 Retire el portabicicletas si va a utilizar un lavado automático de coches.
- E.4 Cuando se retira el portabicicletas del automóvil, hay que guardarlo en un lugar seco. Todos los componentes del portabicicletas deben guardarse de forma segura. No olvide limpiar y conservar el portabicicletas según las instrucciones.
- E.5 En caso de pérdida o desgaste de alguna pieza del portabicicletas, utilice únicamente repuestos genuinos del fabricante para sustituirlas. Puede adquirir los recambios en su distribuidor.
- E.6 Para asegurarse de recibir los recambios rápidamente y evitar consultas que llevan mucho tiempo, facilite los detalles del producto y el número de serie cuando haga un pedido o realice una consulta.
- E.7 Para conseguir rápidamente una llave de repuesto en caso de pérdida o deterioro, le aconsejamos que apunte los números de la cerradura y de la llave que podrá encontrar en ambos dispositivos.

I - AVVERTENZE

A.0 Aspetti generali

- A.1 Il produttore non si assume alcuna responsabilità per infortuni a persone, danni a beni mobili o fissi, perdita di profitto o qualsiasi altro danno o perdita causati da un montaggio o da un utilizzo errato del portabici, tra cui, a titolo esemplificativo, il montaggio e l'uso in conflitto con le istruzioni o con qualsiasi altra indicazione fornita in forma scritta oppure orale dal produttore o da un rivenditore autorizzato.
- A.2 Il portabici e ogni sua parte non possono essere modificati in alcun modo.
- A.3 Contattare il produttore in caso di domande sul funzionamento, sull'utilizzo e sui limiti del portabici. Leggere tutte le istruzioni con attenzione prima di montare e utilizzare il portabici.
- A.4 Conservare le istruzioni di sicurezza per un'eventuale futura consultazione e assicurarsi di consegnare queste istruzioni a qualsiasi altro utente.

B.0 Montaggio

- B.1 Leggere le istruzioni di montaggio per assicurarsi che siano presenti tutte le parti necessarie del portabici.

- B.2 Leggere e seguire con attenzione le istruzioni di montaggio e la lista di raccomandazioni, se presente. Poi montare l'unità nella sequenza corretta rispettando l'ordine dei punti (1, 2, 3 e così via).
- B.3 Non tentare di montare il portabici in modo diverso rispetto a quello mostrato nelle istruzioni di montaggio.
- B.4 In caso di portabici montato sul tetto, se nelle istruzioni di montaggio non viene fornita alcuna indicazione particolare sulla posizione, assicurarsi che ci sia una distanza minima di 700 mm tra i sistemi di aggancio anteriore e posteriore.
- B.5 Il carico non deve superare la larghezza del sistema di portaggio e deve essere distribuito sul sistema di portaggio con il centro di gravità più basso possibile.

C.0 Caricamento

- C.1 Non è consentito superare il carico massimo del portabici specificato nelle istruzioni di montaggio. Il carico massimo consigliato per il veicolo ha inoltre la priorità rispetto al carico specificato nelle istruzioni di montaggio.



- Applicare sempre il carico massimo inferiore indicato senza superarlo.
- C.2 Il carico massimo per il portabici, indicato nelle istruzioni di montaggio, si applica sia ai veicoli in movimento che ai veicoli parcheggiati.
- C.3 Il carico deve essere bloccato in modo sicuro. L'uso di cinghie elastiche non è consentito.
- C.4 Verificare e non superare il peso massimo per bicicletta indicato nelle istruzioni di montaggio.
- C.5 Il portabici è stato ideato per portare solo biciclette con telai standard. Sul portabici non è possibile trasportare tandem. Verificare sempre e non superare la grandezza massima del telaio della bici (diametro) specificata nelle istruzioni di montaggio.
- C.6 In caso di biciclette con forcelle o telai in carbonio, verificare con il produttore o il rivenditore della bicicletta se è possibile utilizzare il portabici.
- C.7 Il produttore non si assume alcuna responsabilità per qualsiasi danno arrecato a telai o forcelle di carbonio durante la fase di montaggio e/o di utilizzo del portabici.
- C.8 Tutte le parti facilmente rimovibili delle biciclette devono essere rimosse prima del trasporto, inclusi, a titolo esemplificativo, seggiolini per bambini, cesti, lucchetti/catene antifurto (a meno che non siano installati in modo permanente) e pompe. Queste parti potrebbero staccarsi durante il trasporto a causa della maggiore resistenza dell'aria e delle vibrazioni e possono costituire un pericolo per pedoni e veicoli presenti sulla strada.
- D.0 Caratteristiche di guida e normativa**
- D.1 L'uso di questo prodotto non è assolutamente consentito nella guida fuoristrada. Adeguare la velocità alle condizioni prevalenti di strada e al carico trasportato. Controllare con regolarità il bloccaggio del carico.
- D.2 L'autista del veicolo è l'unico responsabile delle perfette condizioni del portabici e del bloccaggio sicuro del portabici e del carico (anche se montati da un'altra persona).
- D.3 Ogni volta che si utilizza il portabici, assicurarsi che sia saldamente montato dopo aver percorso una breve distanza (50 km) e poi a intervalli regolari. Se si avverte un rumore strano, un movimento del carico e/o del portabici, un comportamento diverso del veicolo o altre condizioni anomale, fermarsi e controllare che il portabici e il carico siano fissati correttamente e secondo le istruzioni di montaggio.
- D.4 La lunghezza totale del veicolo e/o l'altezza possono aumentare in seguito al montaggio del portabici. Le biciclette stesse possono aumentare la larghezza e l'altezza totale del veicolo. Fare particolare attenzione quando si usa la retromarcia e/o si entra in garage, traghetti, etc...
- D.5 Sostituire immediatamente qualsiasi parte usurata o danneggiata del portabici. Durante il trasporto, tutte le leve, le staffe e i dadi devono essere fissati secondo quanto indicato nelle istruzioni di montaggio.
- D.6 I portabici dotati di serratura devono essere sempre nella posizione di chiusura. Le chiavi devono essere rimosse e riposte all'interno del veicolo durante il trasporto.
- D.7 Da notare che le caratteristiche di guida e il comportamento in caso di frenata del veicolo (incluso in curva) possono mutare e, in presenza del portabici, il veicolo potrebbe essere soggetto a correnti laterali.
- D.8 La velocità del veicolo deve essere sempre adeguata al carico trasportato e alle condizioni di guida, come il tipo e la qualità della strada, le condizioni del vento, l'intensità del traffico e i relativi limiti di velocità, ma in nessun caso deve essere superiore ai 130 km/h. È sempre necessario rispettare i limiti di velocità imposti e altre normative relative al traffico.
- D.9 Da notare che, nel trasporto, ci può essere un rumore dovuto al vento che può variare a seconda del veicolo e del carico.
- D.10 Per risparmiare carburante, per l'impatto ambientale e per ragioni legate alla sicurezza di pedoni e veicoli presenti sulla strada, il portabici deve essere rimosso dal veicolo se non utilizzato.
- E.0 Manutenzione**
- E.1 Pulire il portabici con regolarità utilizzando acqua calda o shampoo per automobili, soprattutto quando si utilizza o dopo aver utilizzato il portabici in zone costiere (l'effetto dell'acqua salata) o nei periodi in cui viene sparso sale sulle strade (in inverno).
- E.2 Viti, bulloni e dispositivi di bloccaggio (se esistenti) devono essere lubrificati ad intervalli di tempo regolari.
- E.3 Smontare il portabici prima di utilizzare un lavaggio automatico del veicolo.
- E.4 Quando il portabici viene smontato dal veicolo, deve essere conservato in un deposito asciutto. Tutti i componenti del portabici devono essere conservati in modo sicuro. Ricordarsi di pulire e di conservare il portabici secondo quanto indicato nelle istruzioni.
- E.5 Se si perdono una o più parti del portabici o se una o più parti si usurano, utilizzare in sostituzione solo parti di ricambio originali produttore. Le parti di ricambio possono essere acquistate dal rivenditore.
- E.6 Per essere sicuri di ricevere le parti di ricambio in tempi brevi e per evitare lunghe attese, quando si invia un ordine o una richiesta fornire i dettagli relativi al prodotto e al numero di serie.
- E.7 Per assicurarsi che la sostituzione della chiave in caso di smarrimento o di difetti avvenga in breve tempo, trascrivere il numero della serratura e quello della chiave, reperibili sulla serratura e sulla chiave stesse.

S - VARNING

A.0 Allmänt

- A.1 Tillverkaren ansvarar inte för personskada eller skada på fast eller lös egendom, utebliven vinst eller annan förlust eller skada som uppstått till följd av att cykelhållaren monterats eller använts på felaktigt sätt, till exempel att den monterats eller använts i strid med monteringsanvisningarna eller annan anvisning som tillverkaren eller en auktoriserad återförsäljare skriftligt eller muntligt har tillhandahållit.
- A.2 Cykelhållaren och cykelhållarens delar får inte ändras.
- A.3 Kontakta tillverkaren om du har frågor som rör cykelhållarens funktion, användning och begränsningar. Läs alla anvisningar och noga innan du monterar eller använder cykelhållaren.
- A.4 Säkerhetsanvisningarna ska sparas för framtida behov och för att andra personer som använder cykelhållaren ska kunna läsa dem.

B.0 Montering

- B.1 Kontrollera med hjälp av monteringsanvisningarna att inga nödvändiga delar till cykelhållaren saknas.
- B.2 Läs igenom och följ monteringsanvisningarna och listan med rekommendationer noga, om sådan finns. Montera därefter cykelhållaren i rätt ordningsföljd genom att följa punkt 1, 2, 3 och så vidare.
- B.3 Försök inte montera cykelhållaren på något annat sätt än det som anges i monteringsanvisningarna.
- B.4 Om du ska montera en takmonterad cykelhållare och inga särskilda monteringspositioner har angetts i monteringsanvisningarna ska avståndet mellan främre och bakre takrärke vara minst 700 mm.
- B.5 Lasten får inte vara bredare än lasthållaren, och den ska vara jämnt fördelad över lasthållaren med lägsta möjliga tyngdpunkt.

C.0 Lastning

- C.1 Cykelhållarens maxlast, som anges i monteringsanvisningarna, får inte överskridas. Maxlasten som rekommenderas för fordonet måste dock alltid följas i första hand, oavsett vad som anges i monteringsanvisningar. Det är alltid den lägre rekommenderade maxlasten som ska följas och denna får inte överskridas.
- C.2 Cykelhållarens maxlast, som anges i monteringsanvisningarna, gäller såväl fordon i rörelse som stillastående fordon.
- C.3 Lasten måste vara ordentligt säkrad. Elastiska spännband får inte användas.
- C.4 Kontrollera och överskrid inte maxvikten per cykel som anges i monteringsanvisningarna.

- C.5 Cykelhållaren är konstruerad för cyklar med standardram. Tandemcyklar får inte transporteras på cykelhållaren. Kontrollera och överskrid inte den maximala ramstorleken (diametern) som anges i monteringsanvisningen.
- C.6 För cyklar med känsliga ramar och gafflar (carbon) ska alltid cykeltillverkaren eller återförsäljaren rådfrågas om det är tillåtet att använda cykelhållare.
- C.7 Tillverkaren ansvarar inte för skador på känsliga ramar eller gafflar (carbon) som uppstår under montering och/eller användning av cykelhållaren.
- C.8 Alla lätt löstagbara delar på cyklarna måste tas bort före transport, till exempel barnstolar, korgar, läs (om de inte är fast monterade) och cykel-pumpar. Dessa delar kan lossna under transport på grund av det ökade luftmotstånd och de vibrationer som uppstår och därmed utgör en fara för andra trafikanter.

D.0 Köregenskaper och trafikregler

- D.1 Produkten är inte godkänd för och får inte användas under terrängkörning. Anpassa hastigheten efter rådande vägförhållanden och till den last som transporteras. Fästanordningarna ska kontrolleras regelbundet.
- D.2 Det är alltid fordonets förare som är ensam ansvarig för att cykelhållaren är i perfekt skick och att cykelhållaren och lasten är ordentligt säkrade (oavsett vem som monterat dem).
- D.3 Varje gång du använder cykelhållaren ska du efter en kortare körsträcka (50 km) och sedan med jämna mellanrum kontrollera att den är säkert monterad. Om du upptäcker ljud, rörelser hos last och/eller cykelhållare, beteende hos fordonet eller något annat som avviker från det normala ska du stanna och kontrollera att cykelhållaren och lasten är säkrade på korrekt sätt och följer monteringsanvisningarna.
- D.4 Fordonets totala längd och/eller höjd kan öka när en cykelhållare är monterad på fordonet. Cyklarna kan också öka fordonets totala bredd och höjd. Var extra uppmärksam när du ska backa och/eller köra in i garage eller ombord på färjor e.d.
- D.5 Byt omedelbart ut skadade eller slitna delar på cykelhållaren. Under transport måste alla handtag, bultar och/eller muttrar vara åtdragna enligt monteringsanvisningarna.
- D.6 Cykelhållare som har lås måste alltid vara låsta. Nycklarna får inte sitta kvar under transport utan ska förvaras inne i fordonet.
- D.7 Tänk på att fordonets köregenskaper och bromsbeteende (bland annat i kurvor) kan förändras och att fordonet kan bli känsligt för sidovindar när cykelhållaren är monterad.



- D.8 Fordonets hastighet måste alltid vara anpassad till den last som transporteras och efter rådande körförhållanden, såsom typ av väg, vägkvalitet, vindförhållanden, trafiktäthet och hastighetsbegränsningar. Hastigheten får dock under inga omständigheter överskrida 130 km/h. Hastighetsbegränsningar och andra trafikregler måste alltid följas.
- D.9 Tänk på att vindbrus kan uppstå under transport och varierar beroende på fordon och last.
- D.10 Med hänsyn till bränsleekonomin, miljöpåverkan och medtrafikanternas säkerhet ska du aldrig låta cykelhållaren sitta kvar på fordonet när den inte används.
- E.0 Underhåll**
- E.1 Rengör cykelhållaren regelbundet med varmt vatten eller bilschampo, framförallt när den har använts i kustområden (påverkan från saltvatten) eller på saltade vägar (vintertid).

- E.2 Skruvar, muttrar och ev. lås skall smörjas med jämna mellanrum.
- E.3 Ta av cykelhållaren innan du tvättar bilen i automatisk biltvätt.
- E.4 När cykelhållaren har tagits av från fordonet måste den förvaras torr. Cykelhållarens samtliga komponenter måste förvaras på säkert ställe. Kom ihåg att rengöra och underhålla cykelhållaren enligt anvisningarna.
- E.5 Delar på cykelhållaren som saknas eller slitits ut ska alltid ersättas med tillverkarens originaldelar. Reservdelar kan du köpa hos återförsäljaren.
- E.6 Ha all relevant produktinformation och produktens serienummer nära till hands när du gör din beställning eller förfrågan så slipper du tidsödande frågor och kan få dina reservdelar snabbare.
- E.7 Anteckna numren på nyckeln och låset så kan du snabbare ersätta dem om de skulle försvinna eller gå sönder.

CZ - VAROVÁNÍ

A.0 Všeobecná ustanovení

- A.1 Výrobce nepřebírá odpovědnost za újmu na zdraví, škodu na movitém či nemovitém majetku, ztrátu zisku nebo jakoukoli jinou ztrátu či škodu způsobenou nevhodnou montáží nebo nesprávným použitím nosiče, včetně montáže nebo použití v rozporu s návodem k sestavení, montážním návodem nebo jakýmkoli jinými písemnými či ústními pokyny udělenými výrobcem nebo autorizovaným prodejcem.
- A.2 Nosič a jeho součásti se nesmějí žádným způsobem upravovat.
- A.3 S veškerými dotazy týkajícími se funkce a použití nosiče, včetně příslušných omezení, se obraťte na výrobce. Pečlivě si přečtěte všechny dodané návody dřív, než nosič namontujete a začnete jej používat.
- A.4 Bezpečnostní pokyny byste si měli ponechat pro budoucí potřebu a s jejich obsahem byste měli seznámit všechny ostatní uživatele nosiče kol.

B.0 Montáž

- B.1 V návodu k montáži zkontrolujte, že vám byly dodány všechny nezbytné součásti nosiče.
- B.2 Pečlivě si přečtěte montážní návod i seznam doporučení (pokud je příložen). Dodržujte uvedený sled úkonů a postupujte v daném pořadí bodů 1, 2, 3 atd.
- B.3 Nepokoušejte se namontovat nosič jakýmkoli jiným způsobem, než jaký je uveden v návodu k montáži.
- B.4 Pokud u nosiče s montáží na střechu není v návodu k montáži uvedena žádná konkrétní montážní poloha, dodržujte minimální vzdálenost 700 mm mezi přední a zadní nosnou tyčí.
- B.5 Náklad nesmí přecházet přes šířku středního nosiče a je třeba jej na nosiči rovnoměrně rozložit, aby měl těžiště co nejnižší.

C.0 Zatížení

- C.1 Nepřekračujte maximální zatížení nosiče, které je uvedeno v návodu k montáži. Kromě toho má vždy přednost maximální doporučené vlastní zatížení vozidla před zatížením nosiče uvedeným v návodu k montáži. Platná je vždy nižší z obou hodnot maximálního zatížení a tu nepřekračujte.
- C.2 Maximální zatížení nosiče uvedené v návodu k montáži platí pro pohybující se i zaparkovaná vozidla.
- C.3 Náklad musí být pečlivě zajištěn. K zajištění nákladu nepoužívejte elastické poutací popruhy.
- C.4 Vždy zkontrolujte, že maximální hmotnost připadající na jedno jízdní kolo nepřekračuje hmotnost uvedenou v návodu k montáži.
- C.5 Nosič je konstruktivně uzpůsoben pouze k převážení kol se standardními rámy. Nepřepravujte na nosiči tandemová kola. Vždy zkontrolujte maximální velikost (průměr) rámu kola uvedenou v návodu k montáži.
- C.6 Pokud chcete na nosiči přepravovat kola s karbonovými rámy nebo vidlicemi, zptejte se nejdřív výrobce nebo prodejce kola.
- C.7 Výrobce nepřebírá odpovědnost za jakékoli poškození karbonových rámu nebo vidlic, které vzniklo během montáže a/nebo používání nosiče.
- C.8 Všechny součásti kol, které se mohou lehce uvolnit, musí být před přepravou kola sejmuty. Toto opatření se týká zejména dětských sedaček, košíků, zámek (pokud nejsou trvale namontovány) a pumpiček, protože by se mohly během přepravy působením zvýšeného odporu vzduchu a vibrací uvolnit a ohrozit ostatní účastníky silničního provozu.

D.0 Jízdní vlastnosti a dopravní předpisy

- D.1 Tento výrobek není schválen pro jízdu v terénu, a proto se nesmí používat při jízdě mimo silniční komunikace. Vždy přizpůsobte rychlost

- jízdy aktuálnímu stavu vozovky, podmínkám silničního provozu a rovněž převáženému nákladu. Pravidelně kontrolujte upevnění nákladu.
- D.2 Řidič vozidla nese výlučnou odpovědnost za zajištění bezchybného stavu a bezpečného upevnění nosiče a nákladu (i tehdy, jestliže montáž nebo nakládání prováděla třetí osoba).
- D.3 Po ujetí krátké vzdálenosti (50 km) a poté v pravidelných intervalech kontrolujte, zda je nosič bezpečně upevněn. Pokud zaznamenáte nezvyklý hluk, pohyb nákladu a/nebo nosiče, změnu chování vozidla nebo cokoliv nezvyklého, zastavte a zkontrolujte, zda jsou nosič i náklad správně zajištěny v souladu s návodem k montáži.
- D.4 Montáž nosiče může zvýšit celkovou délku a hmotnost vozidla. Převážena jízdní kola mohou navíc zvýšit celkovou šířku a výšku vozidla. Proto dbejte zvýšené opatrnosti při couvání a vjíždění do garáží, najíždění na trajekty apod.
- D.5 Jakékoli poškozené nebo opotřebované součásti nosiče neprodleně vyměňte. Během přepravy musí být všechny páky, šrouby a matice utaženy podle pokynů uvedených v návodu k montáži.
- D.6 Nosiče, které jsou vybaveny zámkem, musí být trvale v uzamknuté poloze. Klíče vyjměte ze zámku a během jízdy je mějte uložené ve vozidle.
- D.7 Nezapomeňte, že při jízdě s namontovaným nosičem se mohou změnit jízdní vlastnosti vozidla i jeho chování při brždění (včetně projíždění zatáček) a že vozidlo může být citlivější na boční vítr.
- D.8 Rychlost vozidla přizpůsobte převáženému nákladu a aktuálním podmínkám provozu, například druhu a stavu vozovky, povětrnostním podmínkám, hustotě provozu a platným rychlostními omezeními. Za žádných okolností však nesmí překročit 130 km/h. Vždy dodržujte nejvyšší dovolenou rychlost a další dopravní předpisy.
- D.9 Během jízdy může vznikat aerodynamický hluk, který se liší v závislosti na typu vozidla a nákladu.
- D.10 Nepoužívaný nosič z vozidla odmontujte. Ušetříte tak palivo, omezíte nepříznivý vliv vyšší spotřeby na životní prostředí a zajistíte vyšší bezpečnost ostatních účastníků silničního provozu.

E.0 Údržba

- E.1 Nosič pravidelně čistěte pomocí teplé vody a autošampónu, a to zejména při použití v pobřežních oblastech, kde je nosič vystaven účinkům slané vody, a během zimního období, kdy se na silnicích používá posypovací sůl.
- E.2 Eventuální montážní nářadí a pokyny k montáži mějte vždy ve voze.
- E.3 Před použitím automatické mycí linky sejměte nosič z vozidla.
- E.4 Po odmontování skladujte nosič na suchém místě. Všechny součásti nosiče musí být bezpečně uloženy. Nezapomínejte nosič čistit a udržívat podle pokynů uvedených v návodu.
- E.5 Jako náhradu za ztracené nebo opotřebované součásti nosiče používejte pouze originální náhradní díly výrobce. Náhradní díly je možno zakoupit u prodejce.
- E.6 Při odesílání objednávek nebo poptávek vždy uvádějte podrobné informace o výrobku, včetně jeho výrobního čísla. Vyhněte se tak časové náročnému vyřizování dotazů a náhradní díly obdržíte rychle.
- E.7 Poznačte si číslo zámku a klíče, které se nachází přímo na tomto zámku a klíči. Náhradu za ztracené nebo vadné klíče tak obdržíte bez prodlev.

DK - ADVARSEL

A.0 Generelt

- A.1 Producenten påtager sig intet ansvar for personskader, skader på løsøre eller fast ejendom, tab af fortjeneste eller andre former for tab eller skader, der skyldes forkert montering eller brug af holderen, herunder, men ikke begrænset til, montering eller brug, der ikke overholder samlevvejledningen, monteringsvejledningen eller instruktioner, som producenten eller en autoriseret forhandler har givet skriftligt eller mundtligt.

- A.2 Holderen og dens dele må ikke på nogen måde ændres eller modificeres.
- A.3 Kontakt producenten, hvis du har spørgsmål om holderens brug og holderens egenskaber og begrænsninger. Læs hele vejledningen omhyggeligt, inden du monterer eller bruger holderen.
- A.4 Sikkerhedsvejledningerne skal gemmes til fremtidig brug og for at sikre, at andre brugere af cykelholderen er bekendt med indholdet.



B.0 Fastgørelse

- B.1 Tjek monteringsvejledningen for at sikre dig, at du har alle de dele, der skal bruges til holderen.
- B.2 Læs og følg monteringsvejledningen og listen med anbefalinger, hvis denne liste medfølger. Monter og fastgør derefter enheden ved at udføre punkt 1, 2, 3 osv. i den korrekte rækkefølge.
- B.3 Du må ikke forsøge at fastgøre holderen på nogen anden måde end den, der er vist i monteringsvejledningen.
- B.4 Hvis du har en tagmonteret holder, og der ikke er angivet nogen bestemte fastgørelsespositioner i monteringsvejledningen, skal du sikre dig, at der er mindst 700 mm mellem for- og bagstativerne.
- B.5 Lasten må ikke være bredere end baggebæreren og skal være jævnt fordelt på bæreren med det lavest mulige tyngdepunkt.

C.0 Lastning

- C.1 Den maksimale last for holderen, der er angivet i monteringsvejledningen, må ikke overskrides. Desuden har den maksimale last, der anbefales for bilen, forrang i forhold til den last, der er angivet i monteringsvejledningen. Det er altid den laveste anbefalede last, der er gældende, og som ikke må overskrides.
- C.2 Den maksimale last for holderen, der er angivet i monteringsvejledningen, gælder både for kørende og parkerede biler.
- C.3 Lasten skal fastgøres, så den sidder sikkert fast. Der må ikke anvendes cykel elastikker.
- C.4 Tjek den maksimumsvægt pr. cykel, der er angivet i monteringsvejledningen. Denne vægt må ikke overskrides.
- C.5 Holderen er kun konstrueret til standardcykelstel. Tandemcykler kan ikke transporteres i holderen. Husk altid at tjekke den maksimale stelstørrelse (diameter), der angives i monteringsvejledningen. Denne størrelse må ikke overskrides.
- C.6 Hvis du har cykler med carbonstel eller -gafler, skal du altid kontakte producenten eller forhandleren for at høre, om holderen må bruges til disse cykler.
- C.7 Producenten påtager sig intet ansvar for skader på carbonstel eller -gafler, der er opstået i forbindelse med montering og/eller brug af holderen.
- C.8 Alle de dele på cyklen, som nemt kan løsnes eller tages af, skal fjernes inden transporten, herunder, men ikke begrænset til, børnesæder, kurve, låse (hvis de ikke er monteret permanent) og pumper. Disse dele kan løsne sig og falde af under transporten pga. luftmodstanden og vibrationer/rustelser og dermed udgøre en fare for andre trafikanter.

D.0 Køreegenskaber og regler

- D.1 Dette produkt er ikke godkendt til og må ikke anvendes til off-road-kørsel (kørsel uden for det almindelige vejnet). Tilpas din hastighed til de aktuelle vejforhold og holderens last. Kontroller regelmæssigt, at lasten er fastspændt.
- D.2 Bilens fører har alene ansvaret for at sikre, at holderen er i perfekt stand, og at lasten er fastgjort sikkert og korrekt (også selvom fastgørelsen foretages af en tredje person).

- D.3 Hver gang du anvender holderen, skal du kontrollere, om holderen sidder ordentligt fast, når der er kørt en kortere distance (50 km). Derefter skal det tjekkes med jævne mellemrum. Hvis du bemærker en usædvanlig lyd, bevægelser fra lasten og/eller holderen, ualmindelige reaktioner fra bilen eller andre unormale forhold, skal du stoppe bilen og tjekke, at holderen og lasten er fastgjort sikkert og i overensstemmelse med monteringsvejledningen.
- D.4 Bilens samlede længde og/eller vægt kan øges, når holderen er monteret. Cyklerne kan også øge bilens samlede vægt og højde. Vær opmærksom på og tag hensyn til dette, når du bakker og/eller kører ind i en garage, ombord på en færgе osv.
- D.5 Udsift omgående eventuelle beskadigede eller slidte dele på holderen. Under transporten skal alle greb, skruer og/eller møtrikker være fastspændt i overensstemmelse med monteringsvejledningen.
- D.6 Holdere, der er fastgjort med en lås, skal altid være i låst position. Nøglerne skal tages ud og opbevares inde i bilen under transporten.
- D.7 Vær opmærksom på, at bilens køreegenskaber og bremsefunktion (også i sving) kan ændres, og at bilen nemmere bliver påvirket af sidevind, når der er monteret en cykelholder på den.
- D.8 Bilens hastighed skal altid tilpasses lasten i holderen og de aktuelle kørselsforhold, f.eks. vejtypen, vejens kvalitet, vindforholdene, trafikken og de gældende fartbegrænsninger. Hastigheden må dog under ingen omstændigheder overskride 130 km/t. De gældende fartbegrænsninger og andre færdselslove skal altid overholdes.
- D.9 Vær opmærksom på, at der kan opstå vindstøj under transporten, og at denne støj kan variere afhængigt af bilen og lasten.
- D.10 Af hensyn til brændstoføkonomien, miljøpåvirkningen og andre trafikanters sikkerhed skal holderen fjernes fra bilen, når den ikke bruges.

E.0 Vedligeholdelse

- E.1 Rengør holderen regelmæssigt med varmt vand eller bilsæbe, især under eller efter brugen af holderen i kystområder (pga. saltvand) eller i perioder, hvor vejene saltes (om vinteren).
- E.2 Skruer, møtrikker og låse (hvis monteret) skal smøres regelmæssigt.
- E.3 Tag holderen af, inden bilen køres gennem en automatisk bilvask.
- E.4 Når holderen ikke sidder på bilen, skal den opbevares et tørt sted. Alle holderens komponenter skal opbevares sikkert. Husk at rengøre og vedligeholde holderen i overensstemmelse med vejledningen.
- E.5 Hvis du mister nogle af holderens dele, eller hvis nogle af delene bliver slidte, skal du erstatte disse dele med producentens ægte reservedele. Du kan købe reservedele hos din forhandler.
- E.6 Når du bestiller reservedele eller sender en forespørgsel, skal du oplyse de relevante produktoplysninger og serienummeret. På denne måde undgås tidskrævende spørgsmål, og du kan få dine reservedele hurtigt.
- E.7 Du bør notere låse- og nøglenummeret ned, så du kan bestille nye nøgler så hurtigt som muligt, hvis de bortkommer eller går i stykker. Disse numre findes på nøglen og låsen.

FIN - VAROITUS

A.0 Yleistä

- A.1 Valmistaja ei vastaa henkilövahingoista tai vahingoista siirrettävälle tai kiinteälle omaisuudelle, keskeytysvahingoista tai muista vahingoista, joiden syy on telineen vääränlainen asennus tai käyttäminen, esimerkiksi kokoonpano- tai asennusohjeiden tai muiden valmistajan tai valtuutetun jälleenmyyjän kirjallisesti tai suullisesti antamien ohjeiden vastainen asennus tai käyttäminen.
- A.2 Muutosten tekeminen telineeseen tai sen osiin on kielletty.
- A.3 Kysy valmistajalta, jos sinulla on telineen käyttämiseen tai käytön rajoituksiin liittyvää kysyttävää. Lue kaikki ohjeet huolellisesti ennen telineen asentamista ja käyttämistä.
- A.4 Turvallisuusohjeet kannattaa säilyttää ja olla käytettävissä aina tarvittaessa ja jotta ulottua mahdollisuuksien mukaan käyttäjät voivat perehtyä polkupyörätelineen turvallisuusohjeisiin.

B.0 Kiinnittäminen

- B.1 Tarkista kokoonpano-ohjeista, että kaikki telineeseen kuuluvat osat ovat mukana.
- B.2 Lue huolellisesti kokoonpano-ohjeet ja suositusten luettelo, jos tällainen luettelo on mukana, ja noudata niitä tarkkaan. Kiinnitä sitten yksikkö paikalleen oikeassa järjestyksessä noudattamalla ohjeiden kohtia 1, 2, 3 ja niin edelleen.
- B.3 Älä yritä kiinnittää telinettä millään muulla kuin ohjeiden mukaisella tavalla.
- B.4 Jos kyseessä on katolle asennettava teline eikä kokoonpano-ohjeissa ole kiinnityskohtia koskevia erityisohjeita, huolehdi siitä, että etu- ja takatelineden välinen etäisyys on vähintään 700 mm.
- B.5 Kuorma ei saa ulottua leveyssuunnassa taakkatelineen yli. Kuorma täytyy myös jakaa tasaisesti taakkatelineelle, ja kuorman painopisteen täytyy olla mahdollisimman alhaalla.

C.0 Kuorma

- C.1 Kokoonpano-ohjeissa määritettyä telineen suurinta sallittua kuormaa ei saa ylittää. Huomioi myös, että ajoneuvon suurinta sallittua kuormaa koskeva suositus on aina etusijalla telineen kokoonpano-ohjeissa

määritettyyn suurimpaan sallittuun kuormaan nähden. Suosituksista pienempää täytyy siis aina noudattaa, eikä sitä saa milloinkaan ylittää.

- C.2 Kokoonpano-ohjeissa määritetty telineen suurin sallittu kuorma koskee ajoneuvoja niin ajossa kuin pysäköitynäkin.
- C.3 Kuorma täytyy kiinnittää huolellisesti. Venyviä kiinnitysköyksiä ei saa käyttää.
- C.4 Tarkista asennusohjeissa määritetty polkupyöräkohtainen enimmäispaino. Älä ylitä sitä.
- C.5 Teline on suunniteltu kantamaan vain vakiotyyppisiä polkupyöränrunkoja. Tandempyörien kuljettaminen telineessä on kiellettyä. Tarkista aina asennusohjeissa määritetty polkupyörän rungon suurin sallittu koko (halkaisija). Älä ylitä sitä.
- C.6 Jos polkupyörässä on hiilikuiturunko tai -haarukka, tarkista aina polkupyörän valmistajalta tai jälleenmyyjältä, onko telineen käyttäminen sallittua.
- C.7 Valmistaja ei vastaa hiilikuiturunkojen tai -haarukoiden vaurioista, joita ilmenee telineeseen kiinnittämisen ja/tai telineessä kuljettamisen seurauksena.
- C.8 Polkupyörien kaikki helposti irrotettavat osat täytyy irrottaa ennen kuljetusta. Tällaisia osia ovat esimerkiksi lastenistuimet, korit, lukot (ei kiinteästi asennetut) ja pumput. Mainitut tai vastaavat osat voivat irrota kuljetuksen aikana suurentuneen ilmanvastuksen ja tärinän seurauksena sekä aiheuttaa vaaratilanteita muille tienkäyttäjille.

D.0 Ajo-ominaisuudet ja määräykset

- D.1 Tätä tuotetta ei ole hyväksytty maastoajoon, eikä sitä saa käyttää maastoajossa. Suhteuta nopeutesi valittuihin tieolosuhteisiin ja kuljetettavaan kuormaan. Tarkista kuormankiinnittimet säännöllisesti.
- D.2 Ajoneuvon kuljettaja yksin vastaa siitä, että teline on täydellisessä toimintakunnossa ja teline ja kuorma on kiinnitetty lujasti paikalleen (vaikka kiinnittämisestä olisi huolehtinut kolmas osapuoli).
- D.3 Tarkista aina telineen käyttämisen yhteydessä, että teline on kiinnitetty lujasti paikalleen. Tee tarkistus lyhyen ajomatkan (50 km) jälkeen ja sen jälkeen säännöllisesti. Jos havaitset tavallisesta poikkeavaa ääntä,



- kuorman ja/tai telineen siirtymistä paikaltaan, poikkeavuuksia ajoneuvon käyttäytymisessä tai muuta epätavallista, pysähdy ja tarkista, että teline ja kuorma on kiinnitetty oikein ja asennusohjeiden mukaisesti.
- D.4 Ajoneuvon kokonaispituus ja/tai -korkeus voi muuttua telineen asennamisen seurauksena. Myös polkupyörät voivat suurentaa ajoneuvon kokonaislevyettä ja -korkeutta. Noudata erityistä varovaisuutta, kun peruutat ja/tai ajat esimerkiksi autotalliin tai lautalle.
- D.5 Vaihda telineen vaurioituneet tai kuluneet osat viipymättä. Kuljetuksen aikana kaikkien kahvojen, pulttien ja/tai muttereiden kireyden täytyy olla asennusohjeiden ohjekireyden mukaisia.
- D.6 Lukoilla varustettujen telineiden täytyy aina olla lukittuina. Avaimet täytyy irrottaa ja sijoittaa ajoneuvon sisälle kuljetuksen ajaksi.
- D.7 Muista, että telineellä varustetun ajoneuvon ajo-ominaisuudet ja jarrutuskäyttäytyminen (myös kaarteissa) voi muuttua ja ajoneuvo voi altistua entistä voimakkaammin sivutuulelle.
- D.8 Ajoneuvon nopeus täytyy aina suhteuttaa kuljetettavaan kuormaan ja vallitseviin ajo-olosuhteisiin, joihin vaikuttavat esimerkiksi tien tyyppi, tien kunto, tuuliolosuhteet, liikenteen vilkkaus ja nopeusrajoitukset. Nopeus ei kuitenkaan missään oloissa saa olla suurempi kuin 130 km/h. Nopeusrajoituksia ja muita liikennesääntöjä täytyy aina noudattaa.
- D.9 Huomaa, että kuljetuksen aikana voi ilmetä tuulen aiheuttamaa kohinaa. Sen voimakkuus voi vaihdella ajoneuvon ja kuorman mukaan.

- D.10 Polttoainetalouden, ympäristövaikutusten ja muiden tienkäyttäjien turvallisuuden vuoksi teline täytyy irrottaa ajoneuvosta silloin, kun sitä ei käytetä.
- E.0 Ylläpito**
- E.1 Puhdista teline säännöllisesti lämpimällä vedellä tai autonpesuaineella. Tämä on tärkeää etenkin sen jälkeen, kun telinettä on käytetty rannik-koalueella (suolaveden vaikutus) tai aikana, jolloin teille on levitetty suolaa (talvella).
- E.2 Ruuvit, mutterit ja mahdolliset lukitukset on voideltava tasaisin väliajoin.
- E.3 Irrota teline ennen auton viemistä autopesulaan, jossa on automaattiset pesulaitteet.
- E.4 Kun teline irrotetaan ajoneuvosta, sitä täytyy säilyttää kuivassa tilassa. Telineen kaikki osat täytyy varastoida turvallisesti. Muista puhdistaa ja huoltaa teline ohjeiden mukaisesti.
- E.5 Jos telineen osia hukkuu tai kuluu käyttökelvottomaksi, käytä niiden tilalla vain aitoja valmistajan varaosia. Varaosia on saatavana jälleenmyyjältä.
- E.6 Kun jätät tilauksen tai esität kysymyksen, ilmoita asiaankuuluvat tuotetiedot ja sarjanumero varaosien nopeaan saatavuuden turvaamiseksi ja aikaavievien yhteydenottojen välttämiseksi.
- E.7 Jotta saat hävinneen tai viallisen avaimen tilalle mahdollisimman nopeasti korvaavan avaimen, merkitse lukon ja avaimen numero muistiin. Numero näkyy avaimessa ja lukossa.

GR - ΠΡΟΕΙΔΟΠΟΙΗΣΗ

A.0 Γενικά

- A.1 Ο κατασκευαστής δεν αποδέχεται καμία ευθύνη για ανθρώπινο τραυματισμό, πρόκληση φθοράς σε κινητή ή ακίνητη περιουσία, απώλεια κερδών και απώλειες ή βλάβες άλλου είδους, οι οποίες οφείλονται είτε σε ακατάλληλη τοποθέτηση και χρήση είτε σε τοποθέτηση και χρήση της σχάρας αντίθετα με τις οδηγίες συναρμολόγησης και τοποθέτησης ή άλλες οδηγίες που παρέχονται, εγγράφως ή προφορικά, από τον κατασκευαστή ή από τον εξουσιοδοτημένο αντιπρόσωπο.
- A.2 Απαγορεύεται η οποιαδήποτε τροποποίηση της σχάρας και των εξαρτημάτων της.
- A.3 Επικοινωνήστε με τον κατασκευαστή, εάν έχετε απορίες σχετικά με τη λειτουργία, τη χρήση και τους περιορισμούς της σχάρας. Διαβάστε προσεκτικά τις οδηγίες πριν τοποθετήσετε και χρησιμοποιήσετε τη σχάρα.
- A.4 Οι οδηγίες ασφαλείας θα πρέπει να φυλάσσονται για μελλοντική αναφορά και για να εξασφαλίζεται ότι τυχόν άλλοι χρήστες της σχάρας ποδηλάτου γνωρίζουν το περιεχόμενο αυτών των οδηγιών.

B.0 Τοποθέτηση

- B.1 Ελέγξτε τις οδηγίες συναρμολόγησης, για να βεβαιωθείτε ότι διαθέτετε όλα τα απαραίτητα εξαρτήματα της σχάρας.
- B.2 Διαβάστε και ακολουθήστε τις οδηγίες συναρμολόγησης και τη λίστα συστάσεων προσεκτικά. Εφόσον συμπεριλαμβάνεται η συγκεκριμένη λίστα. Κατόπιν, τοποθετήστε τη μονάδα με τη σωστή σειρά ακολουθώντας τα σημεία 1, 2, 3 και ούτω καθεξής.
- B.3 Μην επιχειρήσετε να τοποθετήσετε τη σχάρα με κανέναν άλλο τρόπο εκτός από αυτόν που υποδεικνύεται στις οδηγίες τοποθέτησης.
- B.4 Στην περίπτωση της σχάρας οροφής, εάν δεν αναφέρονται συγκεκριμένες θέσεις τοποθέτησης στις οδηγίες συναρμολόγησης, βεβαιωθείτε ότι υπάρχει ελάχιστη απόσταση 700 χιλιοστών ανάμεσα στην μπροστινή και την πίσω μπάρα.
- B.5 Το φορτίο δεν επιτρέπεται να υπερβαίνει το πλάτος της σχάρας και πρέπει να κατανέμεται ομοιόμορφα πάνω στη σχάρα και με το κέντρο βάρους όσο το δυνατό χαμηλότερα.

C.0 Φόρτωση

- C.1 Δεν θα πρέπει να υπερβαίνετε το μέγιστο φορτίο για τη σχάρα, όπως αυτό καθορίζεται στις οδηγίες συναρμολόγησης. Επιπλέον, το μέγιστο συνιστώμενο φορτίο για το όχημα ισχύει πάντα κατά προτεραιότητα σε σχέση με το φορτίο που καθορίζεται στις οδηγίες συναρμολόγησης. Ισχύει πάντα το μικρότερο μέγιστο συνιστώμενο φορτίο και δεν θα πρέπει να το υπερβαίνετε.
- C.2 Το μέγιστο φορτίο για τη σχάρα, όπως αυτό καθορίζεται στις οδηγίες συναρμολόγησης, ισχύει εξίσου για κινούμενα και σταθευμένα οχήματα.
- C.3 Το φορτίο θα πρέπει να ασφαρίζεται με προσοχή. Μην χρησιμοποιείτε ελαστικά χταπόδια.
- C.4 Ελέγχετε και μην υπερβαίνετε το μέγιστο βάρος ανά ποδήλατο που καθορίζεται στις οδηγίες τοποθέτησης.
- C.5 Η σχάρα έχει κατασκευαστεί για τη μεταφορά μόνο τυπικών σκελετών ποδηλάτου. Μην χρησιμοποιείτε τη σχάρα για τη μεταφορά διπλών ποδηλάτων. Ελέγχετε πάντα το μέγιστο μέγεθος (διάμετρο) σκελετού του ποδηλάτου που καθορίζεται στις οδηγίες τοποθέτησης και μην το υπερβαίνετε.
- C.6 Στην περίπτωση ποδηλάτων με σκελετό ή πιρούνια από ανθρακονήματα, να συμπυκνώνετε πάντα τον κατασκευαστή του ποδηλάτου ή τον αντίστοιχο αντιπρόσωπο, για να ελέγχετε αν επιτρέπεται η χρήση της σχάρας.
- C.7 Ο κατασκευαστής δεν αποδέχεται καμία ευθύνη για φθορές σε σκελετούς ή πιρούνια από ανθρακονήματα που θα προκληθούν κατά την τοποθέτηση ή/και τη χρήση της σχάρας.

- C.8 Όλα τα εύκολα αφαιρούμενα εξαρτήματα των ποδηλάτων, μεταξύ των οποίων και τα παιδικά καθίσματα, τα καλάθια, οι κλειδαριές (εφόσον δεν πρόκειται για μόνιμη εγκατάσταση) και οι τρόμπες, θα πρέπει να αφαιρούνται πριν από τη μεταφορά. Τα εξαρτήματα αυτά μπορεί να αποσπαστούν κατά τη μεταφορά από την αντίσταση του αέρα και τη δόνηση και να αποτελέσουν κίνδυνο για άλλους χρήστες του δρόμου.

D.0 Χαρακτηριστικά και κανονισμοί οδήγησης

- D.1 Αυτό το προϊόν δεν έχει εγκριθεί για χρήση ή/και οδήγηση εκτός δρόμου. Προσαρμόζετε την ταχύτητα στις επικρατούσες οδικές συνθήκες και το μεταφερόμενο φορτίο. Ελέγχετε τακτικά το σύστημα στερέωσης του φορτίου.
- D.2 Ο οδηγός του οχήματος είναι ο αποκλειστικός υπεύθυνος για τη διασφάλιση της άριστης κατάστασης της σχάρας και της ασφαλούς στερέωσης της σχάρας και του φορτίου (ακόμα κι αν έχει τοποθετηθεί από άλλο άτομο).
- D.3 Κάθε φορά που χρησιμοποιείτε τη σχάρα, να ελέγχετε ότι η σχάρα είναι τοποθετημένη με ασφάλεια μετά από μια μικρή απόσταση οδήγησης (50 χλμ.) και κατόπιν ανά τακτά χρονικά διαστήματα. Εάν αντιληφθείτε ασυνήθιστο θόρυβο, κίνηση του φορτίου ή/και της σχάρας, διαφορετική συμπεριφορά του οχήματος ή άλλες ασυνήθιστες συνθήκες, σταματήστε και βεβαιωθείτε ότι η σχάρα και το φορτίο είναι σωστά ασφαλισμένα και σύμφωνα με τις οδηγίες τοποθέτησης.
- D.4 Το συνολικό μήκος ή/και το ύψος του οχήματος ενδέχεται να αυξηθούν κατά την τοποθέτηση της σχάρας. Τα ίδια τα ποδήλατα ενδέχεται να αυξήσουν το συνολικό πλάτος και ύψος του οχήματος. Να προσέχετε ιδιαίτερα όταν κάνετε όπισθεν ή/και όταν εισέρχεστε σε γκαράζ ή πλοία κλπ.
- D.5 Αντικαταστήστε άμεσα τυχόν κατεστραμμένα ή φθαρμένα εξαρτήματα της σχάρας. Κατά τη μεταφορά, όλοι οι μοχλοί, τα μπουλόνια ή/και τα παξιμάδια θα πρέπει να είναι σφιγμένα σύμφωνα με τις οδηγίες τοποθέτησης.
- D.6 Οι σχάρες που φέρουν κλειδαριά θα πρέπει να είναι πάντα στη θέση κλειδώματος. Τα κλειδιά θα πρέπει να αφαιρούνται και να φυλάσσονται στο εσωτερικό του οχήματος κατά τη μεταφορά.
- D.7 Λάβετε υπόψη ότι η οδηγική συμπεριφορά και η συμπεριφορά των φρένων του οχήματος (και στις στροφές) ενδέχεται να αλλάξουν και το όχημα να είναι πιο ευάλωτο στους πλευρικούς ανέμους όταν είναι τοποθετημένη η σχάρα.
- D.8 Η ταχύτητα του οχήματος θα πρέπει πάντα να προσαρμόζεται στο μεταφερόμενο φορτίο και τις ισχύουσες οδικές συνθήκες, όπως το είδος του δρόμου, την ποιότητα του οδοστρώματος, τις συνθήκες του ανέμου, την κυκλοφορία και τα ισχύοντα όρια ταχύτητας, ωστόσο, σε καμία περίπτωση, δεν θα πρέπει να υπερβαίνει τα 130 χλμ./ώρα. Θα πρέπει να τηρείτε πάντα τα ισχύοντα όρια ταχύτητας και τους λοιπούς κανόνες οδικής κυκλοφορίας.
- D.9 Λάβετε υπόψη ότι κατά τη μεταφορά ενδέχεται να δημιουργηθεί αεροδυναμικός θόρυβος, ο οποίος μπορεί να διαφέρει ανάλογα με το όχημα και το φορτίο.
- D.10 Για σκοπούς εξοικονόμησης καυσίμων και μείωσης των επιπτώσεων στο περιβάλλον, καθώς και για την ασφάλεια των άλλων χρηστών του δρόμου, η σχάρα θα πρέπει να αφαιρείται από το όχημα όταν δεν χρησιμοποιείται.
- E.0 Συντήρηση**
- E.1 Καθαρίζετε τη σχάρα τακτικά χρησιμοποιώντας ζεστό νερό ή σαμπουάν αυτοκινήτου, ειδικά κατά ή μετά τη χρήση της σχάρας σε παραλιακές περιοχές (για τις επιπτώσεις από το αλατόνερο) ή κατά τις περιόδους ριψής αλατιού στους δρόμους (κατά τους χειμερινούς μήνες).
- E.2 Πρέπει να λιπαίνετε τις βίδες, τα παξιμάδια και τα σημεία ασφάλισης (αν υπάρχουν) σε τακτά χρονικά διαστήματα.
- E.3 Αφαιρείτε τη σχάρα πριν από την είσοδο σε αυτόματα πλυντήρια αυτοκινήτων.



- E.4 Μετά από την αφαίρεση από το όχημα, η σχάρα θα πρέπει να φυλάσσεται σε στεγνό χώρο αποθήκευσης. Όλα τα εξαρτήματα της σχάρας θα πρέπει να φυλάσσονται με ασφάλεια. Να θυμάστε να καθαρίζετε και να συντηρείτε τη σχάρα σύμφωνα με τις οδηγίες.
- E.5 Εάν κάποιο εξάρτημα της σχάρας χαθεί ή υποστεί φθορά, χρησιμοποιήστε μόνο γνήσια ανταλλακτικά από τον κατασκευαστή για να το αντικαταστήσετε.

- E.6 Προκειμένου να προμηθευτείτε γρήγορα το ανταλλακτικό σας και για την αποφυγή χρονοβόρων ερωτήσεων, παράσχετε τις σχετικές λεπτομέρειες και τον σειριακό αριθμό του προϊόντος κατά την παραγγελία σας ή την αναζήτηση πληροφοριών.
- E.7 Για να διασφαλιστεί η δυνατότητα αντικατάστασης χαμένων ή ελαττωματικών κλειδιών το συντομότερο δυνατό, σημειώστε τον αριθμό της κλειδαριάς και του κλειδιού που αναγράφεται στο κλειδί και την κλειδαριά.

N - ADVARSEL

A.0 Generelt

- A.1 Produsenten er ikke ansvarlig for personskader eller skader på flyttbare eller fastmonterte eiendeler, tap av inntekter eller andre typer tap eller skader som følger av ukorrekt montering eller bruk av lasteholderen, inkludert, men ikke begrenset til, montering eller bruk som ikke er i overensstemmelse med instruksjonene for å feste, sette sammen eller montere lasteholderen eller eventuelle andre instruksjoner, skriftlige eller muntlige, som gis av produsenten eller en autorisert forhandler.
- A.2 Lasteholderen og lasteholderens deler må ikke endres på noen som helst måte.
- A.3 Kontakt produsenten hvis du har spørsmål om virkemåte, bruk eller begrensninger som gjelder lasteholderen. Les alle instruksjonene nøye før du monterer og bruker lasteholderen.
- A.4 Sikkerhetsinstruksjonene bør oppbevares slik at du har dem tilgjengelige i fremtiden, og for å sørge for at andre brukere av sykkelstativet er kjent med innholdet.

B.0 Montering

- B.1 Se i monteringsinstruksjonene, og kontroller at du har alle de nødvendige delene til lasteholderen.
- B.2 Les og følg monteringsinstruksjonene nøye. Følg også anbefalingslisten hvis den er vedlagt. Deretter fester du enheten i den korrekte rekkefølgen ved å følge punkt 1, 2, 3 osv.
- B.3 Ikke fest lasteholderen på noen annen måte enn det som er illustrert i monteringsinstruksjonene.
- B.4 Når det gjelder den takmonterte lasteholderen, må du sørge for at det er en minimumsavstand på 700 mm mellom det fremre og bakre stativet hvis det ikke er oppgitt spesielle festepunktvisninger i monteringsinstruksjonene.
- B.5 Lasten kan ikke overstige stativets bredde, og bør fordeles jevnt utover sykkelstativet med lavest mulig tyngdepunkt.

C.0 Laste

- C.1 Maksimumslasten som er angitt i monteringsinstruksjonene for lasteholderen, må ikke overskrides. Den anbefalte maksimumslasten for kjøretøyet skal alltid prioriteres foran maksimumslasten som angis i monteringsinstruksjonene. Det er alltid den laveste maksimumslasten som gjelder, og den må ikke overskrides.
- C.2 Maksimumslasten for lasteholderen som er angitt i monteringsinstruksjonene, gjelder både for kjøretøyer som er i bevegelse og parkert.
- C.3 Lasten må sikres på best mulig måte. Elastiske stropper må ikke brukes.
- C.4 Kontroller og ikke overskrid maksimumsvekten per sykkel som er angitt i monteringsinstruksjonene.
- C.5 Lasteholderen er bare konstruert for transport av standard sykkelrammer. Tandensykler må ikke transporteres på lasteholderen. Kontroller at du aldri overskrider maksimumsstørrelsen for sykkelrammer (diameter) som angis i monteringsinstruksjonene.
- C.6 Når det gjelder karbonrammer eller -gafler, må du alltid forhøre deg med sykkelprodusenten eller -forhandleren for å kontrollere at du har lov til å bruke lasteholderen.
- C.7 Produsenten kan ikke holdes ansvarlig for eventuelle skader på karbonrammer eller -gafler som oppstår under montering og/eller bruk av lasteholderen.
- C.8 Alle delene som enkelt kan fjernes fra sykkelen, må fjernes før transport. Dette omfatter, men er ikke begrenset til, barneseter, kurver, låser (som ikke er permanent montert) og sykkelpumper. Disse delene kan løsne og gå tapt under transporten som følge av økt luftmotstand og vibrasjon, og de kan utgjøre en risiko for andre trafikanter.

D.0 Kjøreegenskaper og retningslinjer for kjøring

- D.1 Dette produktet er ikke godkjent for og må ikke brukes til terrengkjøring. Tilpass farten på kjøretøyet etter veiforholdene og lasten som du frakter. Kontroller regelmessig at lasten er tilstrekkelig sikret.
- D.2 Føreren av kjøretøyet er ene og alene ansvarlig for at lasteholderen er i perfekt stand, og at både lasteholderen og lasten er forsvarlig festet (også når festing og montering er utført av en tredjeperson).
- D.3 Hver gang lasteholderen brukes må du kontrollere at den er forsvarlig festet etter en kort kjøredistanse (50 km). Deretter fortsetter du å kontrollere lasteholderen med regelmessige mellomrom. Hvis du legger merke til ukjente lyder, bevegelser i lasten og/eller lasteholderen, avvik i kjøretøyet virkemåte eller andre uvanlige eller mistenkelige forhold, må du stoppe og kontrollere at lasteholderen og lasten er forsvarlig sikret i samsvar med monteringsinstruksjonene.
- D.4 Kjøretøyet totalengde og/eller -høyde kan øke når du monterer en lasteholder. Selve sykklene kan øke kjøretøyet totale bredde og høyde. Vær spesielt forsiktig når du rigger og/eller kjører inn i garasjer eller ferger osv.
- D.5 Skift ut skadete eller slitte deler på lasteholderen umiddelbart. Under transport må alle spaker, skruer og/eller muttere være festet i samsvar med monteringsinstruksjonene.
- D.6 Lasteholdere som er utstyrt med lås, må alltid være i låst posisjon. Nøklene må fjernes og oppbevares i kjøretøyet under transport.
- D.7 Vær oppmerksom på at kjøretøyet kjøre- og bremseegenskaper (også i svinger) kan endres, og at kjøretøyet kan være mer utsatt for sidevind når lasteholderen er montert.
- D.8 Kjøretøyet hastighet må alltid justeres etter lasten som fraktes, og de aktuelle kjøreforholdene, som for eksempel veitypen, kvaliteten på veien, vind- og trafikkforhold og de aktuelle fartsgrensene. Hastigheten må imidlertid aldri overskride 130 km/t. Du må alltid rette deg etter aktuelle fartsgrensener og andre trafikale retningslinjer.
- D.9 Vær oppmerksom på at det kan oppstå vindstøy under transport, og at den kan variere med kjøretøy og last.
- D.10 Av hensyn til drivstofføkonomien og miljøet og sikkerheten til andre trafikanter, må lasteholderen fjernes fra kjøretøyet når den ikke er i bruk.

E.0 Vedlikehold

- E.1 Rengjør lasteholderen regelmessig med varmt vann og bilsjampo, og spesielt når du bruker eller har brukt lasteholderen i kyststrøk (der den utsettes for saltvann), eller når veiene saltes (årstider med snø).
- E.2 Skruer, muttere og låser (hvis aktuelt) må smøres med jevne mellomrom.
- E.3 Fjern lasteholderen før du vasker kjøretøyet med en automatisk bilvask.
- E.4 Hvis lasteholderen fjernes fra kjøretøyet, må den lagres tørt. Alle lasteholderdelene må lagres forsvarlig. Husk å rengjøre og vedlikeholde lasteholderen i samsvar med instruksjonene.
- E.5 Hvis noen av lasteholderdelene går tapt eller slites ut, må de bare erstattes med produsentens ekte produserte deler. Reservedeler kan du kjøpe hos din lokale forhandler.
- E.6 Når du bestiller eller kommer med forespørsler angående reservedeler, må du oppgi alle relevante produktdetaljer og produktets serienummer, slik at du mottar delene så snart som mulig og unngår å bruke tid på ytterligere forespørsler og produkturringer.
- E.7 Husk å notere nummeret som finnes på låsen og nøkkelen, slik at eventuelle tapte eller ødelagte/mangelfulle nøkler kan erstattes så raskt som mulig.

PL - OSTRZEŻENIE

A.0 Uwagi ogólne

- A.1 Producent nie ponosi żadnej odpowiedzialności za obrażenia ciała, uszkodzenia mienia ruchomego i nieruchomości, utratę zysków ani inne straty lub szkody spowodowane przez nieprawidłową instalację bagażnika lub korzystanie z niego w niewłaściwy sposób, w tym instalację lub korzystanie niezgodne z instrukcją montażu i mocowania bądź innymi instrukcjami udostępnionymi użytkownikowi w formie pisemnej lub ustnej przez producenta lub autoryzowanego sprzedawcę.
- A.2 Bagażnik ani jego części nie mogą być żaden sposób modyfikowane.
- A.3 Wszystkie pytania dotyczące obsługi, używania i ograniczeń w użytkowaniu bagażnika należy kierować do sprzedawcy producenta. Przed montażem i rozpoczęciem używania bagażnika należy uważnie przeczytać wszystkie instrukcje.

- A.4 Zasady bezpieczeństwa należy zachować, aby później można było do nich wrócić i aby mieć pewność, że wszyscy pozostali użytkownicy bagażnika rowerowego zapoznali się z ich treścią.

B.0 Montaż

- B.1 W instrukcji montażu należy sprawdzić, czy w komplecie znajdują się wszystkie potrzebne części.
- B.2 Należy uważnie przeczytać instrukcję montażu i listę rekomendacyjną - jeśli jest dołączona - i postępować zgodnie z zawartymi w nich zaleceniami. Montaż zestawu należy przeprowadzić w kolejności przedstawionej w instrukcji (1,2,3...).
- B.3 Nie należy podejmować prób mocowania bagażnika w jakikolwiek inny sposób niż przedstawiony w instrukcji montażu.



- B.4 W przypadku uchwytu montowanego na dachu – jeżeli w instrukcji bagażnika bazowego nie wskazano konkretnego miejsca mocowania – należy upewnić się, że belki bagażnika bazowego są oddalone od siebie o co najmniej 700 mm.
- B.5 Ładunek nie może być większy niż szerokość bagażnika, powinien być na nim rozłożony równomiernie oraz tak, aby a jego środek ciężkości był położony możliwie najniżej.
- C.0 Ładowanie**
- C.1 Nie wolno obciążać bagażnika powyżej maksymalnej ładowności określonej w instrukcji montażu. Ponadto pierwszeństwo nad ładownością podaną w instrukcji bagażnika ma maksymalna ładowność określona dla danego modelu samochodu. Najważniejsza jest zawsze niższa z podanych ładowności i w żadnym wypadku nie wolno jej przekraczać.
- C.2 Maksymalne obciążenie bagażnika według instrukcji obsługi dotyczy zarówno pojazdów w ruchu, jak i nieruchomych.
- C.3 Ładunek musi być starannie zabezpieczony. Nie wolno używać elastycznych gum mocujących.
- C.4 Należy sprawdzić i nie przekraczać maksymalnego ciężaru pojedynczego roweru podanego w instrukcji montażu.
- C.5 Bagażnik jest przeznaczony do przewożenia wyłącznie rowerów o standardowych ramach. Nie wolno przewozić na bagażniku rowerów typu tandem. Za każdym razem należy sprawdzać maksymalny wymiar ramy roweru (średnicę) określony w instrukcji montażu i nie przekraczać tej wartości.
- C.6 W przypadku rowerów z ramą lub widelcem wykonanymi z karbonu należy zawsze sprawdzić u producenta lub sprzedawcy roweru, czy może być on mocowany w uchwycie/bagażniku.
- C.7 Producent nie ponosi żadnej odpowiedzialności za jakiegokolwiek uszkodzenia ram lub widelców karbonowych, do których dojdzie w trakcie mocowania roweru i/lub używania bagażnika.
- C.8 Przed transportem należy usunąć wszystkie łatwo zdejmowane części rowerów, w tym m.in. foteliki dla dzieci, koszyki, zamknięcia (jeśli nie są zainstalowane na stałe) czy pompki. Części te mogą odłączyć się w trakcie transportu z powodu dużej oporu powietrza oraz wibracji, stanowiąc zagrożenie dla innych uczestników ruchu drogowego.
- D.0 Warunki jazdy i przepisy drogowe**
- D.1 Ten produkt nie ma atestu do jazdy po bezdrożach i nie może być stosowany w takich warunkach. Należy dostosować prędkość jazdy do warunków panujących na drodze i przewożonego ładunku. Należy regularnie sprawdzać mocowanie ładunku.
- D.2 Kierowca pojazdu ponosi wyłączoną odpowiedzialność za pełną sprawność bagażnika oraz za jego bezpieczne zamocowanie wraz z ładunkiem (nawet jeśli instalację przeprowadza inna osoba).
- D.3 Za każdym razem po zainstalowaniu bagażnika należy sprawdzić jego mocowanie po przejechaniu krótkiego dystansu (50 km), a następnie powtarzać kontrolę w regularnych odstępach. W przypadku niepokojących odgłosów albo jeśli ładunek lub bagażnik poruszają się, samochód zachowuje się w nietypowy sposób lub występują inne nadzwyczajne okoliczności, należy zatrzymać się i sprawdzić, czy bagażnik oraz ładunek są prawidłowo zabezpieczone zgodnie z instrukcją montażu.
- D.4 Po zainstalowaniu bagażnika całkowita długość/wysokość pojazdu może się zwiększyć. Same rowery mogą też zwiększać szerokość i wysokość pojazdu. Podczas wjeżdżania np. do garażu bądź na prom i/lub cofania należy zachować szczególną ostrożność.
- D.5 Wszelkie uszkodzone lub zużyte części bagażnika należy niezwłocznie wymienić. W trakcie transportu wszystkie dźwignie, śruby i/lub nakrętki muszą być zamocowane zgodnie z instrukcją montażu.
- D.6 Zamki w bagażnikach, które są w nie wyposażone, muszą być zawsze zamknięte. Podczas transportu klucz musi być wyciągnięty i schowany wewnątrz samochodu.
- D.7 Należy pamiętać, że zainstalowanie bagażnika wpływa na zachowanie pojazdu podczas jazdy – szczególnie pokonywania zakrętów – i hamowania, a pojazd może być bardziej wrażliwy na działanie bocznego wiatru.
- D.8 Prędkość pojazdu należy zawsze dostosowywać do ciężaru przewożonego ładunku i warunków panujących na drodze, np. rodzaju i jakości nawierzchni, siły wiatru, natężenia ruchu i ograniczenia prędkości. W żadnym razie nie należy przekraczać prędkości 130 km/godz. Należy zawsze przestrzegać obowiązujących ograniczeń prędkości i przepisów ruchu drogowego.
- D.9 Należy pamiętać, że podczas transportu może być słyszalny odgłos wiatru, różniący się w zależności od modelu pojazdu i przewożonego ładunku.
- D.10 Ze względu na oszczędność paliwa i wpływ na środowisko naturalne, a także bezpieczeństwo innych uczestników ruchu drogowego, bagażnik należy usunąć z pojazdu, jeśli nie jest używany.
- E.0 Konserwacja**
- E.1 Bagażnik należy regularnie czyścić ciepłą wodą lub szamponem samochodowym zwłaszcza w trakcie pobytu nad morzem lub po powrocie z takiej wycieczki (działanie stonej wody) albo zimą, kiedy na drogach jest stosowana sól.
- E.2 Śruby, nakrętki i zamki powinny być regularnie smarowane.
- E.3 Przed wjazdem do myjni mechanicznej należy zdjąć bagażnik.
- E.4 Zdjęty z pojazdu bagażnik należy przechowywać w suchym miejscu. Wszystkie elementy bagażnika należy trzymać w bezpiecznym miejscu. Bagażnik należy czyścić i konserwować zgodnie z instrukcją.
- E.5 W razie zgubienia lub zużycia części bagażnika należy korzystać tylko z oryginalnych części zamiennych producenta. Części zamienne można kupić u sprzedawcy.
- E.6 Aby zapewnić szybką dostawę części zamiennych i uniknąć niepotrzebnych pytań, w chwili składania zamówienia lub zapytania należy podać szczegóły dotyczące produktu oraz numer seryjny.
- E.7 Aby zapewnić jak najszybszą wymianę zgubionego lub uszkodzonego klucza, należy zapisać numery znajdujące się na zamku i kluczu.

RUS – ВНИМАНИЕ

A.0 Общие положения

- A.1 Производитель снимает с себя любую ответственность за травмы, повреждение движимого или недвижимого имущества, потерю прибыли и любые иные убытки или ущерб, причиненные неправильной установкой или использованием крепления, в том числе, помимо прочего, установкой или использованием крепления с нарушением инструкций по сборке и установке, а также других инструкций, предоставленных в письменной или устной форме производителем или авторизованным дилером.
- A.2 Крепление и его элементы не должны подвергаться какой-либо модификации.
- A.3 При возникновении любых вопросов об использовании крепления обратитесь к производителю. Перед установкой и началом эксплуатации крепления внимательно прочитайте все инструкции.
- A.4 Инструкции по безопасности необходимо сохранить для обращения к ним в дальнейшем, кроме того, с их содержанием должны ознакомиться все пользователи крепления для велосипедов.

B.0 Установка

- B.1 Ознакомьтесь с инструкцией по сборке и убедитесь в наличии всех необходимых элементов крепления.
- B.2 Внимательно прочитайте инструкции по сборке и рекомендации, если последние входят в комплект поставки. Затем установите крепление в правильной последовательности, выполняя шаги 1, 2, 3 и т. д.
- B.3 Не пытайтесь установить крепление каким-либо способом, отличающимся от способа, описанного в инструкциях по установке.
- B.4 Если в инструкции по сборке крепления, устанавливаемого на крыше, не указано местоположение точек крепления, расстояние между передними и задними стойками должно составлять не менее 700 мм.
- B.5 Груз не должен выходить за пределы багажника и должен быть равномерно распределен на багажнике, при этом центр тяжести должен находиться как можно ниже.

C.0 Нагрузка

- C.1 Максимальная нагрузка на крепление не должна превышать указанную в инструкциях по сборке. Кроме того, значение максимальной нагрузки самого автомобиля всегда имеет приоритет перед максимальной нагрузкой, указанной в инструкциях по сборке. Во всех случаях следует руководствоваться меньшей из допустимых максимальных нагрузок и не превышать их.
- C.2 Максимальная нагрузка на крепление, указанная в инструкциях по сборке, применяется как к движущимся, так и к стоящим автомобилям.
- C.3 Груз должен быть надежно закреплен нерастягивающимися ремнями.
- C.4 Убедитесь в том, что вес каждого из велосипедов не превышает вес, указанный в инструкциях по установке.
- C.5 Крепление предназначено только для перевозки велосипедов со стандартной рамой. Перевозить на данном креплении велосипеды-тандемы запрещается. Всегда следите за тем, чтобы размер (диаметр) рамы не превышал максимальный разрешенный размер, указанный в инструкциях по установке.
- C.6 Перед перевозкой велосипедов с карбоновой рамой или карбоновыми вилками проконсультируйтесь с производителем или продавцом, чтобы проверить, разрешена ли их перевозка на подобных креплениях.
- C.7 Производитель не несет ответственности за какие-либо повреждения, полученные карбоновыми рамами или вилками при их установке или перевозке на данном креплении.
- C.8 Перед перевозкой с велосипедов необходимо снять все съемные части, в том числе, помимо прочего, детские сиденья, корзины, замки (если они не закреплены на постоянной основе) и насосы. Эти части могут отсоединиться от велосипеда во время перевозки из-за повышенного сопротивления воздуха и вибрации и создать опасность для других участников дорожного движения.



D.0 Условия вождения и нормативные требования

- D.1 Данное изделие не предназначено для использования при вождении автомобиля вне дорог. Скорость автомобиля должна соответствовать состоянию дороги и весу перевозимого груза. Регулярно проверяйте крепежные элементы.
- D.2 Водитель является единственным лицом, несущим ответственность за состояние крепления и за надежную установку крепления и фиксацию груза (даже если установка крепления и фиксация груза производились третьими лицами).
- D.3 Каждый раз при использовании крепления проверяйте надежность его установки вскоре после начала пути (через 50 км) и далее с регулярными интервалами. При наличии необычного шума, смещения груза или крепления, необычном поведении автомобиля или других признаках необычной ситуации остановите автомобиль, проверьте крепление и груз и убедитесь в том, что они установлены в соответствии с инструкциями по установке.
- D.4 Общая длина и/или вес автомобиля после установки крепления могут увеличиться. Прикрепленные велосипеды также могут увеличить общую длину и/или вес автомобиля. Проявляйте особую осторожность при езде задним ходом, а также при въезде в гаражи, на паромы и т. д.
- D.5 Сразу же заменяйте поврежденные или изношенные детали крепления. При движении автомобиля все рукоятки, болты и гайки должны быть затянуты в соответствии с требованиями инструкций по установке.
- D.6 Крепления, оснащенные замком, должны быть всегда закрыты. Во время движения ключи должны быть вынуты из замка и должны находиться внутри автомобиля.
- D.7 Помните о том, что характеристики управления автомобилем, а также его поведение при торможении (в том числе в поворотах) могут измениться и что с установленным креплением автомобиль может стать более чувствительным к боковому ветру.
- D.8 Скорость автомобиля должна всегда соответствовать весу размещенного на нем груза и дорожным условиям, таким как тип и качество дорожного покрытия, сила и направление ветра,

интенсивность движения и ограничения скорости на дороге, и ни при каких условиях не должна превышать 130 км/ч. При движении необходимо всегда соблюдать скоростные ограничения и правила дорожного движения.

- D.9 Помните о том, что во время движения может возникать шум, вызываемый прохождением ветра через крепление и груз; при этом данный шум может быть разным в зависимости от модели автомобиля и размещенного на нем груза.
- D.10 Для экономии топлива и уменьшения воздействия на окружающую среду, а также для обеспечения безопасности других участников дорожного движения необходимо всегда снимать с автомобиля неиспользуемое крепление.

E.0 Обслуживание

- E.1 Регулярно мойте крепление теплой водой или автошампунем, особенно после использования крепления в прибрежных районах (для удаления соли) или в зимнее время, когда дороги обрабатываются солью.
- E.2 Винты, гайки и замки (если они используются) следует регулярно смазывать.
- E.3 Снимайте крепление перед въездом на автоматическую мойку.
- E.4 Храните снятое с автомобиля неиспользуемое крепление в сухом месте. Все детали крепления должны храниться с соблюдением мер предосторожности. Не забывайте выполнять очистку и обслуживание крепления согласно инструкциям.
- E.5 При утере или износе элементов крепления заменяйте их только оригинальными деталями производителя. Запасные детали можно приобрести у дилера.
- E.6 Для ускорения получения запасных частей и во избежание потери времени на уточнение указывайте при размещении заказа или подаче запроса точные данные об изделии и его серийный номер.
- E.7 Для наиболее быстрой замены утерянных или сломавшихся ключей запишите и храните номера ключей и замка, которые указаны на ключах и замке.

SK - POZOR

A.0 Všeobecné informácie

- A.1 Výrobca nezodpovedá za zranenia osôb, škody na hnutel'nom alebo nehnuteľnom majetku, ziskovú stratu ani za akúkoľvek stratu alebo škodu spôsobenú nesprávnou montážou alebo používaním nosiča vrátane, ale nie výhradne montáže alebo používania v rozpore s návodmi na montáž a prevádzku alebo iných ústnych či písomných pokynov od výrobcu alebo autorizovaného zástupcu.
- A.2 Nosič ani jeho súčasti sa nesmú byť žiadnym spôsobom upravovať.
- A.3 V prípade otázok týkajúcich sa používania a obmedzení nosiča kontaktujte výrobcu. Pred montážou a používaním nosiča si dôkladne prečítajte všetky pokyny.
- A.4 Bezpečnostné pokyny je potrebné do budúcnosti uchovať a zabezpečiť, aby sa každý ďalší používateľ nosiča bicyklov oboznámil s ich obsahom.

B.0 Montáž

- B.1 Prečítajte si návod na montáž a uistite sa, že máte k dispozícii všetky potrebné súčasti nosiča.
- B.2 Dôkladne si prečítajte a dodržujte montážne pokyny a zoznam odporúčaní, ak je priložený. Následne dodržujte body 1, 2, 3 atď. a prídajte časť k príslušnej sekvencii.
- B.3 Nepokúšajte sa namontovať nosič inak, ako je uvedené v príslušných montážnych pokynoch.
- B.4 Ak v prípade nosičov na strechu nie sú v montážnych pokynoch uvedené špecifické montážne pozície, uistite sa, že medzi drážkami vpredu a vzadu je minimálna vzdialenosť 700 mm.
- B.5 Náklad nesmie prekročiť šírku strešného nosiča a musí sa na ňom rozložiť rovnomerne a s najnižším možným ťažiskom.

C.0 Náklad

- C.1 Podľa špecifikácií v montážnych pokynoch sa maximálna hmotnosť nákladu nosiča nesmie prekročiť. Odporúčaná maximálna nosnosť pre samotné vozidlo má navyše vždy prednosť pred nosnosťou uvedenou v montážnych pokynoch. Vždy sa musí použiť nižšia odporúčaná maximálna nosnosť, ktorá sa nesmie prekročiť.
- C.2 Maximálna hmotnosť nákladu nosiča sa podľa montážnych pokynov vzťahuje tak na idúce, ako aj na zaparkované vozidlá.
- C.3 Náklad musí byť dôkladne zaistený. Nie je možné použiť elastické laná.
- C.4 Skontrolujte a neprekračujte maximálnu hmotnosť na bicykel uvedenú v montážnych pokynoch.
- C.5 Nosič je konštruovaný na náklad výlučne štandardných bicyklových rámov. Tandemové bicykle sa na nosiči nesmú prevážať. Vždy skontrolujte a neprekračujte maximálnu veľkosť bicyklového rámu (priemer) uvedenú v montážnych pokynoch.
- C.6 V prípade bicyklov s karbónovými rámmi alebo vidlicami sa o možnosti použitia nosiča vždy poraďte s výrobcou bicykla alebo zástupcom výrobcu.
- C.7 Výrobca nezodpovedá za žiadne škody na karbónových rámmoch alebo vidliciach spôsobené počas montáže a/alebo používania nosiča.

- C.8 Všetky ľahko odnateľné súčasti bicyklov sa musia pred prenosom zložiť vrátane, ale nie výhradne, detských sedačiek, košíkov, zámkov (ak nie sú trvalo namontované) a pumpičiek. Tieto súčasti sa môžu počas prepravy vplyvom odporu vzduchu a vibrácií oddeliť a spôsobiť tak nebezpečenstvo pre ostatných účastníkov cestnej premávky.

D.0 Charakteristika a obmedzenia počas riadenia

- D.1 Tento produkt nie je schválený a nesmie sa používať počas terénnej jazdy. Prispôbte rýchlosť prevládajúcim cestným podmienkam a prevážanému nákladu. Pravidelne kontrolujte upevnenie nákladu.
- D.2 Vodič vozidla nesie plnú zodpovednosť za zaistenie perfektného stavu nosiča a bezpečného upevnenia nákladu a nosiča (aj v prípade, že bol namontovaný tretou osobou).
- D.3 Pri každom používaní nosiča po krátkej vzdialenosti (50 km) a následne v pravidelných intervaloch skontrolujte, či je bezpečne namontovaný. Ak zachytíte akýkoľvek nezvyčajný hluk, pohyb nákladu a/alebo nosiča, rozdielne správanie vozidla alebo iné nezvyčajné javy, zastavte a skontrolujte, či sú nosič a náklad správne zaistené a spĺňajú montážne pokyny.
- D.4 Po montáži nosiča sa celková dĺžka a/alebo výška vozidla môžu zväčšiť. Samotné bicykle môžu zväčšiť celkovú dĺžku a výšku vozidla. Zvýšte svoju pozornosť pri cúvaní a/alebo vstupe do garáží, trajektov atď.
- D.5 Okamžite vymeňte akékoľvek poškodené alebo opotrebované časti nosiča. Počas prepravy musia byť všetky páky, pásy a/alebo matice upevnené podľa montážnych pokynov.
- D.6 Nosič namontovaný spolu so zámkom musí byť vždy v pozícii zablokovaná. Počas prepravy sa kľúče musia odstrániť a držať vnútri vozidla.
- D.7 Nezabúdajte, že charakteristiky vozidla počas jazdy a funkcia brzd (vrátane zákrut) sa môžu meniť a na vozidlo po montáži nosiča môže pôsobiť bočný vietor.
- D.8 Rýchlosť vozidla sa musí prispôbiť prevážanému nákladu a aktuálnym cestným podmienkam, napr. typu a kvalite cesty, poveternostným podmienkam, intenzite cestnej premávky a platným rýchlostným obmedzeniam, no nesmie za žiadnych okolností prekročiť hodnotu 130 km/h. Vždy musia byť dodržané platné rýchlostné obmedzenia a iné nariadenia týkajúce sa cestnej premávky.
- D.9 Nezabúdajte, že počas prepravy môže vietor spôsobovať hluk, ktorý sa môže meniť v závislosti od vozidla a nákladu.
- D.10 Ak sa nosič nepoužíva, musí sa z vozidla odstrániť z dôvodu úspornej spotreby palíva a dopadu na životné prostredie.

E.0 Údržba

- E.1 Nosič pravidelne umývajte horúcou vodou alebo autošampónom, najmä po použití v pobrežných oblastiach (z dôvodu vplyvu slanej vody) alebo počas období posypu ciest soľou (v zime).
- E.2 Skrutky, matice a zámkové (ak sú namontované) by sa mali pravidelne mazať.
- E.3 Pred použitím automatickej umývacej linky odmontujte nosič z vozidla.



- E.4 Po odmontování nosiča z vozidla ho uskladnite na suchom mieste. Všetky súčasti nosiča musia byť bezpečne uskladnené. Nezabúdajte nosič čistiť a udržiavať podľa pokynov.
- E.5 Ak sa niektoré časti nosiča stratia alebo opotrebojú, ako náhradu použite výhradne originálne náhradné diely výrobcu. Zakúpiť si ich môžete u obchodných zástupcov spoločnosti.
- E.6 Aby ste zabezpečili rýchle dodanie náhradných dielov a vyhli sa zbytočným nejasnostiam, poskytnite pri zadávaní objednávky alebo pri prieskume dôležité údaje o produkte a sériové číslo.
- E.7 Poznačte si číslo z vášho zámku a kľúča, aby ste zabezpečili čo najrýchlejšiu výmenu stratených alebo poškodených súčastí.

RO - AVERTISMENT

A.0 Generalități

- A.1 Producătorul nu își asumă nicio răspundere pentru vătămările corporale, pentru deteriorarea bunurilor mobile sau imobile, pentru pierderea profitului sau pentru orice alte pierderi sau pagube cauzate de montarea sau utilizarea necorespunzătoare a suportului, inclusiv, dar fără limitare, montarea sau utilizarea neconforme cu instrucțiunile de asamblare, de montaj sau cu orice alt fel de instrucțiuni furnizate, în scris sau verbal, de producător sau de un dealer autorizat.
- A.2 Suportul și componentele acestuia nu trebuie modificate în niciun fel.
- A.3 Consultați producătorul dacă aveți orice fel de întrebări despre funcționarea, utilizarea și limitele suportului. Citiți cu atenție toate instrucțiunile înainte de a monta și de a utiliza suportul.
- A.4 Instrucțiunile de siguranță trebuie păstrate pentru consultare ulterioară și pentru a se asigura faptul că toți utilizatorii suportului pentru bicicletă sunt familiarizați cu conținutul acestora.

B.0 Montare

- B.1 Citiți instrucțiunile de asamblare pentru a vă asigura că aveți toate componentele necesare ale suportului.
- B.2 Citiți și urmați cu atenție instrucțiunile de asamblare și lista de recomandări, dacă este inclusă. Apoi, montați produsul în ordinea corectă, urmând punctele 1, 2, 3 și așa mai departe.
- B.3 Nu încercați să montați suportul în alt mod decât cel indicat în instrucțiunile de montaj.
- B.4 În cazul suportului montat pe pavilion, dacă nu sunt oferite anumite poziții de montare în instrucțiunile de asamblare, asigurați-vă că între bara frontală și cea posterioară există o distanță minimă de 700 mm.
- B.5 Încărcătura nu trebuie să depășească lățimea portbagajului și trebuie aranjată uniform pe acesta, cu centrul de greutate cât mai jos posibil.

C.0 Încărcare

- C.1 Nu depășiți în niciun caz greutatea maximă de încărcare recomandată a suportului, menționată în instrucțiunile de asamblare. În plus, informația referitoare la greutatea maximă de încărcare recomandată pentru un anumit model de vehicul este întotdeauna prioritară față de cea specificată în instrucțiunile de asamblare a suportului. Se va lua în considerare întotdeauna cea mai mică greutate de încărcare recomandată, iar aceasta nu trebuie depășită în niciun caz.
- C.2 Greutatea maximă de încărcare pentru suport, conform specificațiilor din instrucțiunile de asamblare, se aplică atât vehiculelor în mișcare, cât și celor parcate.
- C.3 Încărcătura trebuie fixată cu atenție. Nu trebuie folosite cordoane elastice.
- C.4 Verificați și nu depășiți greutatea maximă recomandată pentru fiecare bicicletă, conform specificațiilor din instrucțiunile de montaj.
- C.5 Suportul este construit pentru a susține numai cadre standard de biciclete. Bicicletele tandem nu trebuie transportate pe suport. Verificați întotdeauna și nu depășiți dimensiunea maximă pentru cadrul bicicletelor (diametru), specificată în instrucțiunile de montaj.
- C.6 În cazul bicicletelor cu cadru sau furci din carbon, consultați întotdeauna producătorul sau dealerul acestora pentru a afla dacă utilizarea suportului este permisă.
- C.7 Producătorul nu își asumă nicio răspundere pentru nicio deteriorare a cadrelor sau furcilor din carbon survenită în timpul montării și/sau utilizării suportului.
- C.8 Toate componentele amovibile ale bicicletelor trebuie îndepărtate înainte de transport, inclusiv, dar fără limitare, scaunele pentru copii, coșurile, elementele de blocare (dacă nu sunt montate permanent) și pompele de aer. Aceste componente se pot desprinde în timpul transportului din cauza rezistenței crescute la aer și din cauza vibrațiilor și pot constitui un pericol pentru ceilalți utilizatori ai drumului.

D.0 Caracteristici de conducere și reglementări

- D.1 Acest produs nu este aprobat și nu trebuie utilizat pentru circularea pe teren accidentat. Adaptați viteza la condițiile fundamentale ale drumului, potrivit încărcăturii transportate. Verificați fixarea încărcăturii în mod regulat.
- D.2 Șoferul vehiculului este unicul responsabil pentru asigurarea stării perfecte a suportului și pentru fixarea în siguranță a suportului și a încărcăturii (chiar dacă acestea au fost montate de altcineva).
- D.3 De fiecare dată când este utilizat suportul, asigurați-vă că acesta este fixat în siguranță după ce ați parcurs o distanță scurtă (50 km) și la intervale regulate. Dacă observați zgomote neobișnuite, deplasări ale încărcăturii și/sau suportului, comportament diferit al vehiculului sau alte condiții neobișnuite, opriți vehiculul și asigurați-vă că suportul și încărcătura sunt fixate corect, în conformitate cu instrucțiunile de montaj.
- D.4 Lungimea și/sau înălțimea totale ale vehiculului pot crește atunci când este montat un suport. Chiar bicicletele pot spori lățimea și înălțimea totale ale vehiculului. Acordați atenție deosebită când vă deplasați în marșarier și/sau când intrați în garaje sau când vă urcați pe feriboturi etc.
- D.5 Înlouciți imediat toate piesele deteriorate sau uzate ale suportului. În timpul transportului, toate manetele, șuruburile și/sau piulițele trebuie strânse în conformitate cu instrucțiunile de montaj.
- D.6 Suporturile prevăzute cu sistem de blocare trebuie să fie întotdeauna în poziția blocat. În timpul transportului, cheile trebuie scoase și păstrate în interiorul vehiculului.
- D.7 Rețineți: caracteristicile de conducere ale vehiculului și comportamentul la frânare (inclusiv la curbe) se pot schimba, iar vehiculul poate deveni vulnerabil la vânturile laterale atunci când este montat suportul.
- D.8 Viteza vehiculului trebuie adaptată întotdeauna în funcție de încărcătura transportată și de condițiile de condus curente, cum ar fi tipul de drum, calitatea acestuia, condițiile de vânt, intensitatea traficului și limitele de viteză aplicabile, dar, în niciun caz, nu trebuie să depășească 130 km/h. Respectați întotdeauna limitele de viteză aplicabile și celelalte reglementări rutiere.
- D.9 Rețineți că în timpul transportului se poate genera zgomot de vânt, acesta putând varia în funcție de vehicul și de încărcătură.
- D.10 Pentru a economisi combustibil și pentru a diminua impactul asupra mediului, precum și pentru a proteja siguranța utilizatorilor drumului, suportul trebuie demontat de pe vehicul atunci când nu este utilizat.

E.0 Întreținere

- E.1 Curățați suportul în mod regulat, folosind apă caldă sau șampon auto, în special când folosiți sau după ce ați folosit suportul în zonele de coastă (efectul apei sărate) sau în perioadele când pe drumuri se presară sare (pe timp de iarnă).
- E.2 Șuruburile, piulițele și incuietorile (dacă există) trebuie lubrificate la intervale regulate.
- E.3 Demontați suportul înainte de a utiliza o spălătorie auto automată.
- E.4 După demontarea de pe vehicul, suportul trebuie depozitat într-un loc uscat. Toate componentele suportului trebuie depozitate în siguranță. Nu uitați să curățați și să întrețineți suportul în conformitate cu instrucțiunile.
- E.5 Dacă pierdeți componente ale suportului sau dacă acestea se umează, utilizați numai piese de schimb originale de la producător. Piesele de schimb pot fi achiziționate de la dealerul local.
- E.6 Pentru a asigura livrarea rapidă a pieselor de schimb și pentru a evita întrebările inutile, care vă irosesc timpul, furnizați detaliile relevante pentru produs și numărul de serie atunci când lansați o comandă sau când adresați întrebări.
- E.7 Pentru a vă asigura că puteți înlocui cheile pierdute sau defecte cât mai repede posibil, notați numărul cheii și al mecanismului de blocare (il puteți găsi pe respectivele piese).

