

GLC Coupé



Preisliste gültig ab 12. Mai 2022

Mercedes-Benz



Willkommen.

In der Markenwelt von Mercedes-Benz.



Mehr als ein SUV. Mehr als ein Coupé. Mehr als je zuvor. Es gibt Persönlichkeiten, die stechen sofort heraus. Mit ihrer Erscheinung. Ihrem Selbstbewusstsein. Und ihrem einzigartigen Charakter. So wie das neue GLC Coupé, das es wie kein Zweites versteht, die besten Eigenschaften von SUV und Coupé in sich zu vereinen. Auf seine ganz eigene Art. Dynamischer und sportlicher denn je.

Auf jedem Meter anders. Sportlich wie nie zieht das neue GLC Coupé die Blicke auf sich. Mit breiteren Schürzen, neuen Endrohrblenden und den erstmals serienmäßig verbauten LED High Performance-Scheinwerfern mit modernem Lichtdesign. Die optionale AMG Line und viele neue Felgendesigns treiben seine individuelle Sportlichkeit und Eleganz aufs höchste Niveau.

Mit jedem Blick besonders. Weil Kommunikation heute alles ist. Das neue GLC Coupé versteht Sie nicht nur aufs Wort, es reagiert auch sofort auf Ihre Berührungen. Dafür sorgt MBUX, die moderne Mercedes-Benz User Experience, mit vielen neuen Bedien- und Anzeigeelementen.

Nehmen Sie Platz und genießen Sie den Ausblick. Enorm sportlich und wertig empfängt Sie der Innenraum. Große Displays, fließende Übergänge und edle neue Polster lassen Sie modernen Luxus mit allen Sinnen erleben. ENERGIZING Pakete schenken Ihnen auf Wunsch neue Kraft und Energie, während das optionale Burmester® Surround-Soundsystem Sie mit einem Klang der Oberklasse verwöhnt.

Sie ahnen es bereits: Es gibt nahezu grenzenlose Möglichkeiten, das neue GLC Coupé ganz nach Ihren persönlichen Wünschen zu gestalten. Nehmen Sie sich die Zeit, stöbern Sie in aller Ruhe in dieser Broschüre, konfigurieren Sie Ihr Wunschfahrzeug online und sprechen Sie uns vor Ort bei Ihrem Mercedes-Benz Partner an. Gerne können Sie auch eine Probefahrt vereinbaren und sich höchstpersönlich von unserem Anspruch überzeugen.

Ihr Mercedes-Benz Team

Über den detaillierten Umfang der Sonderausstattungen informiert Sie gerne Ihr Mercedes-Benz Partner. Weitere Informationen erhalten Sie unter www.mercedes-benz.de und über unsere Mercedes-Benz Kundenbetreuung: Montag bis Freitag von 07.30 – 20.00 Uhr
Telefon: 00800 9 7777777

Inhalt.

Vorwort	2
Produkt-Highlights	4
Modellvarianten und technische Daten	6
Design	8
Lines und Design-Pakete	
Zierelemente	
Lacke	
Kombinationsmöglichkeiten Polster und Lacke	
Mercedes-AMG	30
Elektromobilität	49
Business-Paket	56
Serien- und Sonderausstattung	57
Exterieur	
Interieur	
Sicherheit und Assistenzsysteme	
Parken und Rangieren	
Infotainment, Navigation und Kommunikation	
Technik	
Antrieb	
Fahrwerk	
Fahrhilfen	84
Weitere technische Daten	87
Service	88
Finanzdienstleistungen und Versicherungen	89
Fahrzeugabholung	90
Mercedes me connect	91



Produkt-Highlights.

Mehr als ein SUV. Mehr als ein Coupé. Mehr als je zuvor.

Feinschliff für das expressive Coupé-Design, mehr Agilität sowie das innovative MBUX-Multimediasystem und neue Assistenzsysteme – das ist die Modellpflege für das GLC Coupé.

Mercedes-Benz User Experience.

Im neuen GLC Coupé können Sie jetzt nahezu alles so intuitiv wie auf Ihrem Smartphone bedienen. Ganz einfach über den großen Touchscreen, das neue Touchpad oder die Touch-Control-Buttons am neuen Lenkrad. Eine Berührung reicht, um etwa die Anzeigestile, die Ambientebeleuchtung oder das Infotainmentsystem an Ihre Wünsche anzupassen.

Volldigitales Kombiinstrument.

Das volldigitale Instrumentendisplay mit den Anzeigestilen „Klassisch“, „Progressiv“ und „Sportlich“ lässt Sie darüber entscheiden, welche Informationen Ihnen wichtig sind und auf welche Art sie angezeigt werden. Das 31,2 cm (12,3") große Display liefert ein gestochen scharfes Bild, das sich unter allen Lichtverhältnissen sehr gut ablesen lässt.

Der Allradantrieb 4MATIC.

Ob auf Asphalt oder im leichten Gelände: Mit 4MATIC zeigt das neue GLC Coupé seine besondere Stärke bei widrigen Straßenverhältnissen, wie etwa Nässe, Glatteis, Schnee. Dank dem Zusammenspiel der einzelnen Räder garantiert der permanente Allradantrieb zu jeder Zeit eine vorbildliche Fahrstabilität und Traktion. Für insgesamt mehr Dynamik, Komfort und Sicherheit.

Leistungsfordernder Komfort und vorbildliche Sicherheit.

Mit dem Fahrassistenten-Paket begeben Sie sich auf den Weg zum autonomen Fahren: Modernste Systeme unterstützen Sie situationsgerecht bei Geschwindigkeitsanpassung, Lenken, Spurwechsel und selbst bei Kollisionsgefahr. Das Unfallrisiko sinkt – Passagiere und Verkehrsteilnehmer werden effektiv geschützt. So erreichen Sie Ihr Ziel entspannt und sicher. Der innovative PRE-SAFE® Sound erzeugt ein Rauschen aus den Lautsprechern und kann einen Schutzreflex auslösen: Ihr Gehör koppelt sich kurz ab und kann sich so vor den lauten Crashgeräuschen schützen.

Anhängerrangier-Assistent

Sparen Sie Zeit und Nerven beim Rangieren: Mit dem Anhängerrangier-Assistenten erledigen Sie das Rückwärtsmanövrieren souverän, präzise und entspannt – auch in schwierigen Situationen. Insbesondere für ungeübte Gespannfahrer ist das assistierte Steuern eine echte Erleichterung.



Modellvarianten und technische Daten – Plug-in-Hybrid.

Typ 5-Sitzer, 5 Türen	Motor/Zylinder Hubraum (cm ³)	Getriebe	Nennleistung kW (PS) Drehmoment Nm ² Verbrennungsmotor	Nennleistung kW (PS) Drehmoment Nm E-Motor	Systemleistung kW (PS) Drehmoment Nm	Höchstgeschwindigkeit (km/h) Beschleunigung 0-100 km/h (s) elektr. Reichweite ³ (max. - min. km)	Verbrauch EU kombiniert gewichtet (l/100 km) ¹ Stromverbrauch gewichtet ⁴ (kWh/100 km) ¹	CO ₂ -Emissionen kombiniert gewichtet (g/km) ¹ Emissionsklasse Effizienzklasse ⁵	Preis Euro inkl. MwSt. exkl. MwSt.
GLC 300 de 4MATIC	Diesel R4 1.950	9G-TRONIC (automatisch)	143 (194) 400	90 (122) 440	225 (306) 700	230 6,2 45,0 - 51,0	2,1 - 1,8 17,4 - 14,5	54 - 45 EURO 6D-ISC-FCM A+++	64.301,65 54.035,00
GLC 300 e 4MATIC	Benzin R4 1.991	9G-TRONIC (automatisch)	155 (211) 350	90 (122) 440	235 (320) 700	230 5,7 45,0 - 52,0	2,6 - 2,2 18,7 - 16,2	60 - 49 EURO 6D-ISC-FCM A+++	60.969,65 51.235,00

¹ Die angegebenen Werte sind die „gemessenen NEFZ-CO₂-Werte“ i.S.v. Art. 2 Nr. 2 Durchführungsverordnung (EU) 2017/1153, die im Einklang mit Anhang XII der Verordnung (EG) Nr. 692/2008 ermittelt wurden. Die Kraftstoffverbrauchswerte wurden auf Basis dieser Werte errechnet. Der Stromverbrauch wurde auf der Grundlage der VO 692/2008/EG ermittelt. Aufgrund gesetzlicher Änderungen der maßgeblichen Prüfverfahren können in der für die Fahrzeugzulassung und ggf. Kfz-Steuer maßgeblichen Übereinstimmungsbescheinigung des Fahrzeugs höhere Werte eingetragen sein.

² Angaben zur Nennleistung und zum Nenndrehmoment nach Verordnung (EG) Nr. 595/2009 in der gegenwärtig geltenden Fassung.

³ Im realen Fahrbetrieb können Abweichungen im Vergleich zu den zertifizierten Normwerten auftreten. Die Realwerte werden von einer Vielzahl individueller Faktoren beeinflusst, z.B. individuelle Fahrweise, Umwelt- und Streckenverhältnisse

⁴ Der zertifizierte elektrische Verbrauch wird in der Regel mit maximaler AC Ladeleistung durch ein Mode 3 Kabel bestimmt. Daher wird empfohlen, Fahrzeuge mit einer HV-Batterie bevorzugt an einer Wallbox oder einer AC-Ladestation mit einem Mode 3 Kabel zu laden, um kürzere Ladezeiten und einen besseren Ladewirkungsgrad zu erreichen.

⁵ Auf der Grundlage der gemessenen CO₂-Emissionen unter Berücksichtigung der Masse des Fahrzeugs ermittelt.



Jetzt Wunschrate berechnen: www.mercedes-benz.de/ratenrechner

Der mobile Ratenrechner: QR-Code scannen und ganz bequem die Leasing- und Finanzierungsraten für Ihren Mercedes berechnen.

Sämtliche Kaufpreise verstehen sich für die Serienausstattung ab Herstellerwerk. Bei Auslieferung über eine Niederlassung oder Vertretung fallen zusätzlich Überführungskosten an. Die Kaufpreise für Sonderausstattungen gelten nur für den Einbau im Herstellerwerk. Änderungen in Konstruktion und Ausführung sowie Irrtümer und Druckfehler sind vorbehalten. Die Abbildungen können auch Zubehör und Sonderausstattungen enthalten, die nicht zum serienmäßigen Lieferumfang gehören. Farbabweichungen sind drucktechnisch bedingt. Weitere Informationen zum offiziellen Kraftstoffverbrauch und zu den offiziellen spezifischen CO₂-Emissionen neuer Personenkraftwagen können dem „Leitfaden über den Kraftstoffverbrauch die CO₂-Emissionen und den Stromverbrauch neuer Personenkraftwagen“ entnommen werden, der an allen Verkaufsstellen und bei der DAT Deutsche Automobil Treuhand GmbH (www.dat.de) unentgeltlich erhältlich ist.

Modellvarianten und technische Daten – Diesel.

Typ 5-Sitzer, 5 Türen	Motor/Zylinder Hubraum (cm³)	Getriebe	Nennleistung kW (PS) Drehmoment Nm²	Höchstgeschwindigkeit (km/h) Beschleunigung 0-100 km/h (s)	Verbrauch EU (l/100 km) ¹ innerorts/ außerorts/ kombiniert	CO ₂ -Emissionen kombiniert (g/km) ¹ Emissionsklasse Effizienzklasse ³	Preis Euro inkl. MwSt. exkl. MwSt.
GLC 200 d 4MATIC	Diesel R4 1.950	9G-TRONIC (automatisch)	120 (163) 360	206 8,9	6,6 – 5,7 5,6 – 4,8 6,0 – 5,2	158 – 136 EURO 6D-ISC-FCM A	55.507,55 46.645,00
GLC 220 d 4MATIC	Diesel R4 1.950	9G-TRONIC (automatisch)	143 (194) 400	217 7,9	6,6 – 5,7 5,6 – 4,8 6,0 – 5,2	158 – 136 EURO 6D-ISC-FCM A	57.173,55 48.045,00
GLC 300 d 4MATIC	Diesel R4 1.950	9G-TRONIC (automatisch)	180 (245) 500	233 6,6	7,4 – 7,0 5,4 – 5,0 6,0 – 5,7	159 – 152 EURO 6D-ISC-FCM B	59.845,10 50.290,00
GLC 400 d 4MATIC	Diesel R6 2.925	9G-TRONIC (automatisch)	243 (330) 700	240 5,1	8,8 – 8,1 5,6 – 5,2 6,6 – 6,3	175 – 167 EURO 6D-ISC-FCM B	68.198,90 57.310,00

¹ Die angegebenen Werte sind die „gemessenen NEFZ-CO₂-Werte“ i.S.v. Art. 2 Nr. 2 Durchführungsverordnung (EU) 2017/1153, die im Einklang mit Anhang XII der Verordnung (EG) Nr. 692/2008 ermittelt wurden. Die Kraftstoffverbrauchswerte wurden auf Basis dieser Werte errechnet. Der Stromverbrauch wurde auf der Grundlage der VO 692/2008/EG ermittelt. Aufgrund gesetzlicher Änderungen der maßgeblichen Prüfverfahren können in der für die Fahrzeugzulassung und ggf. Kfz-Steuer maßgeblichen Übereinstimmungsbescheinigung des Fahrzeugs höhere Werte eingetragen sein.

² Angaben zur Nennleistung und zum Nenndrehmoment nach Verordnung (EG) Nr. 595/2009 in der gegenwärtig geltenden Fassung.

³ Auf der Grundlage der gemessenen CO₂-Emissionen unter Berücksichtigung der Masse des Fahrzeugs ermittelt.



Jetzt Wunschrate berechnen: www.mercedes-benz.de/ratenrechner

Der mobile Ratenrechner: QR-Code scannen und ganz bequem die Leasing- und Finanzierungsraten für Ihren Mercedes berechnen.

Sämtliche Kaufpreise verstehen sich für die Serienausstattung ab Herstellerwerk. Bei Auslieferung über eine Niederlassung oder Vertretung fallen zusätzlich Überführungskosten an. Die Kaufpreise für Sonderausstattungen gelten nur für den Einbau im Herstellerwerk. Änderungen in Konstruktion und Ausführung sowie Irrtümer und Druckfehler sind vorbehalten. Die Abbildungen können auch Zubehör und Sonderausstattungen enthalten, die nicht zum serienmäßigen Lieferumfang gehören. Farbabweichungen sind drucktechnisch bedingt. Weitere Informationen zum offiziellen Kraftstoffverbrauch und zu den offiziellen spezifischen CO₂-Emissionen neuer Personenkraftwagen können dem „Leitfaden über den Kraftstoffverbrauch die CO₂-Emissionen und den Stromverbrauch neuer Personenkraftwagen“ entnommen werden, der an allen Verkaufsstellen und bei der DAT Deutsche Automobil Treuhand GmbH (www.dat.de) unentgeltlich erhältlich ist.

Modellvarianten und technische Daten – Benziner.

Typ 5-Sitzer, 5 Türen	Motor/Zylinder Hubraum (cm ³)	Getriebe	Nennleistung kW (PS) Drehmoment Nm ²	Höchstgeschwindigkeit (km/h) Beschleunigung 0-100 km/h (s)	Verbrauch EU (l/100 km) ¹ innerorts/ außerorts/ kombiniert	CO ₂ -Emissionen kombiniert (g/km) ¹ Emissionsklasse Effizienzklasse ³	Preis Euro inkl. MwSt. exkl. MwSt.
GLC 200 4MATIC	Benzin R4 1.991	9G-TRONIC (automatisch)	145 + 10 (197 + 14) 320	216 8,0	9,6 – 8,9 7,3 – 5,9 8,1 – 7,0	186 – 161 EURO 6D-ISC-FCM C	54.460,35 45.765,00
GLC 300 4MATIC	Benzin R4 1.991	9G-TRONIC (automatisch)	190 + 10 (258 + 14) 370	240 6,3	9,6 – 8,9 7,3 – 5,9 8,1 – 7,1	186 – 161 EURO 6D-ISC-FCM C	61.897,85 52.015,00
Mercedes-AMG GLC 43 4MATIC	Benzin V6 2.996	AMG SPEEDSHIFT TCT 9G-Getriebe	287 (390) 520	250 4,9	14,1 – 13,6 8,6 – 8,1 10,5 – 10,2	240 – 232 EURO 6D-ISC-FCM F	75.273,45 63.255,00
Mercedes-AMG GLC 63 4MATIC+	Benzin V8 3.982	AMG SPEEDSHIFT MCT 9G-Getriebe	350 (476) 650	250 4,0	16,9 – 16,8 9,6 – 9,3 12,3 – 12,1	280 – 275 EURO 6D-ISC-FCM G	94.259,90 79.210,00
Mercedes-AMG GLC 63 S 4MATIC+	Benzin V8 3.982	AMG SPEEDSHIFT MCT 9G-Getriebe	375 (510) 700	280 3,8	16,9 – 16,8 9,5 – 9,4 12,3 – 12,1	280 – 277 EURO 6D-ISC-FCM G	103.065,90 86.610,00

¹ Die angegebenen Werte sind die „gemessenen NEFZ-CO₂-Werte“ i.S.v. Art. 2 Nr. 2 Durchführungsverordnung (EU) 2017/1153, die im Einklang mit Anhang XII der Verordnung (EG) Nr. 692/2008 ermittelt wurden. Die Kraftstoffverbrauchswerte wurden auf Basis dieser Werte errechnet. Der Stromverbrauch wurde auf der Grundlage der VO 692/2008/EG ermittelt. Aufgrund gesetzlicher Änderungen der maßgeblichen Prüfverfahren können in der für die Fahrzeugzulassung und ggf. Kfz-Steuer maßgeblichen Übereinstimmungsbescheinigung des Fahrzeugs höhere Werte eingetragen sein.

² Angaben zur Nennleistung und zum Nenndrehmoment nach Verordnung (EG) Nr. 595/2009 in der gegenwärtig geltenden Fassung.

³ Auf der Grundlage der gemessenen CO₂-Emissionen unter Berücksichtigung der Masse des Fahrzeugs ermittelt.



Jetzt Wunschrate berechnen: www.mercedes-benz.de/ratenrechner

Der mobile Ratenrechner: QR-Code scannen und ganz bequem die Leasing- und Finanzierungsraten für Ihren Mercedes berechnen.

Sämtliche Kaufpreise verstehen sich für die Serienausstattung ab Herstellerwerk. Bei Auslieferung über eine Niederlassung oder Vertretung fallen zusätzlich Überführungskosten an. Die Kaufpreise für Sonderausstattungen gelten nur für den Einbau im Herstellerwerk. Änderungen in Konstruktion und Ausführung sowie Irrtümer und Druckfehler sind vorbehalten. Die Abbildungen können auch Zubehör und Sonderausstattungen enthalten, die nicht zum serienmäßigen Lieferumfang gehören. Farbabweichungen sind drucktechnisch bedingt. Weitere Informationen zum offiziellen Kraftstoffverbrauch und zu den offiziellen spezifischen CO₂-Emissionen neuer Personenkraftwagen können dem „Leitfaden über den Kraftstoffverbrauch die CO₂-Emissionen und den Stromverbrauch neuer Personenkraftwagen“ entnommen werden, der an allen Verkaufsstellen und bei der DAT Deutsche Automobil Treuhand GmbH (www.dat.de) unentgeltlich erhältlich ist.

Design.



Lines und Design-Pakete	8
Serienausstattung Exterior	9
AMG Line Exterior	12
AMG Line Plus Exterior	14
Night-Paket	15
Serienausstattung Interieur	19
EXCLUSIVE Interieur	21
AMG Line Interieur	23
AMG Line Plus Interieur	25
Zierelemente	26
Lacke	28
Kombinationsmöglichkeiten	
Polster und Lacke	29

Design.

Lines und Design-Pakete Serienausstattung Exterieur

Elemente der Serienausstattung Exterieur: 45,7 cm (18") Leichtmetallräder im 10-Speichen-Design (R41); Chrom-Paket (900), bestehend aus: Kühlerverkleidung mit integriertem Mercedes Stern und 2 Lamellen in Iridiumsilber matt mit Chrom-einlegern, optischer Unterschutz vorn und hinten in Chrom, Bordkantenzierstab in poliertem Aluminium, Fenstereinfassung in poliertem Aluminium, Abgasanlage mit 2 sichtbaren, fest im Stoßfänger integrierten Endrohrblenden in Edelstahl.
Nicht mit AMG Line Interieur (P29)



45,7 cm (18") Leichtmetallräder im 10-Speichen-Design
vanadiumsilber lackiert mit
235/60 R 18 auf 8 J x 18 ET 38
Nicht mit Reifen mit Notlaufeigenschaften (R66)



45,7 cm (18") Leichtmetallräder im 5-Doppelspeichen-Design
himalayagrau matt lackiert und glanzgedreht mit
235/60 R 18 auf 8,0 J x 18 ET 38



45,7 cm (18") Leichtmetallräder im 5-Speichen-Design
tremolitgrau lackiert und glanzgedreht mit
235/60 R 18 auf 8,0 J x 18 ET 38









45,7 cm (18") Leichtmetallräder im 5-Triple-Speichen-Design
hochglanzschwarz lackiert und glanzgedreht mit
235/60 R 18 auf 8,0 J x 18 ET 38



Code	Preis Euro inkl. MwSt. exkl. MwSt.	GLC 300 de 4MATIC	GLC 300 e 4MATIC	GLC 200 d 4MATIC	GLC 220 d 4MATIC	GLC 300 d 4MATIC	GLC 400 d 4MATIC	GLC 200 4MATIC	GLC 300 4MATIC
P76	0,00 0,00	S	S	S	S	S	S	S	S
R41	0,00 0,00	S	S	S	S	S	S	S	S
97R	297,50 250,00	●	●	●	●	●	●	●	●
R31	297,50 250,00	●	●	●	●	●	●	●	●
64R	297,50 250,00	●	●	●	●	●	●	●	●

Design.

Lines und Design-Pakete Serienausstattung Exterieur

		Code	Preis Euro inkl. MwSt. exkl. MwSt.	GLC 300 de 4MATIC	GLC 300 e 4MATIC	GLC 200 d 4MATIC	GLC 220 d 4MATIC	GLC 300 d 4MATIC	GLC 400 d 4MATIC	GLC 200 4MATIC	GLC 300 4MATIC
48,3 cm (19") Leichtmetallräder im 5-Speichen-Design tremolitgrau lackiert und glanzgedreht mit 235/55 R 19 auf 8 J x 19 ET 38		48R	892,50 750,00	●	●	●	●	●	●	●	●
48,3 cm (19") Leichtmetallräder im 6-Speichen-Design hochglanzschwarz lackiert und glanzgedreht mit 235/55 R 19 auf 8,0 J x 19 ET 38		R18	892,50 750,00	●	●	●	●	●	●	●	●
48,3 cm (19") Leichtmetallräder im Viel-Doppelspeichen-Design hochglanzschwarz lackiert und glanzgedreht mit 235/55 R 19 auf 8,0 J x 19 ET 38		15R	892,50 750,00 357,00 300,00	- ●	- ●	● -	● -	● -	- ●	● -	● -
50,8 cm (20") AMG Leichtmetallräder im Vielspeichen-Design titangrau lackiert und glanzgedreht mit 255/45 R 20 auf 8,5 J x 20 ET 40		688	2.201,50 1.850,00	●	●	●	●	●	●	●	●
50,8 cm (20") AMG Leichtmetallräder im Vielspeichen-Design hochglanzschwarz lackiert und glanzgedreht mit 255/45 R 20 auf 8,5 J x 20 ET 40		698	2.439,50 2.050,00	●	●	●	●	●	●	●	●
50,8 cm (20") AMG Leichtmetallräder im 5-Doppelspeichen-Design titangrau lackiert und glanzgedreht mit 255/45 R 20 auf 8,5 J x 20 ET 40		RTW	2.439,50 2.050,00	●	●	●	●	●	●	●	●

Design.

Lines und Design-Pakete Serienausstattung Exterieur

50,8 cm (20") AMG Leichtmetallräder im 5-Doppelspeichen-Design
hochglanzschwarz lackiert und glanzgedreht mit
255/45 R 20 auf 8,5 J x 20 ET 40



Code

RTX

Preis Euro
inkl. MwSt.
exkl. MwSt.

2.677,50
2.250,00
2.439,50
2.050,00

GLC 300 de 4MATIC

GLC 300 e 4MATIC

GLC 200 d 4MATIC

GLC 220 d 4MATIC

GLC 300 d 4MATIC

GLC 400 d 4MATIC

GLC 200 4MATIC

GLC 300 4MATIC

-	-	●	●	●	-	●	●
●	●	-	-	-	●	-	-

Bitte beachten Sie: Je geringer bei einer bestimmten Radgröße der Querschnitt der Reifen ist, desto schlechter ist der Fahrkomfort auf schlechten Straßen. Abroll- und Dämpfungskomfort nehmen ab und die Gefahr, dass es beim Überfahren von Hindernissen zu Beschädigung von Reifen und Rädern kommt, steigt.

Design.

Lines und Design-Pakete

AMG Line Exterior

Elemente der AMG Line Exterior: AMG Styling, bestehend aus AMG Frontschürze mit sportlichen Lufteinlässen und verchromtem Zierelement, AMG Heckschürze in Diffusor-Optik mit Einsatz in Schwarz; Diamantgrill mit Pins in Chrom, integriertem Mercedes Stern und Lamelle in Iridiumsilber matt mit Chromeinleger; 48,3 cm (19") AMG Leichtmetallräder im 5-Doppelspeichen-Design (RZF); Sportfahrwerk mit Sport-Direktlenkung (486) (Hinweis: nicht für Plug-in Hybrid Modelle); 2 sichtbare, fest im Stoßfänger integrierte Endrohrblenden.



48,3 cm (19") AMG Leichtmetallräder im 5-Doppelspeichen-Design
tremolitgrau lackiert und glanzgedreht mit
VA 235/55 R 19 auf 8,0 J x 19 ET 38 und HA 255/50 R 19 auf 9,0 J x 19 ET 20



48,3 cm (19") AMG Leichtmetallräder im 5-Doppelspeichen-Design
tremolitgrau lackiert und glanzgedreht mit
235/55 R 19 auf 8,0 J x 19 ET 38



48,3 cm (19") AMG Leichtmetallräder im 5-Doppelspeichen-Design
hochglanzschwarz lackiert und glanzgedreht mit
235/55 R 19 auf 8,0 J x 19 ET 38



48,3 cm (19") AMG Leichtmetallräder im 5-Doppelspeichen-Design
hochglanzschwarz lackiert und glanzgedreht mit
VA 235/55 R 19 auf 8,0 J x 19 ET 38 und HA 255/50 R 19 auf 9,0 J x 19 ET 20



Code	Preis Euro inkl. MwSt. exkl. MwSt.	GLC 300 de 4MATIC	GLC 300 e 4MATIC	GLC 200 d 4MATIC	GLC 220 d 4MATIC	GLC 300 d 4MATIC	GLC 400 d 4MATIC	GLC 200 4MATIC	GLC 300 4MATIC
P31	2.796,50 2.350,00 2.499,00 2.100,00	-	-	●	●	●	-	●	●
		●	●	-	-	-	●	-	-
RZF	0,00 0,00	S	S	S	S	S	S	S	S
RTF	0,00 0,00	○	○	○	○	○	○	○	○
RTG	238,00 200,00	●	●	●	●	●	●	●	●
RZG	238,00 200,00	●	●	●	●	●	●	●	●

Design.

Lines und Design-Pakete

AMG Line Exterior

		Code	Preis Euro inkl. MwSt. exkl. MwSt.	GLC 300 de 4MATIC	GLC 300 e 4MATIC	GLC 200 d 4MATIC	GLC 220 d 4MATIC	GLC 300 d 4MATIC	GLC 400 d 4MATIC	GLC 200 4MATIC	GLC 300 4MATIC
50,8 cm (20") AMG Leichtmetallräder im Vielspeichen-Design titangrau lackiert und glanzgedreht mit VA 255/45 R 20 auf 8,5 J x 20 ET 40 und HA 285/40 R 20 auf 9,5 J x 20 ET 22		92R	1.011,50 850,00	●	●	●	●	●	●	●	●
50,8 cm (20") AMG Leichtmetallräder im 5-Doppelspeichen-Design titangrau lackiert und glanzgedreht mit VA 255/45 R 20 auf 8,5 J x 20 ET 40 und HA 285/40 R 20 auf 9,5 J x 20 ET 22		RZX	1.130,50 950,00	●	●	●	●	●	●	●	●
50,8 cm (20") AMG Leichtmetallräder im Vielspeichen-Design hochglanzschwarz lackiert und glanzgedreht mit VA 255/45 R 20 auf 8,5 J x 20 ET 40 und HA 285/40 R 20 auf 9,5 J x 20 ET 22		93R	1.249,50 1.050,00	●	●	●	●	●	●	●	●
50,8 cm (20") AMG Leichtmetallräder im 5-Doppelspeichen-Design hochglanzschwarz lackiert und glanzgedreht mit VA 255/45 R 20 auf 8,5 J x 20 ET 40 und HA 285/40 R 20 auf 9,5 J x 20 ET 22		RZY	1.368,50 1.150,00	●	●	●	●	●	●	●	●

Bitte beachten Sie: Je geringer bei einer bestimmten Radgröße der Querschnitt der Reifen ist, desto schlechter ist der Fahrkomfort auf schlechten Straßen. Abroll- und Dämpfungskomfort nehmen ab und die Gefahr, dass es beim Überfahren von Hindernissen zu Beschädigung von Reifen und Rädern kommt, steigt.

Design.

Lines und Design-Pakete AMG Line Plus Exterieur

Elemente der AMG Line Plus Exterieur: AMG Line Exterieur (P31); Night Paket (P55); Neue 50,8 cm (20") AMG Leichtmetallräder im 5-Doppelspeichen-Design, schwarz hochglänzend lackiert und Felgenhorn glanzgedreht (RTM); Umfeldbeleuchtung mit Projektion des Markenlogos (586); AMG Abrisskante in Schwarz (U95); Endrohrblenden in Schwarz; Diamantgrill mit Pins in Schwarz und Lamelle in Schwarz hochglänzend mit Chromeinleger



50,8 cm (20") AMG Leichtmetallräder im 5-Doppelspeichen-Design
titangrau lackiert und glanzgedreht mit
VA 255/45 R 20 auf 8,5 J x 20 ET 40 und HA 285/40 R 20 auf 9,5 J x 20 ET 22



RTM **0,00**
0,00

50,8 cm (20") AMG Leichtmetallräder im 5-Doppelspeichen-Design
hochglanzschwarz lackiert und glanzgedreht mit
VA 255/45 R 20 auf 8,5 J x 20 ET 40 und HA 285/40 R 20 auf 9,5 J x 20 ET 22



RZY **0,00**
0,00

50,8 cm (20") AMG Leichtmetallräder im Vielspeichen-Design
hochglanzschwarz lackiert und glanzgedreht mit
VA 255/45 R 20 auf 8,5 J x 20 ET 40 und HA 285/40 R 20 auf 9,5 J x 20 ET 22



93R **0,00**
0,00

Code
Preis Euro
inkl. MwSt.
exkl. MwSt.

	GLC 300 de 4MATIC	GLC 300 e 4MATIC	GLC 200 d 4MATIC	GLC 220 d 4MATIC	GLC 300 d 4MATIC	GLC 400 d 4MATIC	GLC 200 4MATIC	GLC 300 4MATIC
956	-	-	●	●	●	-	●	●
	●	●	-	-	-	●	-	-
	S	S	S	S	S	S	S	S
	○	○	○	○	○	○	○	○
	○	○	○	○	○	○	○	○

Bitte beachten Sie: Je geringer bei einer bestimmten Radgröße der Querschnitt der Reifen ist, desto schlechter ist der Fahrkomfort auf schlechten Straßen. Abroll- und Dämpfungskomfort nehmen ab und die Gefahr, dass es beim Überfahren von Hindernissen zu Beschädigung von Reifen und Rädern kommt, steigt.

Design.

Lines und Design-Pakete

Night-Paket

Mit Serienausstattung Exterieur (P76)

Elemente des Night-Paket: Kühlerverkleidung mit Lamelle in Schwarz hochglänzend mit Chromeinlegern; 48,3 cm (19") Leichtmetallräder im 6-Speichen-Design, schwarz lackiert und glanzgedreht (R18); Dachreling in Schwarz; Unterschutzn vorn und hinten schwarz lackiert; Außenspiegelgehäuse in Schwarz hochglänzend lackiert; Bordkantenzierstab und Fenster-einfassung in Schwarz hochglänzend; wärmedämmend dunkel getöntes Glas hinten ab B-Säule (840).



48,3 cm (19") Leichtmetallräder im 6-Speichen-Design

hochglanzschwarz lackiert und glanzgedreht mit
235/55 R 19 auf 8,0 J x 19 ET 38



R18

0,00
0,00

48,3 cm (19") Leichtmetallräder im Viel-Doppelspeichen-Design

hochglanzschwarz lackiert und glanzgedreht mit
235/55 R 19 auf 8,0 J x 19 ET 38



15R

178,50
150,00

50,8 cm (20") AMG Leichtmetallräder im Vielspeichen-Design

hochglanzschwarz lackiert und glanzgedreht mit
255/45 R 20 auf 8,5 J x 20 ET 40



698

1.547,00
1.300,00

Code

Preis Euro
inkl. MwSt.
exkl. MwSt.

GLC 300 de 4MATIC

GLC 300 e 4MATIC

GLC 200 d 4MATIC

GLC 220 d 4MATIC

GLC 300 d 4MATIC

GLC 400 d 4MATIC

GLC 200 4MATIC

GLC 300 4MATIC

● lieferbar gegen Mehrpreis

○ als Sonderausstattung ohne Mehrpreis lieferbar

S Serienausstattung

– nicht lieferbar

Abbildungen können Sonderausstattungen beinhalten.

Design.

Lines und Design-Pakete Night-Paket

50,8 cm (20") AMG Leichtmetallräder im 5-Doppelspeichen-Design
hochglanzschwarz lackiert und glanzgedreht mit
255/45 R 20 auf 8,5 J x 20 ET 40



Code	Preis Euro inkl. MwSt. exkl. MwSt.	GLC 300 de 4MATIC	GLC 300 e 4MATIC	GLC 200 d 4MATIC	GLC 220 d 4MATIC	GLC 300 d 4MATIC	GLC 400 d 4MATIC	GLC 200 4MATIC	GLC 300 4MATIC
RTX	2.677,50 2.250,00	-	-	●	●	●	-	●	●
	2.439,50 2.050,00	●	●	-	-	-	●	-	-

Bitte beachten Sie: Je geringer bei einer bestimmten Radgröße der Querschnitt der Reifen ist, desto schlechter ist der Fahrkomfort auf schlechten Straßen. Abroll- und Dämpfungskomfort nehmen ab und die Gefahr, dass es beim Überfahren von Hindernissen zu Beschädigung von Reifen und Rädern kommt, steigt.

● lieferbar gegen Mehrpreis ○ als Sonderausstattung ohne Mehrpreis lieferbar S Serienausstattung – nicht lieferbar Abbildungen können Sonderausstattungen beinhalten.

Design.

Lines und Design-Pakete

Night-Paket

Mit AMG Line Exterior (P31)

Elemente des Night-Pakets: Kühlerverkleidung mit Diamantgrill mit silberfarbenen Pins und Lamelle in Schwarz hochglänzend; 48,3 cm (19") AMG Leichtmetallräder im 5-Speichen-Design hochglanzschwarz lackiert und glanzgedreht (RZG); Unterschutzn vorn und hinten schwarz lackiert; Außenspiegelgehäuse in Schwarz hochglänzend lackiert; Bordkantenzierstab und Fenstereinfassung in Schwarz hochglänzend; wärmedämmend dunkel getöntes Glas hinten ab B-Säule (840).



48,3 cm (19") AMG Leichtmetallräder im 5-Doppelspeichen-Design

hochglanzschwarz lackiert und glanzgedreht mit
VA 235/55 R 19 auf 8,0 J x 19 ET 38 und HA 255/50 R 19 auf 9,0 J x 19 ET 20



48,3 cm (19") AMG Leichtmetallräder im 5-Doppelspeichen-Design

hochglanzschwarz lackiert und glanzgedreht mit
235/55 R 19 auf 8,0 J x 19 ET 38



50,8 cm (20") AMG Leichtmetallräder im Vielspeichen-Design

hochglanzschwarz lackiert und glanzgedreht mit
VA 255/45 R 20 auf 8,5 J x 20 ET 40 und HA 285/40 R 20 auf 9,5 J x 20 ET 22



Code	Preis Euro inkl. MwSt. exkl. MwSt.	GLC 300 de 4MATIC	GLC 300 e 4MATIC	GLC 200 d 4MATIC	GLC 220 d 4MATIC	GLC 300 d 4MATIC	GLC 400 d 4MATIC	GLC 200 4MATIC	GLC 300 4MATIC
P31 + P55	833,00 700,00	●	●	●	●	●	●	●	●
RZG	0,00 0,00	S	S	S	S	S	S	S	S
RTG	0,00 0,00	○	○	○	○	○	○	○	○
93R	1.011,50 850,00	●	●	●	●	●	●	●	●

Design.

Lines und Design-Pakete Night-Paket

50,8 cm (20") AMG Leichtmetallräder im 5-Doppelspeichen-Design
hochglanzschwarz lackiert und glanzgedreht mit
VA 255/45 R 20 auf 8,5 J x 20 ET 40 und HA 285/40 R 20 auf 9,5 J x 20 ET 22



Code

RZY

Preis Euro
inkl. MwSt.
exkl. MwSt.

1.130,50
950,00

GLC 300 de 4MATIC

GLC 300 e 4MATIC

GLC 200 d 4MATIC

GLC 220 d 4MATIC

GLC 300 d 4MATIC

GLC 400 d 4MATIC

GLC 200 4MATIC

GLC 300 4MATIC

Bitte beachten Sie: Je geringer bei einer bestimmten Radgröße der Querschnitt der Reifen ist, desto schlechter ist der Fahrkomfort auf schlechten Straßen. Abroll- und Dämpfungskomfort nehmen ab und die Gefahr, dass es beim Überfahren von Hindernissen zu Beschädigung von Reifen und Rädern kommt, steigt.

● lieferbar gegen Mehrpreis ○ als Sonderausstattung ohne Mehrpreis lieferbar S Serienausstattung – nicht lieferbar Abbildungen können Sonderausstattungen beinhalten.

Design.

Lines und Design-Pakete Serienausstattung Interieur

Elemente der Serienausstattung Interieur: Sitze mit Polster in Ledernachbildung ARTICO schwarz (101); Multifunktions-Sportlenkrad im 3-Speichen-Design in Leder schwarz mit schwarzer Ziernaht und zweiteiliger Blende vorn in Silberchrom; Kombiinstrument mit 2 Rundinstrumenten und 13,97 cm (5,5") großem Multifunktionsdisplay; Instrumententafel in Schwarz; Horizontales Zierelement in der Instrumententafel in Silberchrom, Zierelement in der Mittelkonsole und in den Türen in Klavierlackoptik schwarz hochglänzend (H80); Belüftungsdüsen mit äußeren Adaptertuben und Vorderseite der Lamellen in Schwarz hochglänzend, Düsenring und Drehgriff in Silberchrom; Türmittelfelder in Ledernachbildung ARTICO schwarz; Ablagefächer in den Fondtüren; Sicherheitsgurte in Schwarz; Innenhimmel Stoff porzellan (55U) oder schwarz (51U).

Nicht mit AMG Line Exterior (P31)



Polster Ledernachbildung ARTICO schwarz

Inklusive Innenhimmel Stoff schwarz (51U)



101

0,00
0,00

S S S S S S S S S S

Polster Ledernachbildung ARTICO seidenbeige/schwarz

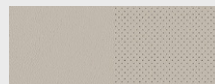

115

178,50
150,00

● ● ● ● ● ● ● ● ● ●

Polster Ledernachbildung ARTICO magmagrau/schwarz



128

178,50
150,00

● ● ● ● ● ● ● ● ● ●

Polster Leder schwarz

Inklusive Innenhimmel Stoff schwarz (51U)

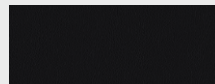

221

1.713,60
1.440,00

● ● ● ● ● ● ● ● ● ●

Innenhimmel Stoff schwarz



51U

0,00
0,00

○ ○ ○ ○ ○ ○ ○ ○ ○ ○

Code
Preis Euro
inkl. MwSt.
exkl. MwSt.

	GLC 300 de 4MATIC	GLC 300 e 4MATIC	GLC 200 d 4MATIC	GLC 220 d 4MATIC	GLC 300 d 4MATIC	GLC 400 d 4MATIC	GLC 200 4MATIC	GLC 300 4MATIC
Elemente der Serienausstattung Interieur: Sitze mit Polster in Ledernachbildung ARTICO schwarz (101); Multifunktions-Sportlenkrad im 3-Speichen-Design in Leder schwarz mit schwarzer Ziernaht und zweiteiliger Blende vorn in Silberchrom; Kombiinstrument mit 2 Rundinstrumenten und 13,97 cm (5,5") großem Multifunktionsdisplay; Instrumententafel in Schwarz; Horizontales Zierelement in der Instrumententafel in Silberchrom, Zierelement in der Mittelkonsole und in den Türen in Klavierlackoptik schwarz hochglänzend (H80); Belüftungsdüsen mit äußeren Adaptertuben und Vorderseite der Lamellen in Schwarz hochglänzend, Düsenring und Drehgriff in Silberchrom; Türmittelfelder in Ledernachbildung ARTICO schwarz; Ablagefächer in den Fondtüren; Sicherheitsgurte in Schwarz; Innenhimmel Stoff porzellan (55U) oder schwarz (51U). Nicht mit AMG Line Exterior (P31)	S	S	S	S	S	S	S	S
Polster Ledernachbildung ARTICO schwarz Inklusive Innenhimmel Stoff schwarz (51U)	S	S	S	S	S	S	S	S
Polster Ledernachbildung ARTICO seidenbeige/schwarz	●	●	●	●	●	●	●	●
Polster Ledernachbildung ARTICO magmagrau/schwarz	●	●	●	●	●	●	●	●
Polster Leder schwarz Inklusive Innenhimmel Stoff schwarz (51U)	●	●	●	●	●	●	●	●
Innenhimmel Stoff schwarz	○	○	○	○	○	○	○	○

● lieferbar gegen Mehrpreis

○ als Sonderausstattung ohne Mehrpreis lieferbar



S Serienausstattung

– nicht lieferbar

Abbildungen können Sonderausstattungen beinhalten.

Design.

Lines und Design-Pakete Serienausstattung Interieur

		Code	Preis Euro inkl. MwSt. exkl. MwSt.	GLC 300 de 4MATIC	GLC 300 e 4MATIC	GLC 200 d 4MATIC	GLC 220 d 4MATIC	GLC 300 d 4MATIC	GLC 400 d 4MATIC	GLC 200 4MATIC	GLC 300 4MATIC
Multifunktions-Sportlenkrad in Leder		L3E	0,00 0,00	S	S	S	S	S	S	S	S
Lenkradheizung Das beheizbare Multifunktionslenkrad bietet Ihnen an kalten Tagen wohlige Wärme bis in die Fingerspitzen. Ein weiterer wichtiger Effekt: Mit warmen Händen haben Sie Ihr Fahrzeug fest im Griff und können es punktgenau steuern. Nach Aktivierung wird die äußere Grifffläche des Lenkrads sehr schnell auf eine angenehme Temperatur von circa 35°C erwärmt. Nur mit Advanced Komfort-Paket (D2K), High-End Komfort-Paket (D3K) und Spiegel-Paket (P49) Bei Aufwahl von Code 443 ändert sich der Lenkradcode in L3B		443 + L3B	309,40 260,00	●	●	●	●	●	●	●	●

Design.

Lines und Design-Pakete EXCLUSIVE Interieur

Elemente des EXCLUSIVE Interieurs: Sitze mit exklusiver Sitzgrafik mit Polster in Ledernachbildung ARTICO/Stoff Grenoble in Schwarz mit Ziernaht in Mittelgrau; Multifunktions-Sportlenkrad im 3-Speichen-Design in Leder schwarz mit schwarzer Ziernaht und zweiteiliger Blende vorn in Silberchrom; Kombiinstrument mit 2 tubenförmigen Rundinstrumenten, 13,97 cm (5,5") großem Multifunktionsdisplay und Rahmen in Silberchrom; Instrumententafel und Bordkanten der Türen in Ledernachbildung ARTICO (U09) in Schwarz; Horizontales Zierelement in der Instrumententafel in Silberchrom galvanisiert, Zierelemente Holz Linde linestructure braun glänzend (H07) in der Mittelkonsole und in den Türen; Belüftungsdüsen mit äußeren Adaptertuben in Nürburgsilber; Düsenring, Drehgriff und Vorderseite der Lamellen in Silberchrom; Türmittelfelder in Ledernachbildung ARTICO schwarz mit mittelgrauer Ziernaht; Innenhimmel Stoff schwarz (51U) und Innenhimmel Stoff beige (55U).
Nicht mit AMG Line Exterieur (P31)



Polster Ledernachbildung ARTICO/Stoff Grenoble schwarz
Inklusive Innenhimmel Stoff schwarz (51U)

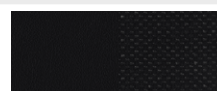

301

0,00
0,00

S S S S S S S S

Polster Ledernachbildung ARTICO schwarz
Inklusive Innenhimmel Stoff schwarz (51U)

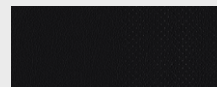

101

0,00
0,00

○ ○ ○ ○ ○ ○ ○ ○

Polster Ledernachbildung ARTICO seidenbeige/espressobraun
Inklusive Innenhimmel Stoff porzellan (55U)

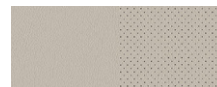

105

178,50
150,00

● ● ● ● ● ● ● ●

Polster Ledernachbildung ARTICO magmagrau/schwarz
Inklusive Innenhimmel Stoff schwarz (51U)

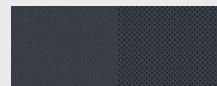

128

178,50
150,00

● ● ● ● ● ● ● ●

Polster Leder schwarz
Inklusive Innenhimmel Stoff schwarz (51U)



221

1.713,60
1.440,00

● ● ● ● ● ● ● ●

Polster Leder seidenbeige/espressobraun
Inklusive Innenhimmel Stoff porzellan (55U)

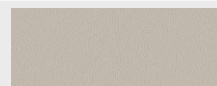



225

1.892,10
1.590,00

● ● ● ● ● ● ● ●

Design.

Lines und Design-Pakete EXCLUSIVE Interieur

		Code	Preis Euro inkl. MwSt. exkl. MwSt.	GLC 300 de 4MATIC	GLC 300 e 4MATIC	GLC 200 d 4MATIC	GLC 220 d 4MATIC	GLC 300 d 4MATIC	GLC 400 d 4MATIC	GLC 200 4MATIC	GLC 300 4MATIC
Multifunktions-Sportlenkrad in Leder		L3E	0,00 0,00	<input type="radio"/>	<input type="radio"/>	<input type="radio"/>	<input type="radio"/>	<input type="radio"/>	<input type="radio"/>	<input type="radio"/>	<input type="radio"/>
Lenkradheizung Das beheizbare Multifunktionslenkrad bietet Ihnen an kalten Tagen wohlige Wärme bis in die Fingerspitzen. Ein weiterer wichtiger Effekt: Mit warmen Händen haben Sie Ihr Fahrzeug fest im Griff und können es punktgenau steuern. Nach Aktivierung wird die äußere Grifffläche des Lenkrads sehr schnell auf eine angenehme Temperatur von circa 35°C erwärmt. Nur mit Advanced Komfort-Paket (D2K), High-End Komfort-Paket (D3K) und Spiegel-Paket (P49) Nicht mit Polster Ledernachbildung ARTICO seidenbeige/espressobraun (105) oder Polster Leder seidenbeige/espressobraun (225) Bei Aufwahl von Code 443 ändert sich der Lenkradcode in L3B		443 + L3B	309,40 260,00	<input checked="" type="radio"/>	<input checked="" type="radio"/>	<input checked="" type="radio"/>	<input checked="" type="radio"/>	<input checked="" type="radio"/>	<input checked="" type="radio"/>	<input checked="" type="radio"/>	<input checked="" type="radio"/>

Design.

Lines und Design-Pakete

AMG Line Interieur

Elemente der AMG Line Interieur: Sportsitze mit Polster in Ledernachbildung ARTICO/Mikrofaser in Schwarz mit Kontrastziernähten grau (631); Multifunktions-Sportlenkrad im 3-Speichen-Design in Leder Nappa schwarz mit schwarzer Ziernaht, unten abgeflacht, im Griffbereich tief geprägt, Touch-Control Buttons und Lenkradblende in Silberchrom galvanisiert; AMG Sportpedalanlage aus gebürstetem Edelstahl mit schwarzen Gumminoppen; Kombiinstrument mit 2 tubenförmigen Rundinstrumenten inklusive 13,97 cm (5,5") großem Multifunktionsdisplay und Rahmen in Silberchrom; Türmittelfelder in Ledernachbildung ARTICO mit speziellen AMG Line Kontrastziernähten; Belüftungsdüsen mit äußeren Adaptertuben und Vorderseite der Lamellen in Schwarz hochglänzend, Düsenring und Drehgriff in Silberchrom; Horizontales Zierelement in der Instrumententafel in Aluminium mit Längsschliff hell; Zierelemente in den Türen in Aluminium mit Längsschliff hell; Großes Zierelement in der Mittelkonsole in Klavierlackoptik; Fußmatten in Schwarz mit „AMG“ Schriftzug; Innenhimmel Stoff schwarz (Innenhimmel Stoff kristallgrau für ausgewählte Märkte); Instrumententafel und Bordkanten der Türen in Ledernachbildung ARTICO.

Nur mit AMG Line Exterieur (P31)



Polster Ledernachbildung ARTICO/Mikrofaser DINAMICA schwarz

Inklusive Innenhimmel Stoff schwarz (51U)

Nicht in Verbindung mit High-End-Komfort-Paket (D3K)

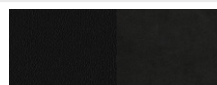

631

0,00
0,00

S S S S S S S S

Polster Ledernachbildung ARTICO schwarz

Inklusive Innenhimmel Stoff schwarz (51U)

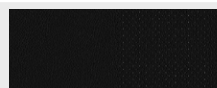

161

0,00
0,00

○ ○ ○ ○ ○ ○ ○ ○

Polster Ledernachbildung ARTICO sattelbraun/schwarz

Inklusive Innenhimmel Stoff schwarz (51U)

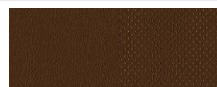

164

178,50
150,00

● ● ● ● ● ● ● ●

Polster Ledernachbildung ARTICO cranberryrot/schwarz

Inklusive Innenhimmel Stoff schwarz (51U)

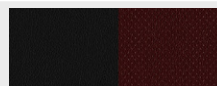

197

178,50
150,00

● ● ● ● ● ● ● ●

Polster Leder schwarz

Inklusive Innenhimmel Stoff schwarz (51U)

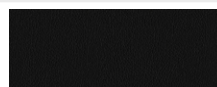

261

1.535,10
1.290,00

● ● ● ● ● ● ● ●

Code
Preis Euro
inkl. MwSt.
exkl. MwSt.

GLC 300 de 4MATIC

GLC 300 e 4MATIC

GLC 200 d 4MATIC

GLC 220 d 4MATIC

GLC 300 d 4MATIC

GLC 400 d 4MATIC

GLC 200 4MATIC

GLC 300 4MATIC

● lieferbar gegen Mehrpreis

○ als Sonderausstattung ohne Mehrpreis lieferbar

S Serienausstattung





– nicht lieferbar

Abbildungen können Sonderausstattungen beinhalten.

Design.

Lines und Design-Pakete

AMG Line Interieur

		Code	Preis Euro inkl. MwSt. exkl. MwSt.	GLC 300 de 4MATIC	GLC 300 e 4MATIC	GLC 200 d 4MATIC	GLC 220 d 4MATIC	GLC 300 d 4MATIC	GLC 400 d 4MATIC	GLC 200 4MATIC	GLC 300 4MATIC
Polster Leder sattelbraun/schwarz Inklusive Innenhimmel Stoff schwarz (51U)		264	1.713,60 1.440,00	●	●	●	●	●	●	●	●
Polster Leder cranberryrot/schwarz Inklusive Innenhimmel Stoff schwarz (51U)		297	1.713,60 1.440,00	●	●	●	●	●	●	●	●
Multifunktions-Sportlenkrad in Leder Nappa		L5C	0,00 0,00	S	S	S	S	S	S	S	S
Lenkradheizung Das beheizbare Multifunktionslenkrad bietet Ihnen an kalten Tagen wohlige Wärme bis in die Fingerspitzen. Ein weiterer wichtiger Effekt: Mit warmen Händen haben Sie Ihr Fahrzeug fest im Griff und können es punktgenau steuern. Nach Aktivierung wird die äußere Grifffläche des Lenkrads sehr schnell auf eine angenehme Temperatur von circa 35°C erwärmt. Nur mit Advanced Komfort-Paket (D2K), High-End Komfort-Paket (D3K) und Spiegel-Paket (P49) Entfall Lenkrad unten abgeflacht Bei Aufwahl von Code 443 ändert sich der Lenkradcode in L3B		443 + L3B	309,40 260,00	●	●	●	●	●	●	●	●

Design.

Lines und Design-Pakete

AMG Line Plus Interieur

Elemente der AMG Line Plus Interieur: AMG Line Interieur (P29); AMG Zierelemente Aluminium mit Längsschliff dunkel/Holz Esche schwarz offenporig (H47) oder AMG Zierelemente Aluminium mit Längsschliff dunkel/Carbon hochglänzend (41H); Multifunktions-Sportlenkrad in Leder Nappa (L5C), optional ohne Aufpreis: Multifunktions-Sportlenkrad in Leder Nappa/ Mikrofaser DINAMICA (L5I); AMG Polster in Ledernachbildung ARTICO/Mikrofaser DINAMICA schwarz mit roten Ziernähten (641), optional AMG Polster Leder in Schwarz mit roten Ziernähten (241); Sicherheitsgurte in Rot (Y05).

Enthält Instrumententafel und Bordkanten der Türen in Ledernachbildung ARTICO (U09)

Nur mit AMG Line Plus Exterieur (956)

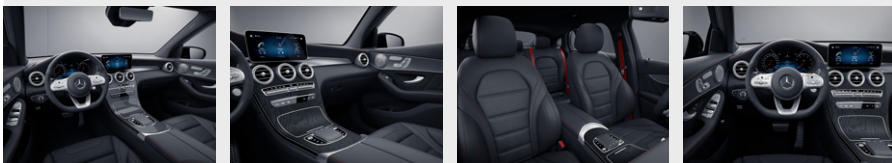

Polster Ledernachbildung ARTICO/Mikrofaser DINAMICA schwarz

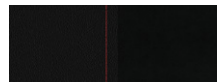

641

0,00
0,00

S

S

S

S

S

S

S

S

Polster Leder schwarz

Nur mit Advanced Komfort-Paket (D2K)

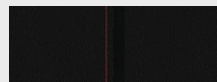

241

1.535,10
1.290,00

●

●

●

●

●

●

●

●

Multifunktions-Sportlenkrad in Leder Nappa



L5C

0,00
0,00

S

S

S

S

S

S

S

S

Supersport-Lenkrad - Leder/Mikrofaser DINAMICA



L5I

0,00
0,00

○

○

○

○

○

○

○

○

Code
Preis Euro
inkl. MwSt.
exkl. MwSt.

GLC 300 de 4MATIC

GLC 300 e 4MATIC

GLC 200 d 4MATIC

GLC 220 d 4MATIC

GLC 300 d 4MATIC







GLC 400 d 4MATIC

GLC 200 4MATIC

GLC 300 4MATIC

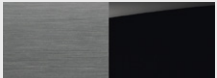
Design.

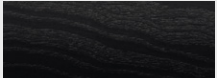
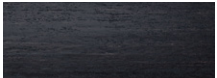
Zierelemente

		Code	Preis Euro inkl. MwSt. exkl. MwSt.	Serienausstattung Interieur (P75)	EXCLUSIVE Interieur (P22)	AMG Line Interieur (P29)	AMG Line Plus Interieur (956)
Zierelemente Klavierlackoptik in Schwarz hochglänzend		H80	0,00 0,00	S	-	-	-
AMG Zierelemente Aluminium mit Längsschliff dunkel/Holz Esche schwarz offenporig		H47	0,00 0,00	-	-	-	S
Zierelemente Klavierlackoptik schwarz/Aluminium mit Längsschliff hell		739	285,60 240,00	●	○	S	-
Zierelemente Holz Linde linestructure braun glänzend		H07	404,60 340,00 285,60 240,00	● - -	- S	- ●	- -
Zierelemente Holz Esche schwarz offenporig		736	464,10 390,00 345,10 290,00 226,10 190,00	● - - -	- - ●	- ● -	- - -
Zierelemente Holz Eiche anthrazit offenporig		H31	464,10 390,00 345,10 290,00 226,10 190,00	● - - -	- - ●	- ● -	- - -
Zierelemente Holz Esche schwarz offenporig/Aluminium mit Längsschliff hell		737 + 739	464,10 390,00 345,10 290,00 226,10 190,00	● - -	- - ●	- ● -	- - -





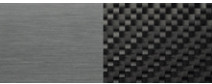
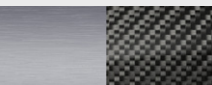



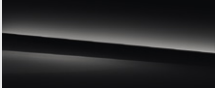

Design.

Zierelemente

		Code	Preis Euro inkl. MwSt. exkl. MwSt.	Serienausstattung Interieur (P75)	EXCLUSIVE Interieur (P22)	AMG Line Interieur (P29)	AMG Line Plus Interieur (956)
Zierelemente Holz Walnuss braun offenporig		H33	464,10	●	-	-	-
			390,00	-	-	-	-
			345,10	-	-	●	-
			290,00	-	●	-	-
AMG Zierelemente Carbon/Aluminium mit Längsschliff hell		H73	1.130,50	●	-	-	-
			950,00	-	●	●	-
			1.071,00	-	●	●	-
900,00							
AMG Zierelemente Aluminium mit Längsschliff dunkel/Carbon hochglänzend		41H	1.071,00 900,00	-	-	-	●

Design.

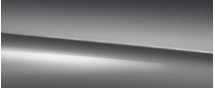
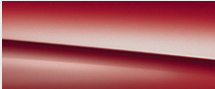
Lacke

		Preis Euro inkl. MwSt. exkl. MwSt.	GLC 300 de 4MATIC	GLC 300 e 4MATIC	GLC 200 d 4MATIC	GLC 220 d 4MATIC	GLC 300 d 4MATIC	GLC 400 d 4MATIC	GLC 200 4MATIC	GLC 300 4MATIC
Uni-Lacke	 schwarz (040)	0,00 0,00	S	S	S	S	S	S	S	S
	 polarweiß (149)	327,25 275,00	●	●	●	●	●	●	●	●
Metallic-Lacke	 obsidianschwarz (197)	963,90 810,00	●	●	●	●	●	●	●	●
	 graphitgrau (831)									
	 mojavesilber (859)									
	 cavansitblau (890)									
	 hightechsilber (922)									
	 spectralblau (970)									
 selenitgrau (992)										
MANUFAKTUR Lacke	 MANUFAKTUR hyazinthrot metallic (996)	1.356,60 1.140,00	●	●	●	●	●	●	●	●
	 MANUFAKTUR diamantweiß bright (799)	1.773,10 1.490,00	●	●	●	●	●	●	●	●
	 MANUFAKTUR selenitgrau magno (297)	2.356,20 1.980,00	●	●	●	●	●	●	●	●

Design.

Kombinationsmöglichkeiten Polster und Lacke

	Code	Ledernachbildung ARTICO schwarz	seidenbeige/esspresso schwarz	seidenbeige/esspresso schwarz	magma schwarz	sattelbraun/ schwarz	Ledernachbildung ARTICO zweifarbige cranberryrot/ schwarz	Ledernachbildung ARTICO/ Stoff »Grenoble« schwarz	Ledernachbildung ARTICO/ Microfaser DINAMICA schwarz	schwarz	schwarz	Leder	schwarz	seidenbeige/esspresso schwarz	seidenbeige/esspresso schwarz	schwarz	schwarz	sattelbraun/ schwarz	Leder zweifarbige cranberryrot/ schwarz	297
UNI-LACKE																				
schwarz	040	●	●	●	●	●	●	●	●	●	●	●	●	●	●	●	●	●	●	●
polarweiß	149	●	●	●	●	●	●	●	●	●	●	●	●	●	●	●	●	●	●	●
METALLIC-LACKE																				
obsidianschwarz	197	●	●	●	●	●	●	●	●	●	●	●	●	●	●	●	●	●	●	●
graphitgrau	831	●	●	●	●	●	●	●	●	●	●	●	●	●	●	●	●	●	●	●
mojavesilber	859	●	●	●	●	●	●	●	●	○	○	●	●	●	●	○	●	●	●	●
cavansitblau	890	●	●	●	●	●	○	●	●	○	○	●	●	●	●	○	●	●	●	○
hightechsilber	922	●	●	●	●	●	●	●	●	●	●	●	●	●	●	●	●	●	●	●
spectralblau	970	●	○	●	●	●	-	●	●	○	○	●	○	●	○	○	●	●	●	-
selenitgrau	992	●	●	●	●	●	●	●	●	●	●	●	●	●	●	●	●	●	●	●
MANUFAKTUR-LACKE																				
MANUFAKTUR selenitgrau magno	297	●	●	●	●	●	●	●	●	●	●	●	●	●	●	●	●	●	●	●
MANUFAKTUR diamantweiß bright	799	●	●	●	●	●	●	●	●	●	●	●	●	●	●	●	●	●	●	●
MANUFAKTUR hyazinthrot metallic	996	●	○	●	○	●	●	●	●	●	●	●	○	●	●	●	●	●	●	●

● empfehlenswert ○ möglich – nicht lieferbar

Mercedes-AMG.



Mercedes-AMG	
Mercedes-AMG GLC 43 4MATIC Exterieur	31
Serienausstattung	31
Mercedes-AMG GLC 43 4MATIC Interieur	33
Serienausstattung	33
Mercedes-AMG GLC 63 4MATIC+ / GLC 63 S 4MATIC+ Exterieur	35
Serienausstattung	35
Mercedes-AMG GLC 63 4MATIC+ / GLC 63 S 4MATIC+ Interieur	37
Serienausstattung	37
AMG Technik / AMG Performance Studio	40
Zierelemente	46
Lacke	47
Kombinationsmöglichkeiten für Polster und Lacke	48

Mercedes-AMG.

Mercedes-AMG GLC 43 4MATIC

Exterieur

Elemente des Mercedes-AMG Exterieurs: AMG Styling: AMG spezifischer Kühlergrill mit vertikalen, schwarzen Lamellen und Zierleiste in Hochglanzchrom sowie „AMG“ Schriftzug, AMG Frontschürze mit sportlich markanten Lufteinlässen und je zwei seitlichen Lamellen in Silberchrom sowie schwarzen Flics, AMG Abrisskante auf dem Kofferraumdeckel in Wagenfarbe (nur für das GLC Coupé), AMG Heckschürze mit Diffusor und zwei runden Doppelendrohrblenden in Chrom hochglänzend; Plakette mit „BITURBO 4MATIC“ Schriftzug auf den vorderen Kotflügeln; Bordkantenzierstab und Fenstereinfassungen in Chrom; Bremssättel vorn grau lackiert mit schwarzem „AMG“ Schriftzug; 48,3 cm (19") AMG Leichtmetallräder im 5-Doppelspeichen-Design (RZF), aerodynamisch optimiert, tremolitgrau lackiert und glanzgedreht, mit VA 235/55 R19 auf 8 J x 19 ET 38 und HA 255/50 R19 auf 9 J x 19 ET 20.



48,3 cm (19") AMG Leichtmetallräder im 5-Doppelspeichen-Design
tremolitgrau lackiert und glanzgedreht mit
VA 235/55 R 19 auf 8,0 J x 19 ET 38 und HA 255/50 R 19 auf 9,0 J x 19 ET 20
Nicht mit Reifen mit Notlaufeigenschaften (R66)



RZF
0,00
0,00

48,3 cm (19") AMG Leichtmetallräder im 5-Doppelspeichen-Design
hochglanzschwarz lackiert und glanzgedreht mit
VA 235/55 R 19 auf 8,0 J x 19 ET 38 und HA 255/50 R 19 auf 9,0 J x 19 ET 20
Nicht mit Reifen mit Notlaufeigenschaften (R66)



RZG
238,00
200,00

50,8 cm (20") AMG Leichtmetallräder im 5-Doppelspeichen-Design
titangrau lackiert und glanzgedreht mit
VA 255/45 R 20 auf 8,5 J x 20 ET 40 und HA 285/40 R 20 auf 9,5 J x 20 ET 22
Nicht mit Reifen mit Notlaufeigenschaften (R66)



RZX
1.130,50
950,00

Code
Preis Euro
inkl. MwSt.
exkl. MwSt.

Mercedes-AMG
GLC 43 4MATIC

S

S



●

●

Mercedes-AMG.

Mercedes-AMG GLC 43 4MATIC

Exterieur

		Code	Preis Euro inkl. MwSt. exkl. MwSt.	Mercedes-AMG GLC 43 4MATIC
50,8 cm (20") AMG Leichtmetallräder im 5-Doppelspeichen-Design hochglanzschwarz lackiert und glanzgedreht mit VA 255/45 R 20 auf 8,5 J x 20 ET 40 und HA 285/40 R 20 auf 9,5 J x 20 ET 22 Nicht mit Reifen mit Notlaufeigenschaften (R66)		RZY	1.368,50 1.150,00	●
53,3 cm (21") AMG Leichtmetallräder im 5-Doppelspeichen-Design titangrau lackiert und glanzgedreht mit VA 255/40 R 21 auf 8,5 J x 21 ET 40 und HA 285/35 R 21 auf 9,5 J x 21 ET 22 Nicht mit Reifen mit Notlaufeigenschaften (R66)		RWM	1.904,00 1.600,00	●
53,3 cm (21") AMG Leichtmetallräder im 5-Doppelspeichen- hochglanzschwarz lackiert und glanzgedreht mit VA 255/40 R 21 auf 8,5 J x 21 ET 40 und HA 285/35 R 21 auf 9,5 J x 21 ET 22 Nicht mit Reifen mit Notlaufeigenschaften (R66)		RWN	2.142,00 1.800,00	●

Bitte beachten Sie: Je geringer bei einer bestimmten Radgröße der Querschnitt der Reifen ist, desto schlechter ist der Fahrkomfort auf schlechten Straßen. Abroll- und Dämpfungskomfort nehmen ab und die Gefahr, dass es beim Überfahren von Hindernissen zu Beschädigung von Reifen und Rädern kommt, steigt.

Mercedes-AMG.

Mercedes-AMG GLC 43 4MATIC

Interieur

Elemente des Mercedes-AMG Interieurs: Sportsitze für Fahrer und Beifahrer mit AMG spezifischer Sitzgrafik; Polsterung in Ledernachbildung ARTICO/Mikrofaser DINAMICA schwarz mit roten Kontrastziernähten: Sitzseitenwangen in Ledernachbildung ARTICO und Sitzmittelfelder in Mikrofaser DINAMICA; Instrumententafel, Bordkanten der Türen, Türmittelfelder und Armauflagen in Ledernachbildung ARTICO schwarz mit roten Kontrastziernähten; AMG Lenkrad in Leder Nappa schwarz im sportlichen 3-Speichen-Design, unten abgeflacht, im Griffbereich perforiert, mit Touch-Control Buttons und silberfarbenen Aluminium-Schaltpaddles, „12-Uhr“-Markierung, Lenkradspeichen und Lenkradblende in Silberchrom mit „AMG“ Schriftzug; AMG spezifischer Anzeigestil „Supersport“ in Verbindung mit dem volldigitalen Instrumentendisplay mit 31,2 cm (12,3“) Bildschirmdiagonale; Zierelemente in Klavierlackoptik schwarz / Aluminium Längsschliff hell; Luftdüsen mit äußeren Tuben in Nürburgsilber; Düsenring, Drehgriff und Vorderseite der Lamellen in Silberchrom; Innenhimmel Stoff schwarz; designo Sicherheitsgurte rot; AMG Pedalanlage aus gebürstetem Edelstahl mit Gumminoppen; AMG Einstiegsleisten; Fußmatten in Schwarz mit roter Paspel und AMG Schriftzug.



Polster Ledernachbildung ARTICO/Mikrofaser DINAMICA schwarz

Enthalten in AMG Performance Sitz-Paket Advanced (PBY)

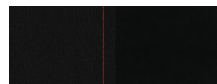

641

0,00
0,00

S

Polster Leder schwarz

inklusive Sicherheitsgurte in schwarz

Nur mit Komfort-Paket (D1K) oder Advanced Komfort-Paket (D2K)

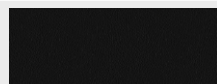

261

1.535,10
1.290,00

●

Polster Leder sattelbraun/schwarz

inklusive Sicherheitsgurte in schwarz

Nur mit Komfort-Paket (D1K) oder Advanced Komfort-Paket (D2K)



264

1.713,60
1.440,00

●

Polster Leder cranberryrot/schwarz

inklusive Sicherheitsgurte in schwarz

Nur mit Komfort-Paket (D1K) oder Advanced Komfort-Paket (D2K)

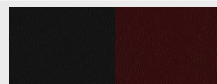

297

1.713,60
1.440,00

●

Polster Leder schwarz

Nur mit Advanced Komfort-Paket (D2K) oder AMG Performance Performance Sitz-Paket (PBZ)

Enthalten in AMG Performance Sitz-Paket High-End (PBZ)

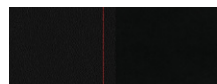

241

1.535,10
1.290,00





●

Mercedes-AMG
GLC 43 4MATIC

Mercedes-AMG.

Mercedes-AMG GLC 43 4MATIC

Interieur

		Code	Preis Euro inkl. MwSt. exkl. MwSt.	Mercedes-AMG GLC 43 4MATIC
Innenhimmel Stoff schwarz		51U	0,00 0,00	S
AMG Performance Lenkrad in Leder Nappa Dieses AMG Lenkrad ist durchgängig in edlem Nappaleder ausgeführt und erhält eine Perforation im Griffbereich. Die AMG typisch abgeflachte Form stammt aus dem Motorsport und betont die Sportlichkeit des Cockpits. Ergonomisch positionierte Touch-Control Buttons bieten intuitiven Bedienkomfort und fördern ein fokussiertes Fahren.		L6J	0,00 0,00	S
AMG Performance Lenkrad in Leder Nappa/Mikrofaser DINAMICA Bei diesem AMG Lenkrad trifft edles Nappaleder auf griffige Mikrofaser DINAMICA – für perfekten Grip und präzises Steuern. Die AMG typisch abgeflachte Form stammt aus dem Motorsport und betont die Sportlichkeit des Cockpits. Ergonomisch positionierte Touch-Control Buttons bieten intuitiven Bedienkomfort und fördern ein fokussiertes Fahren.		L6K	654,50 550,00	●
AMG Performance Lenkrad in Mikrofaser DINAMICA Dieses AMG Lenkrad ist durchgängig in griffiger Mikrofaser DINAMICA ausgeführt – für perfekten Grip und präzises Steuern. Die AMG typisch abgeflachte Form stammt aus dem Motorsport und betont die Sportlichkeit des Cockpits. Ergonomisch positionierte Touch-Control Buttons bieten intuitiven Bedienkomfort und fördern ein fokussiertes Fahren. Nur mit AMG Lenkradtasten (U88)		L6G	583,10 490,00	●
Lenkradheizung Das beheizbare Multifunktionslenkrad bietet Ihnen an kalten Tagen wohlige Wärme bis in die Fingerspitzen. Ein weiterer wichtiger Effekt: Mit warmen Händen haben Sie Ihr Fahrzeug fest im Griff und können es punktgenau steuern. Nach Aktivierung wird die äußere Grifffläche des Lenkrads sehr schnell auf eine angenehme Temperatur von circa 35°C erwärmt. Nur mit Advanced Komfort-Paket (D2K) und Spiegel-Paket (P49) Nicht mit AMG Performance Lenkrad in Mikrofaser DINAMICA (L6G)		443	309,40 260,00	●

Mercedes-AMG.

Mercedes-AMG GLC 63 4MATIC+/GLC 63 S 4MATIC+

Exterieur

Elemente des Mercedes-AMG Exterieurs: AMG spezifische Kühlerverkleidung in Chrom hochglänzend mit „AMG“ Schriftzug; AMG Styling bestehend aus: AMG Frontschürze im Jet-Wing-Design mit Frontsplitter in Iridiumsilber matt, zwei Lamellen in Schwarz, jeweils in den äußeren Lufteinlässen, AMG Seitenschwellerverkleidungen (für Mercedes-AMG GLC 63 S 4MATIC+ mit Einlegern in Iridiumsilber matt), AMG Heckschürze mit Diffusor-Finnen (für Mercedes-AMG GLC 63 S 4MATIC+ und Diffusorbrett mit Zierleiste in Iridiumsilber matt), ausgestellte Kotflügel mit charakteristischen AMG Claddings und „V8 BITURBO 4MATIC+“ Schriftzug vorn, AMG Abrisskante auf dem Kofferraumdeckel in Wagenfarbe, AMG Abgasanlage mit zwei verchromten Doppelendrohrblenden mit geprägtem „AMG“ Logo; 48,3 cm (19") AMG Leichtmetallräder (RVA) im 10-Speichen-Design, titangrau lackiert und glanzgedreht, mit VA 235/55 R 19 auf 8,0 J x 19 ET 19 und HA 255/50 R 19 auf 9,0 J x 19 ET 18 für Mercedes-AMG GLC 63 4MATIC+ oder 50,8 cm (20") AMG Leichtmetallräder (RZS) im 5-Doppelspeichen-Design, titangrau lackiert und glanzgedreht mit VA 265/45 R20 auf 9,5 J x 20 ET 30 und HA 295/40 R20 auf 10 J x 20 ET 28 für Mercedes-AMG GLC 63 S 4MATIC+; AMG Typkennzeichen mit „AMG“ Schriftzug links und „GLC 63“ rechts für für Mercedes-AMG GLC 63 4MATIC+ oder AMG Typkennzeichen mit „AMG“ Schriftzug links und „GLC 63 S“ rechts für Mercedes-AMG GLC 63 S 4MATIC+.



48,3 cm (19") AMG Leichtmetallräder im 10-Speichen-Design

titangrau lackiert und glanzgedreht mit
VA 235/55 R 19 auf 8,0 J x 19 ET 19, HA 255/50 R 19 auf 9,0 J x 19 ET 18
Nicht mit Reifen mit Notlaufeigenschaften (R66)



RVA **0,00**
0,00

50,8 cm (20") AMG Leichtmetallräder im 5-Doppelspeichen-Design

titangrau lackiert und glanzgedreht mit
VA 265/45 R 20 auf 9,5 J x 20 ET 30, HA 295/40 R 20 auf 10,0 J x 20 ET 28
Nicht mit Reifen mit Notlaufeigenschaften (R66)



RZS **892,50**
750,00

50,8 cm (20") AMG Leichtmetallräder im 5-Doppelspeichen-Design

schwarz matt lackiert und glanzgedreht mit
VA 265/45 R 20 auf 9,5 J x 20 ET 30, HA 295/40 R 20 auf 10,0 J x 20 ET 28



RZT **1.487,50**
1.250,00
595,00
500,00

Preis Euro
inkl. MwSt.
exkl. MwSt.

Mercedes-AMG
GLC 63 4MATIC+

Mercedes-AMG
GLC 63 S 4MATIC+

S

S

S

-

●

S

●

-

-

●

Mercedes-AMG.

Mercedes-AMG GLC 63 4MATIC+ /GLC 63 S 4MATIC+

Exterieur

53,3 cm (21") AMG Leichtmetallräder im Vielspeichen-Design

titangrau lackiert und glanzgedreht mit
VA 265/40 R 21 auf 9,5 J x 21 ET 30 und HA 295/35 R 21 auf 10 J x 21 ET 28
Nicht mit Reifen mit Notlaufeigenschaften (R66)



Code

Preis Euro
inkl. MwSt.
exkl. MwSt.

Mercedes-AMG
GLC 63 4MATIC+

Mercedes-AMG
GLC 63 S 4MATIC+

RWK

1.785,00
1.500,00
892,50
750,00

●

-

-

●

53,3 cm (21") AMG Leichtmetallräder im Vielspeichen-Design

mattschwarz lackiert und glanzgedreht
mit VA 265/40 R 21 auf 9,5 J x 21 ET 30 und HA 295/35 R 21 auf 10 J x 21 ET 28
Nicht mit Reifen mit Notlaufeigenschaften (R66)



RWL

2.023,00
1.700,00
1.130,50
950,00

●

-

-

●

53,3 cm (21") AMG Schmiederäder im Kreuzspeichen-Design

titangrau lackiert und glanzgedreht mit
VA 265/40 R 21 auf 9,5 J x 21 ET 30, HA 295/35 R 21 auf 10,0 J x 21 ET 28
Nicht mit Reifen mit Notlaufeigenschaften (R66)



RWD

3.451,00
2.900,00
2.558,50
2.150,00

●

-

-

●

53,3 cm (21") AMG Schmiederäder im Kreuzspeichen-Design

schwarz matt lackiert und Felgenhorn glanzgedreht
mit VA 265/40 R 21 auf 9,5 J x 21 ET 30, HA 295/35 R 21 auf 10,0 J x 21 ET 28
Nicht mit Reifen mit Notlaufeigenschaften (R66)



RWE

4.046,00
3.400,00
3.153,50
2.650,00

●

-

-

●

Bitte beachten Sie: Je geringer bei einer bestimmten Radgröße der Querschnitt der Reifen ist, desto schlechter ist der Fahrkomfort auf schlechten Straßen. Abroll- und Dämpfungskomfort nehmen ab und die Gefahr, dass es beim Überfahren von Hindernissen zu Beschädigung von Reifen und Rädern kommt, steigt.





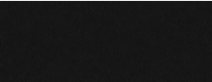
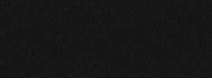
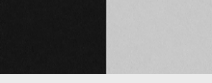

Mercedes-AMG.

Mercedes-AMG GLC 63 4MATIC+/GLC 63 S 4MATIC+

Code	Preis Euro inkl. MwSt. exkl. MwSt.	Mercedes-AMG GLC 63 4MATIC+	Mercedes-AMG GLC 63 S 4MATIC+		
Interieur Elemente des Mercedes-AMG Interieurs: Sitze mit optimiertem Seitenhalt, AMG spezifischer Sitzgrafik und AMG Plakette in den Sitzlehnen vorn; Polster Ledernachbildung ARTICO/Mikrofaser DINAMICA schwarz, bestehend aus: Sitzseitenwangen in Ledernachbildung ARTICO schwarz und Sitzmittelfelder in Mikrofaser DINAMICA schwarz, AMG spezifische Türmittelfelder in Ledernachbildung ARTICO schwarz, Armauflagen in den Türen und in der Mittelkonsole in Ledernachbildung ARTICO schwarz; AMG Performance Lenkrad in Leder Nappa schwarz im 3-Speichen-Design, unten abgeflacht, mit Perforation im Griffbereich, „12 Uhr“-Markierung, Lenkradblende in Silberchrom mit „AMG“ Schriftzug und silberfarbenen Aluminium-Schaltpaddles; AMG Kombiinstrument; Instrumententafel-Oberteil und Bordkanten in Ledernachbildung ARTICO schwarz; Innenhimmel in Stoff schwarz; Zierelemente Klavierlackoptik schwarz/Aluminium mit Längsschliff hell; „AMG“ Schriftzug auf dem Zierelement in der Mittelkonsole; AMG Pedalanlage aus gebürstetem Edelstahl mit Gumminoppen; AMG Einstiegsleisten in Edelstahl gebürstet vorn; Fußmatten in Schwarz mit „AMG“ Schriftzug.	P86	0,00 0,00	S	S	
Polster Ledernachbildung ARTICO/Mikrofaser DINAMICA AMG schwarz Inklusive Innenhimmel Stoff schwarz (51U) Enthalten in AMG Performance Sitz-Paket Advanced (PBY)		611	0,00 0,00	S	S
Polster Leder Nappa schwarz Inklusive Innenhimmel Stoff schwarz (51U) Nur mit Advanced Komfort-Paket (D2K) oder AMG Performance Performance Sitz-Paket (PBZ) Enthalten in AMG Performance Sitz-Paket High-End (PBZ)		801	2.975,00 2.500,00	●	●
Polster Leder Nappa schwarz Inklusive Innenhimmel Stoff schwarz (51U) Nur mit Advanced Komfort-Paket (D2K) oder AMG Performance Performance Sitz-Paket (PBZ) Enthalten in AMG Performance Sitz-Paket High-End (PBZ)		811	2.975,00 2.500,00	-	●
Polster Leder Nappa platinweiß pearl/schwarz Inklusive Innenhimmel Stoff schwarz (51U) Nur mit Advanced Komfort-Paket (D2K) oder AMG Performance Performance Sitz-Paket (PBZ)		851	3.153,50 2.650,00	●	●
Mit AMG Performance Sitz-Paket High-End (PBZ)			178,50 150,00	●	●

Mercedes-AMG.

Mercedes-AMG GLC 63 4MATIC+/GLC 63 S 4MATIC+ Interieur

		Code	Preis Euro inkl. MwSt. exkl. MwSt.	Mercedes-AMG GLC 63 4MATIC+	Mercedes-AMG GLC 63 S 4MATIC+
Polster Leder Nappa red pepper/schwarz Inklusive Innenhimmel Stoff schwarz (51U) und Sicherheitsgurte in schwarz Nur mit Advanced Komfort-Paket (D2K) oder AMG Performance Performance Sitz-Paket (PBZ)		857	3.153,50 2.650,00	●	●
Mit AMG Performance Sitz-Paket High-End (PBZ)			178,50 150,00	●	●
Polster Leder Nappa AMG zweifarbig magmagrau/schwarz Inklusive Innenhimmel Stoff schwarz (51U) und Sicherheitsgurte in schwarz Nur mit Advanced Komfort-Paket (D2K) oder AMG Performance Performance Sitz-Paket (PBZ)		858	3.153,50 2.650,00	●	●
Mit AMG Performance Sitz-Paket High-End (PBZ)			178,50 150,00	●	●
Innenhimmel Stoff schwarz		51U	0,00 0,00	S	S
AMG Performance Lenkrad in Leder Nappa Dieses AMG Lenkrad ist durchgängig in edlem Nappaleder ausgeführt und erhält eine Perforation im Griffbereich. Die AMG typisch abgeflachte Form stammt aus dem Motorsport und betont die Sportlichkeit des Cockpits. Ergonomisch positionierte Touch-Control Buttons bieten intuitiven Bedienkomfort und fördern ein fokussiertes Fahren.		L6J	0,00 0,00	S	○
AMG Performance Lenkrad in Leder Nappa/Mikrofaser DINAMICA Bei diesem AMG Lenkrad trifft edles Nappaleder auf griffige Mikrofaser DINAMICA – für perfekten Grip und präzises Steuern. Die AMG typisch abgeflachte Form stammt aus dem Motorsport und betont die Sportlichkeit des Cockpits. Ergonomisch positionierte Touch-Control Buttons bieten intuitiven Bedienkomfort und fördern ein fokussiertes Fahren.		L6K	499,80 420,00	●	S
AMG Performance Lenkrad in Mikrofaser DINAMICA Dieses AMG Lenkrad ist durchgängig in griffiger Mikrofaser DINAMICA ausgeführt – für perfekten Grip und präzises Steuern. Die AMG typisch abgeflachte Form stammt aus dem Motorsport und betont die Sportlichkeit des Cockpits. Ergonomisch positionierte Touch-Control Buttons bieten intuitiven Bedienkomfort und fördern ein fokussiertes Fahren. Nur mit AMG Lenkradtasten (U88)		L6G	583,10 490,00 119,00 100,00	● -	- ●

Mercedes-AMG.

Mercedes-AMG GLC 63 4MATIC+/GLC 63 S 4MATIC+ Interieur

AMG Performance Lenkrad in Carbon/Mikrofaser DINAMICA

Bei diesem AMG Lenkrad trifft markantes Carbon auf griffige Mikrofaser DINAMICA – ein optisches und haptisches Highlight. Die AMG typisch abgeflachte Form stammt aus dem Motorsport und betont die Sportlichkeit des Cockpits. Ergonomisch positionierte Touch-Control Buttons bieten intuitiven Bedienkomfort und fördern ein fokussiertes Fahren.





Nur mit Zierelemente Klavierlackoptik schwarz/Aluminium mit Längsschliff hell (739), Zierelemente Holz Esche schwarz offenporig (736), Zierelemente Holz Esche schwarz offenporig/Aluminium mit Längsschliff hell (737) oder AMG Zierelemente Carbon/Aluminium mit Längsschliff hell (H73)



Code	Preis Euro inkl. MwSt. exkl. MwSt.	Mercedes-AMG GLC 63 4MATIC+	Mercedes-AMG GLC 63 S 4MATIC+
L6H	975,80 820,00 476,00 400,00	● -	- ●

Mercedes-AMG.

AMG Technik/AMG Performance Studio

	Code	Preis Euro inkl. MwSt. exkl. MwSt.	Mercedes-AMG GLC 43 4MATIC	Mercedes-AMG GLC 63 4MATIC+	Mercedes-AMG GLC 63 S 4MATIC+
<p>AMG SPEEDSHIFT TCT 9G-Getriebe mit verkürzten Schaltzeiten. Mit 9 Vorwärtsgängen ermöglicht dieses Automatikgetriebe Effizienz, Komfort und Dynamik auf einem ganz neuen Niveau. Auf Knopfdruck erleben Sie sportlich-schnelle Gangwechsel und fahren trotzdem häufig im optimalen Drehzahlbereich. So genießen Sie im Sport-Modus noch mehr Fahrspaß durch entsprechend bessere Fahrleistung.</p>		421 0,00 0,00	S	-	-
<p>AMG SPEEDSHIFT MCT 9G-Getriebe mit RACE START-Funktion. Mit 9 Gängen, fahrprogrammspezifischen Antriebseinstellungen, einem manuellen Modus sowie Zwischengas- und RACE START-Funktion ermöglicht dieses Getriebe emotionale und dynamische Beschleunigungsmanöver. Für höchste Agilität sorgen kürzeste Schalt- und Reaktionszeiten.</p>		421 0,00 0,00	-	S	S
<p>AMG Hinterachs-Sperrdifferenzial elektronisch Mit dem AMG Hinterachs-Sperrdifferenzial ist Ihr Fahrzeug noch agiler – und Sie haben mehr Fahrspaß. Das elektronisch geregelte Sperrdifferenzial erlaubt bei Kurvenfahrt eine optimale Kraftverteilung zwischen beiden Rädern. Es passt sich permanent der Fahrsituation an und erhöht beispielsweise bei einem Spurwechsel die Fahrstabilität.</p>		467 0,00 0,00	S	S	S
<p>AMG RIDE CONTROL+ Das besonders sportlich abgestimmte AMG RIDE CONTROL+ Fahrwerk vereint die Vorteile mehrerer Fahrwerke in einem. Die Mehrkammer-Luftfederung bietet eine sehr große Spreizung zwischen komfortabelstem und sportlichstem Setup und passt sich an die aktuelle Beladung an. Sie erleben starke Performance in jeder Fahrsituation – ganz wie Sie es wünschen.</p>		489 0,00 0,00	S	○	○
<p>AMG DYNAMIC SELECT AMG DYNAMIC SELECT verändert das Fahrverhalten per Fingertipp. Nutzen Sie verschiedene Fahrprogramme, die beispielsweise die Charakteristik von Motor, Getriebe, Fahrwerk und Lenkung verändern. Ob extrem fahrdynamisch im Modus „Sport+“, entspannt im „Comfort“-Programm oder ganz individuell: Sie bestimmen, wie Sie gerade fahren möchten. Mercedes-AMG GLC 63 4MATIC+: Sport, Comfort, Sport+, Individual und Glätte Mercedes-AMG GLC 63 S 4MATIC+: Sport, Comfort, Sport+, Individual, RACE und Glätte</p>		B59 0,00 0,00	S	S	S
<p>AMG Hochleistungs-Bremsanlage Diese Bremsanlage ist der ebenbürtige Gegenspieler für den leistungsstarken Antrieb Ihres Fahrzeugs. Sie verzögert fein dosierbar und bleibt auch bei hoher Beanspruchung standfest. Dafür sorgen unter anderem die groß dimensionierten, rundum innenbelüfteten und perforierten Brems Scheiben.</p>		B06 0,00 0,00	-	S	-

Mercedes-AMG.

AMG Technik/AMG Performance Studio

AMG Hochleistungs-Verbundbremsanlage

Diese Bremsanlage passt perfekt zur Antriebsleistung Ihres S-Modells. Sie verzögert fein dosierbar und bleibt auch bei hoher Beanspruchung standfest. Die groß dimensionierten Bremsscheiben sind rundum innenbelüftet und perforiert. An der Vorderachse sind sie in Verbundtechnologie ausgeführt. Der Vorteil: weniger Gewicht und dadurch mehr Agilität.



Code
Preis Euro
inkl. MwSt.
exkl. MwSt.

U70
0,00
0,00

Mercedes-AMG
GLC 43 4MATIC

Mercedes-AMG
GLC 63 4MATIC+

Mercedes-AMG
GLC 63 S 4MATIC+

- - S

AMG Performance 4MATIC

mit Drehmomentverteilung von 31:69 (VA/HA). Der performance-orientierte Allradantrieb von Mercedes-AMG verbindet bestmögliche Traktion, AMG typische Fahrdynamik und ein Höchstmaß an Fahrspaß. Dafür sorgt die eindeutig heckbetonte Kraftverteilung von 31% auf der Vorder- und 69% auf der Hinterachse.

0,00
0,00

S - -

AMG Performance 4MATIC+

mit vollvariabler Drehmomentverteilung. Der performance-orientierte Allradantrieb von Mercedes-AMG mit vollvariabler Drehmomentverteilung verbindet die Vorteile des Allradantriebs mit denen des Hinterradantriebs. Das bedeutet bestmögliche Traktion und Fahrsicherheit sowie ein Höchstmaß an Fahrspaß.

0,00
0,00

- S S

AMG Keramik Hochleistungs-Verbundbremsanlage

Die AMG Keramik Hochleistungs-Verbundbremsanlage ist der ausdauernde Gegenspieler für den kraftvollen Antrieb Ihres AMG. Sie steht auch bei extremer Beanspruchung für kurze Bremswege, präzise Dosierbarkeit und maximale Ausdauer. Sie zeichnet sich gegenüber der Serienbremse durch ein niedrigeres Gewicht aus und steigert so die Agilität.



B07
4.998,00
4.200,00

- - ●

AMG Abrisskante

Die in Wagenfarbe lackierte AMG Abrisskante ist ein starkes Statement für Ihr Streben nach überlegener Performance: Das deutlich sichtbare Aerodynamik-Element reduziert den Auftrieb an der Hinterachse und unterstützt so besonders bei hohen Geschwindigkeiten ein neutrales Fahrverhalten.

U47
0,00
0,00

S S S

AMG Abrisskante in Schwarz hochglänzend

Nur mit AMG Night-Paket (P60)

U97
297,50
250,00

● ● ●

Mercedes-AMG.

AMG Technik/AMG Performance Studio

	Code	Preis Euro inkl. MwSt. exkl. MwSt.	Mercedes-AMG GLC 43 4MATIC	Mercedes-AMG GLC 63 4MATIC+	Mercedes-AMG GLC 63 S 4MATIC+
Instrumententafel und Bordkanten in Ledernachbildung ARTICO in Nappaoptik schwarz Die Ausführung der Instrumententafel und der Bordkanten in Ledernachbildung ARTICO in Glattlederoptik unterstreicht die hochwertige Optik und Haptik des Interieurs. Nur mit Polster Leder	U34	999,60 840,00	●	●	●
AMG Performance-Abgasanlage schaltbar Ein besonderes akustisches Erlebnis liefert die schaltbare AMG Performance-Abgasanlage. Die variabel verstellbaren Abgasklappen geben Ihnen die Möglichkeit, den Sound des Fahrzeugs auf Knopfdruck zu verändern. Je nach Fahrprogramm wandelt sich die Klangcharakteristik von zurückhaltendem Komfort bis hin zu maximaler Emotionalität.	U78	1.666,00 1.400,00	●	●	●
AMG Lenkradtasten Mit den AMG Lenkradtasten gestalten Sie Ihr Lenkrad radikal sportlich: Diese erlauben eine schnelle und zielsichere Bedienung spezifischer fahrdynamischer Funktionen. Für ein fokussiertes, konzentriertes und leistungsorientiertes Fahrgefühl – und für eine authentische Rennwagen-Atmosphäre im Cockpit.	U88	416,50 350,00	●	●	S
AMG Driver's Package Durch die Erweiterung der Höchstgeschwindigkeitsbegrenzung auf 270 km/h (für Mercedes-AMG GLC 63 4MATIC+) bzw. auf 280 km/h (für Mercedes-AMG GLC 63 S 4MATIC+) bietet das AMG Driver's Package ein noch sportlicheres Fahrgefühl. Bei Mercedes-AMG GLC 63 4MATIC+ nicht mit 48,3 cm (19") AMG Leichtmetallräder im 10-Speichen-Design (RVA)	250	2.261,00 1.900,00	●	●	S
AMG Performance Sitz-Paket Die AMG Performance Sitze für Fahrer und Beifahrer integrieren Sie perfekt ins Cockpit und geben Ihnen idealen Seitenhalt. Die Seitenwangen der Sitzlehnen und Sitzflächen legen sich direkt an Ihren Körper an. Damit erleben Sie dynamische Fahrmanöver mit echtem Sportwagen-Feeling. Bei Bedarf entfaltet die integrierte Sitzheizung wohlthuenden Komfort. Bestandteile: AMG Performance Sitze (555), Sitzkomfort-Paket (P65), Sitzheizung für Fahrer und Beifahrer (873) und Polster Ledernachbildung ARTICO/Mikrofaser DINAMICA AMG (641). Nicht mit Komfort-Paket (D1K) oder Advanced Komfort-Paket (D2K)	 PBX	2.945,25 2.475,00	●	-	-
Mit Business-Paket (DB2)		2.320,50 1.950,00	●	-	-

Mercedes-AMG.

AMG Technik/AMG Performance Studio

AMG TRACK PACE

AMG TRACK PACE verwandelt Ihr AMG Fahrzeug in Ihren virtuellen Renningenieur. Mit Hilfe von Runden-, Sektor- und Beschleunigungszeiten sowie ausgewählten Live-Telemetriedaten können Sie Ihr Fahrkönnen auf abgesperrten Strecken gezielt analysieren und verbessern.

Nur mit Advanced Infotainment-Paket (D2I) oder High-End Infotainment-Paket (D3I)



Code
Preis Euro
inkl. MwSt.
exkl. MwSt.

256
297,50
250,00

Mercedes-AMG
GLC 43 4MATIC

Mercedes-AMG
GLC 63 4MATIC+

Mercedes-AMG
GLC 63 S 4MATIC+

● ● ○

AMG Performance Sitz-Paket Advanced

Die AMG Performance Sitze für Fahrer und Beifahrer geben Ihnen idealen Seitenhalt für besonders dynamische Fahrmanöver. Die für Sie perfekte Seitenführung stellen Sie über die Multikontursitz-Funktion ein und justieren die exakte Sitzposition elektrisch. Wohltuende Wärme entfaltet die integrierte Sitzheizung.

Bestandteile: AMG Performance Sitze (555) mit Multikonturlehne, Sitzheizung für Fahrer und Beifahrer (873), Fahrersitz elektrisch einstellbar mit Memory-Funktion (275), Beifahrersitz elektrisch einstellbar mit Memory-Funktion (242) oder Polster Ledernachbildung ARTICO/Mikrofaser DINAMICA AMG (611).

Nur mit Spiegel-Paket (P49)

Nicht mit Komfort-Paket (D1K) oder Advanced Komfort-Paket (D2K)

PBY
5.265,75
4.425,00

● ● ●

Mit Business-Paket (DB2)

4.641,00
3.900,00

● ● ●

AMG Performance Sitz-Paket High-End

Perfekte Seitenführung für dynamische Fahrmanöver – verbunden mit Ästhetik und Komfort: Das AMG Performance Sitz-Paket High-End beherrscht alle Disziplinen. Stellen Sie die Sitzwangen per Multikontursitz-Funktion ein und justieren die Sitzposition elektrisch. Wählen Sie darüber hinaus Ihre individuelle Lederpolsterung mit integrierter Sitzheizung.

Bestandteile: AMG Performance Sitze (555) mit Multikonturlehne, Sitzheizung für Fahrer und Beifahrer (873), Fahrersitz elektrisch einstellbar mit Memory-Funktion (275), Beifahrersitz elektrisch einstellbar mit Memory-Funktion (242) und Polster Leder.

Nur mit Spiegel-Paket (P49)

Nicht mit Sitzklimatisierung (401), Komfort-Paket (D1K), Advanced Komfort-Paket (D2K), Polster Leder schwarz (261), Polster Leder sattelbraun/schwarz (264) oder Polster Leder cranberryrot/schwarz (297)



PBZ
6.800,85
5.715,00
8.240,75
6.925,00

● - -

- ● ●

Mit Business-Paket (DB2)

6.176,10
5.190,00

● - -

7.616,00
6.400,00

- ● ●

Mercedes-AMG.

AMG Technik/AMG Performance Studio

AMG Optik-Paket

Betonen Sie die Sportlichkeit Ihres Mercedes-AMG mittels weiterer markanter Elemente in schwarz-hochglänzender Optik. Im Zusammenspiel mit den zahlreichen dunkeln Details des Night-Pakets ergibt sich ein gleichermaßen eindrucksvolles wie ausdrucksstarkes Gesamtbild. Die zusätzlichen Akzente sind wohlplatziert und aus jeder Perspektive ersichtlich.

Nur mit Night-Paket (P60)

Nicht mit Anhängervorrichtung mit ESP® Anhängerstabilisierung (550)



Code

36P

Preis Euro
inkl. MwSt.
exkl. MwSt.

1.428,00
1.200,00

Mercedes-AMG
GLC 43 4MATIC



Mercedes-AMG
GLC 63 4MATIC+

-

Mercedes-AMG
GLC 63 S 4MATIC+

-

AMG Aerodynamik-Paket

Holen Sie das Maximum aus Ihrem Fahrzeug heraus: Mit dem AMG Aerodynamik-Paket schärfen Sie die Optik gezielt und profitieren zudem von verbesserten Fahreigenschaften. Der zusätzliche große Frontspoiler und der vergrößerte Heckdiffusor mit Diffusor-Aufsatz reduzieren den Auftrieb an Front und Heck und machen Ihr Fahrzeug noch sportlicher.

Nicht mit Anhängervorrichtung mit ESP® Anhängerstabilisierung (550)

B26

1.666,00
1.400,00



AMG Carbon Außenspiegelgehäuse

Die AMG Außenspiegelgehäuse mit Applikationen aus Echt-Carbon zeigen Ihre Leidenschaft für Design und Technik. Sie verleihen Ihrem Fahrzeug eine außergewöhnlich sportlich-hochwertige Ausstrahlung. Das sehr leichte Material entsteht mit einer aufwändigen Hochtemperaturtechnik, wie sie auch für Motorsport-Bauteile eingesetzt wird.



B28

1.428,00
1.200,00



AMG Night-Paket

Mit dem AMG Night-Paket sind ausgewählte Exterieur-Elemente in Hochglanzschwarz ausgeführt. Damit ergeben sich – je nach gewünschter Lackfarbe – entweder starke Kontraste oder fließende Übergänge. Ob aufregende Akzente oder souveräne Zurückhaltung: In beiden Fällen demonstrieren Sie Sinn für ein individuell-dynamisches Design.

P60

1.130,50
950,00



Winter-Komplettträger M+S 4-fach

50,8 cm (20") AMG Leichtmetallräder im 5-Doppelspeichen-Design hochglanzschwarz lackiert und glanzgedreht (Design analog RZY) mit VA 255/45 R 20 auf 8,5 J x 20 ET 40 und HA 285/40 R 20 auf 9,5 J x 20 ET 22

Nicht mit Reifen mit Notlaufeigenschaften (R66)

Die zulässige Höchstgeschwindigkeit beträgt 240 km/h.

Winterkomplettträger ab Werk montiert (651) oder Sommerkomplettträger ab Werk montiert (652)

Die zentrale Verwahrung bis zum ersten Kundenabruf ist im Preis enthalten. Dies gilt für maximal neun Monate.



8R0

4.522,00
3.800,00



-

-

Bitte beachten Sie: Je geringer bei einer bestimmten Radgröße der Querschnitt der Reifen ist, desto schlechter ist der Fahrkomfort auf schlechten Straßen. Abroll- und Dämpfungskomfort nehmen ab und die Gefahr, dass es beim Überfahren von Hindernissen zu Beschädigung von Reifen und Rädern kommt, steigt.

● lieferbar gegen Mehrpreis

○ als Sonderausstattung ohne Mehrpreis lieferbar

S Serienausstattung

– nicht lieferbar

Abbildungen können Sonderausstattungen beinhalten.

Mercedes-AMG.

AMG Technik/AMG Performance Studio

Winter-Kompleträder M+S 4-fach

50,8 cm (20") AMG Leichtmetallräder im 5-Doppelspeichen-Design

titangrau lackiert und glanzgedreht (Design analog RZS) mit

VA 265/45 R 20 auf 9,5 J x 20 ET 30, HA 295/40 R 20 auf 10,0 J x 20 ET 28

Nicht mit Reifen mit Notlaufeigenschaften (R66) oder 50,8 cm (20") AMG Leichtmetallräder (RZT)

Die zulässige Höchstgeschwindigkeit beträgt 240 km/h.

Winterkompleträder ab Werk montiert (651) oder Sommerkompleträder ab Werk montiert (652)

Die zentrale Verwahrung bis zum ersten Kundenabruf ist im Preis enthalten. Dies gilt für maximal neun Monate.



Code

8R3

Preis Euro
inkl. MwSt.
exkl. MwSt.

4.522,00
3.800,00

Mercedes-AMG
GLC 43 4MATIC

-

Mercedes-AMG
GLC 63 4MATIC+

●

Mercedes-AMG
GLC 63 S 4MATIC+

●

● lieferbar gegen Mehrpreis

○ als Sonderausstattung ohne Mehrpreis lieferbar





S Serienausstattung

– nicht lieferbar

Abbildungen können Sonderausstattungen beinhalten.



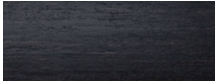

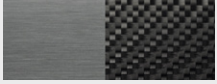





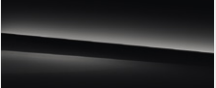

Mercedes-AMG.

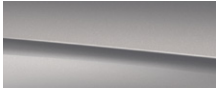
Zierelemente

		Code	Preis Euro inkl. MwSt. exkl. MwSt.	Mercedes-AMG Interieur
Zierelemente Klavierlackoptik schwarz/Aluminium mit Längsschliff hell		739	0,00 0,00	S
Zierelemente Holz Linde linestructure braun glänzend		H07	285,60 240,00	●
Zierelemente Holz Esche schwarz offenporig		736	345,10 290,00	●
Zierelemente Holz Eiche anthrazit offenporig		H31	345,10 290,00	●
Zierelemente Holz Esche schwarz offenporig/Aluminium mit Längsschliff hell		737 + 739	345,10 290,00	●
Zierelemente Holz Walnuss braun offenporig		H33	345,10 290,00	●
AMG Zierelemente Carbon/Aluminium mit Längsschliff hell		H73	1.071,00 900,00 785,40 660,00	● -

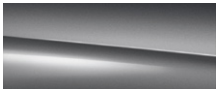
Mercedes-AMG.

Lacke

		Preis Euro inkl. MwSt. exkl. MwSt.	Mercedes-AMG GLC 43 4MATIC	Mercedes-AMG GLC 63 4MATIC+	Mercedes-AMG GLC 63 S 4MATIC+
Uni-Lacke	 schwarz (040)	0,00 0,00	S	S	S
	 polarweiß (149)	297,50 250,00	●	●	●
Metallic-Lacke	 obsidianschwarz (197)	952,00 800,00	●	●	●
	 graphitgrau (831)				
	 mojavesilber (859)				
	 cavansitblau (890)				
	 hightechsilber (922)				
	 spektralblau (970)				
 selenitgrau (992)					
MANUFAKTUR Lacke	 MANUFAKTUR hyazinthrot metallic (996)	1.356,60 1.140,00	●	●	●
	 MANUFAKTUR diamantweiß bright (799)	1.773,10 1.490,00	●	●	●
	 MANUFAKTUR selenitgrau magno (297)	2.356,20 1.980,00	●	●	●

Mercedes-AMG.

Kombinationsmöglichkeiten Polster und Lacke

Code	Ledernachbildung ARTICO/ Microfaser DINAMICA AMG	schwarz 611	Leder zweifarbig	platinweiß pearl/schwarz 851	red pepper/schwarz 857	magma grau/schwarz 858	Leder Nappa AMG	schwarz 801	schwarz 811
UNI-LACKE									
schwarz	040	●		●	●	●		●	●
polarweiß	149	●		●	●	●		●	●
METALLIC-LACKE									
obsidianschwarz	197	●		●	●	●		●	●
graphitgrau	831	●		●	●	●		●	●
mojavesilber	859	●		○	○	●		●	●
cavansitblau	890	●		●	●	●		●	●
hightechsilber	922	●		●	●	●		●	●
spektralblau	970	●		●	-	●		●	●
selenitgrau	992	●		●	●	●		●	●
MANUFAKTUR LACKE									
MANUFAKTUR selenitgrau magno	297	●		●	●	●		●	●
MANUFAKTUR diamantweiß bright	799	●		●	●	●		●	●
MANUFAKTUR hyazinthrot metallic	996	●		●	-	○		●	●

Elektromobilität.



Fahren Sie im Stadtverkehr rein elektrisch, laden Sie Ihr EQ Power Modell zu Hause und an öffentlichen Ladestationen auf. Unsere EQ Power Modelle mit Plug-in-Hybrid-Antrieb verbinden das Beste aus zwei Welten: die Dynamik und Effizienz eines Elektromotors mit der Reichweite eines Verbrennungsmotors.

In dieser Rubrik finden Sie eine Zusammenfassung der relevanten Informationen zum Thema Laden, Förderung und technische Daten für Ihr Plug-in-Hybrid Fahrzeug.

Laden	50
Ladesystem	50
Laden zu Hause	50
Öffentliches Laden	51
Installation – Ladelösungspartner	53
Förderung	54
Technische Daten	55

Elektromobilität – Laden.

Ladesystem

Wechselstrom-Ladesystem (AC-Laden) 7,4 kW

Mehr Flexibilität im Alltag: Mit dem leistungsstarken Wechselstrom-Ladesystem mit bis zu 7,4 kW* (2-phasig) laden Sie Ihren Plug-in-Hybrid schnell und einfach. Neben der Wallbox zuhause können Sie Ihr Fahrzeug auch an einer Vielzahl öffentlicher Ladesäulen anschließen. Diese liefern meist Wechselstrom – so wie auch konventionelle Haushaltssteckdose.



Code
Preis Euro
inkl. MwSt.
exkl. MwSt.

76B

0,00
0,00

GLC 300 de 4MATIC

S

GLC 300 e 4MATIC

S

Laden zu Hause

Für das Laden Ihres Fahrzeugs zu Hause, bietet Ihnen Mercedes-Benz das passende Ladekabel und Wallbox. Nutzen Sie effektiv die Zeit in der Ihr Elektrofahrzeug in der Garage oder auf Ihrem Stellplatz steht. Mit nur einem Handgriff laden Sie Ihr Fahrzeug ganz einfach und bequem: mit einer Mercedes-Benz Wallbox Home oder einem Standardladekabel an einer herkömmlichen Steckdose.

Ladekabel für Haushaltssteckdose, 5m, glatt

Dieses Ladekabel, auch Mode 2 Kabel genannt, ermöglicht Ihnen das Aufladen der Fahrzeugbatterie an der Haushaltssteckdose mit bis zu 1,8 kW* (230 V, 1-phasig, 8 A) und passt für Steckdosen des Typs E/F CEE 7/7.

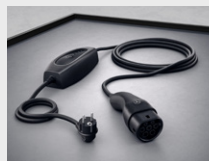

B30

0,00
0,00

S

S

Ladekabel für Haushaltssteckdose, 8m, glatt

Dieses Ladekabel, auch Mode 2 Kabel genannt, ermöglicht Ihnen das Aufladen der Fahrzeugbatterie an der Haushaltssteckdose mit bis zu 1,8kW* (230 V, 1-phasig, 8 A) und passt für Steckdosen des Typs E/F CEE 7/7.



B80

83,30
70,00

●

●

* Bitte beachten Sie: Die maximal mögliche Ladeleistung ist u.a. abhängig vom Ladekabel, dem Ladesystem des Fahrzeugs und der Ladeinfrastruktur.

Bitte lesen Sie sich die Bedienungsanleitung sorgfältig durch und achten Sie darauf, sie genau einzuhalten.

Elektromobilität – Laden.

Laden zu Hause

Mercedes-Benz Wallbox (A0009063412)

Mit der neuen Mercedes-Benz Wallbox wird das intelligente Power Grid zuhause bereits ein Stück weit zur Realität. Die Wallbox hat eine max. Leistung von 22 kW und verfügt über ein angeschlagenes 6m Kabel.

Die angegebenen Preise verstehen sich ohne eventuelle Ein- bzw. Anbaukosten. Änderungen und Irrtümer vorbehalten. Zur fachgerechten Installation der Wallbox wenden Sie sich bitte an Ihren Mercedes-Benz Partner.



Code

Preis Euro
inkl. MwSt.
exkl. MwSt.

988,89
831,00

GLC 300 de 4MATIC



GLC 300 e 4MATIC



Mercedes-Benz Flexibles Ladesystem, Set EU, CEE32/3-phasig (rot)

Zum Laden ihres Elektro- oder Hybridfahrzeugs mit bis zu 22kW. Die Sets des Flexiblen Ladesystems (Kabellänge 5m) bestehen aus Steuergerät, Haushaltsadapter, Typ 2-Adapter, dem entsprechenden Starkstromadapter und Tasche (Teilenummer A297 982 0700). Auch als Set EU CEE 16/3-phasig (A297 982 0100) erhältlich.

Bei dem Mercedes-Benz Flexiblen Ladesystem handelt es sich um ein Original-Zubehör. Weitere Informationen zum Produkt sowie zu Zubehörartikeln (wie beispielsweise weitere Länderadapter oder Wandhalterung) erhalten Sie bei Ihrem Mercedes-Benz Partner.



1.225,00
1.029,41



Öffentliches Laden

Für das Laden an öffentlichen Ladestationen bietet Ihnen Mercedes-Benz das passende Ladekabel und den digitalen Dienst. Mit Mercedes me Charge erhalten Sie europaweit Zugang zu einer Vielzahl öffentlicher Ladestationen, die sich zum Beispiel in der Stadt, an Einkaufszentren, Hotels oder Raststätten befinden.

Ladekabel für Wallbox und öffentliche Ladestationen, 5m, glatt

Dieses Ladekabel, auch Mode 3 Kabel genannt, ermöglicht Ihnen das Aufladen der Fahrzeugbatterie an der Wallbox oder an öffentlichen Ladestationen mit bis zu 11 kW* (Typ 2, 3-phasig, 16 A).

Nur mit Public-Charging Paket (DAP)



B33

0,00
0,00



Ladekabel für Wallbox und öffentliche Ladestationen, 8m, glatt

Dieses Ladekabel, auch Mode 3 Kabel genannt, ermöglicht Ihnen das Aufladen der Fahrzeugbatterie an der Wallbox oder an öffentlichen Ladestationen mit bis zu 11 kW* (Typ 2, 3-phasig, 16 A).

Die tatsächliche Ladeleistung ist abhängig von dem verwendeten AC-/DC-Ladesystem.

Nur mit Public-Charging Paket (DAP)



B83

83,30
70,00



* Bitte beachten Sie: Die maximal mögliche Ladeleistung ist u.a. abhängig vom Ladekabel, dem Ladesystem des Fahrzeugs und der Ladeinfrastruktur.

Bitte lesen Sie sich die Bedienungsanleitung sorgfältig durch und achten Sie darauf, sie genau einzuhalten.

Elektromobilität – Laden.

Öffentliches Laden

Public-Charging Paket

Das Public-Charging Paket beinhaltet den Mercedes me Charge Dienst, sowie das Mode 3 Ladekabel. Mit Mercedes me Charge reisen Sie flexibler. Laden Sie an einer Vielzahl von öffentlichen Stationen. Ihr Zugang ist in das MBUX Multimediasystem und das Mercedes me Ökosystem integriert. Alles auf einen Blick und beste Kostenkontrolle: Für alle Abrechnungen genügt ein Vertrag. Das Ladekabel, Mode 3 Kabel – 5 m, glatt, ermöglicht Ihnen das Aufladen der Fahrzeugbatterie an der Wallbox oder an öffentlichen Ladestationen. Mit dem Public Charging Paket sind Sie für das Laden an öffentlichen Stationen bestens ausgestattet.

Enthalten in Business-Paket (DB2)

Nur mit Advanced Infotainment-Paket (D2I)

Remote und Charging Services Plus

Das Paket Remote und Charging Services Plus verbindet Sie mit dem Fahrzeug. Sie können es auf Wunsch lokalisieren und ausgewählte Funktionen fernbedienen. Mit Mercedes me Charge beziehen Sie Strom an vielen öffentlichen Ladestationen bei größtmöglicher Kostentransparenz. Sie müssen sich nur einmal registrieren und erhalten eine zentrale Abrechnung.

Nur mit Public-Charging Paket (DAP)



Code
Preis Euro
inkl. MwSt.
exkl. MwSt.

DAP
642,60
540,00

38U
0,00
0,00

GLC 300 de 4MATIC



GLC 300 e 4MATIC



* Bitte beachten Sie: Die maximal mögliche Ladeleistung ist u.a. abhängig vom Ladekabel, dem Ladesystem des Fahrzeugs und der Ladeinfrastruktur.

Bitte lesen Sie sich die Bedienungsanleitung sorgfältig durch und achten Sie darauf, sie genau einzuhalten.

Elektromobilität – Laden.

Installation – Ladelösungspartner

Mercedes-Benz bietet Ihnen den richtigen Partner für Ihre Ladelösung an. Für Privat und Gewerbekunden.

Ladelösungen für ihr zuhause – THE MOBILITY HOUSE

Wallbox und Installation – alles aus einer Hand. Erwerben Sie die Wallbox über unseren Partner The Mobility House, dann bestellen Sie die Installation ganz bequem zusammen mit der Wallbox.

Sie möchten mehr erfahren?

THE MOBILITY HOUSE berät Sie gern.

Telefon: +49 89 4161 430 70

E-Mail: sales@mobilityhouse.com

www.mobilityhouse.de

Flottenladelösungen – NewMotion

Eine Ladelösung für Flotten benötigen eine intelligente Ladeinfrastruktur und ein Lastmanagement. Unser Ladepartner NewMotion bietet eine optimale Beratung zu einer umfassenden und zukunftsorientierten Ladeinfrastruktur in Unternehmen oder Parkhäusern etc.

Sie möchten mehr erfahren?

NewMotion berät Sie gern.

Telefon: +49 30 215 028 48

E-Mail: beratung@newmotion.com

kundendienst@newmotion.com

Elektromobilität – Förderung.

Umweltbonus/Innovationsprämie¹

Der Kauf und die Zulassung von vollelektrischen und Plug-In-Hybrid Fahrzeugen wird im Rahmen des Umweltbonus in Deutschland gefördert. Die Förderung leisten Automobilhersteller und Bund grundsätzlich zur Hälfte für Fahrzeuge, die sich auf der Liste der förderfähigen Fahrzeuge befinden. Im Rahmen der "Innovationsprämie" wird der Bundesanteil am Umweltbonus für förderfähige Fahrzeuge befristet bis zum 31.12.2022 verdoppelt.

Für neue Plug-In-Hybrid-Fahrzeuge mit einem Nettolistenpreis von < 40.000€ beträgt der Umweltbonus als „Innovationsprämie“ aktuell 6.750€ (Bundesanteil: 4.500€, Herstelleranteil: 2.250€).

Für neue Plug-in-Hybrid-Fahrzeuge mit einem Nettolistenpreis von > 40.000€ bis max. 65.000€ beträgt der Umweltbonus als „Innovationsprämie“ aktuell 5.625€ (Bundesanteil: 3.750€, Herstelleranteil: 1.875€).

E-Kennzeichen: Bahn frei

Erwerben Sie ein batterieelektrisches Fahrzeug oder ein Plug-in-Hybrid-Fahrzeug mit mindestens 40 km elektrischer Reichweite (innerorts) oder einem CO₂-Ausstoß von höchstens 50 g/km, ist das Fahrzeug zur Zulassung mit einem so genannten E-Kennzeichen berechtigt.²

Abhängig von der jeweiligen lokalen/regionalen Umsetzung profitieren Sie unter Umständen z. B. von kostenfreiem Parken oder der Erlaubnis zur Nutzung der Busspur.³

Dienstwagenbesteuerung: Das rechnet sich

Privat genutzte Dienstwagen werden grundsätzlich auf Basis des Bruttolistenpreises (= Bemessungsgrundlage) versteuert.

Bei privat genutzten Elektro- oder extern aufladbaren Hybridelektrofahrzeugen⁴ wird die Bemessungsgrundlage für Zwecke der Lohn-/Einkommenssteuer halbiert. Dadurch reduziert sich die Steuerbelastung im Prinzip um die Hälfte. Dieses Prinzip wird auch bei Anwendung der sog. Fahrtenbuchmethode berücksichtigt.⁵

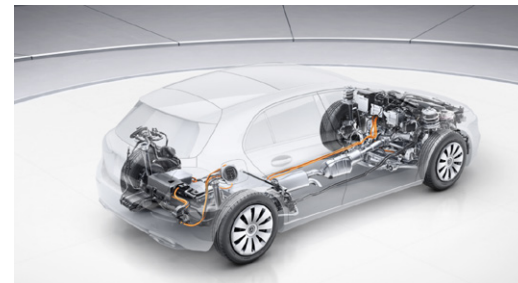

¹ Der Anteil des Herstellers am Umweltbonus wird automatisch vom Nettolistenpreis abgezogen. Unter gewissen Voraussetzungen gilt der Umweltbonus auch für vollelektrische und Plug-in-Hybrid Leasing- und Gebrauchtfahrzeuge. Die Höhe und Berechtigung zur Inanspruchnahme der „Innovationsprämie“ bzw. des Umweltbonus ist durch die auf der Website der BAFA (https://www.bafa.de/DE/Energie/Energieeffizienz/Elektromobilitaet/elektromobilitaet_node.html) abrufbare Richtlinie geregelt. Es besteht kein Rechtsanspruch auf Gewährung der „Innovationsprämie“ bzw. des Umweltbonus. Der Erhalt des Bundesanteils erfolgt vorbehaltlich einer positiven Entscheidung des Antrags durch das Bundesamt für Wirtschaft und Ausfuhrkontrolle (BAFA). Der Umweltbonus endet mit Ausschöpfung der zur Verfügung stehenden Fördermittel, spätestens jedoch am 31.12.2025. ² Die rechtlichen Grundlagen sind geregelt im Elektromobilitätsgesetz (EmoG) und unterliegen damit Änderungen. ³ Beispiele für Förderung auf Kommunalen Ebene. Es ist möglich, dass in Ihrem Nutzungsgebiet kein Vorteil besteht. Bitte wenden Sie sich hierzu an Ihre Kommune. ⁴ Extern aufladbare Hybridelektrofahrzeuge profitieren bei Anschaffung oder Leasing im Zeitraum vom 01. Januar 2022 bis zum 31. Dezember 2024 nur, wenn deren rein elektrische Reichweite innerorts (EAER „City“) mindestens 60 km beträgt oder deren CO₂ Ausstoß höchstens 50 g/km beträgt. Die Werte werden in den mitgelieferten, fahrzeugindividuellen CoC-Papieren aufgeführt. Es werden die nach dem WLTP Messverfahren ermittelten Werte herangezogen. ⁵ Details regelt § 6 Absatz 1 Nummer 4 Satz 2 und 3 EStG. Bei Fragen wenden Sie sich an Ihren Steuerberater. Weitere Informationen zum offiziellen Kraftstoffverbrauch und zu den offiziellen spezifischen CO₂-Emissionen neuer Personenkraftwagen können dem „Leitfaden über den Kraftstoffverbrauch die CO₂-Emissionen und den Stromverbrauch neuer Personenkraftwagen“ entnommen werden, der an allen Verkaufsstellen und bei der DAT Deutsche Automobil Treuhand GmbH (www.dat.de) unentgeltlich erhältlich ist.

Elektromobilität – technische Daten.

Typ		GLC 300 de 4MATIC	GLC 300 e 4MATIC
Kraftstoff		Diesel	Benzin
Hybridart		Plug-in-Hybrid	Plug-in-Hybrid
Elektrische Anlagen			
Systemleistung (max. Nennleistung)	kW/PS	225/306	235/320
Nennleistung Elektro ¹	kW/PS	90/122	90/122
Max. Ladeleistung AC	kW	7,4	7,4
AC Ladezeit 10 - 100% SOC netto (HH-Steckdose, 2,3 kW)	h	5,0	5,0
AC Ladezeit 10 - 100% SOC netto (Wallbox/öffentl. Ladestation, 7,4 kW)	h	1,5	1,5
Batteriezertifikat²			
Laufzeit/Laufleistung	J/km	6/100.000	6/100.000
Maße und Gewichte³			
Leergewicht/Zuladung	kg	2.135/525	2.040/570
Zulässiges Gesamtgewicht	kg	2.660	2.610
Anhängelast ungebremst/gebremst	kg	750/2.000	750/2.000
Gepäckraumvolumen (VDA)	l	350	350
Sonstiges			
Tankinhalt/davon Reserve	l	50/7	50/7

¹ Angaben zur Nennleistung und zum Nenndrehmoment nach Verordnung (EG) Nr. 595/2009 in der gegenwärtig geltenden Fassung. ² Es profitieren nur Plug-in-Hybridfahrzeuge, welche die Voraussetzungen des § 3 Absatz 2 Nummer 1 oder 2 des Elektromobilitätsgesetzes erfüllen, d.h. deren rein elektrische Reichweite innerorts (EAER „City“) mindestens 40 km (60 km ab 01.01.2022) beträgt oder deren CO₂-Ausstoß höchstens 50 g/km beträgt. Die Werte werden in den mitgelieferten, fahrzeugindividuellen CoC-Papieren aufgeführt. Es werden die nach dem WLTP Messverfahren ermittelten Werte herangezogen. ³ Leergewicht, Zuladung gemäß Richtlinie 92/21/EG: Masse des Kraftfahrzeugs in fahrbereitem Zustand mit dem zu mindestens 90 % seines Fassungsvermögens gefüllten Kraftstofftank, zuzüglich der Masse des Fahrers (per Gesetz pauschal mit 75 kg veranschlagt), des Kraftstoffs und der Flüssigkeiten, ausgestattet mit der Standardausrüstung gemäß den Herstellerangaben sowie, sofern vorhanden, der Masse des Aufbaus, des Führerhauses, der Anhängervorrichtung und des Ersatzrads/der Ersatzräder sowie des Werkzeugs. Sonderausstattungen, Zusatzausrüstungen und Zubehör können einen Einfluss auf Gewicht, verbleibende Nutzlast, Rollwiderstand, Aerodynamik usw. haben und damit auch die Verbrauchs- und CO₂-Werte beeinflussen. Gepäckraumvolumen (Richtlinie ISO 3832:2002-06): in Anlehnung an Richtlinie ISO 3832:2002-06. Gepäckraumvolumen kann je nach Sonderausstattung abweichen

Business-Paket.

	Code	Preis Euro inkl. MwSt. exkl. MwSt.	GLC 300 de 4MATIC	GLC 300 e 4MATIC	GLC 200 d 4MATIC	GLC 220 d 4MATIC	GLC 300 d 4MATIC	GLC 400 d 4MATIC	GLC 200 4MATIC	GLC 300 4MATIC	Mercedes-AMG GLC 43 4MATIC	Mercedes-AMG GLC 63 4MATIC+	Mercedes-AMG GLC 63 S 4MATIC+
Business-Paket Mit Advanced Park-Paket (D2P); Advanced Infotainment-Paket (D2I); Komfort-Paket (D1K) und Kraftstoffbehälter mit größerem Inhalt (916). GLC 300 de 4MATIC/GLC 300 e 4MATIC: inklusive Public-Charging-Paket (DAP), nicht mit Kraftstoffbehälter mit größerem Inhalt (916)	DB2	3.439,10 2.890,00 2.737,00 2.300,00 2.261,00 1.900,00	●	●	-	-	-	-	-	-	-	-	-
Aufwählbar auf das Business-Paket sind folgende Sonderausstattungen:													
High-End Park-Paket bestehend aus Park-Paket mit 360°-Kamera (P47).	D3P	428,40 360,00	●	●	●	●	●	●	●	●	●	●	●
Advanced Komfort-Paket bestehend aus: Sitzheizung für Fahrer und Beifahrer (873), Fahrersitz elektrisch einstellbar mit Memory-Funktion (275) und Beifahrersitz elektrisch einstellbar mit Memory-Funktion (242).	D2K	1.309,00 1.100,00	●	●	●	●	●	●	●	●	●	●	●
High-End Komfort-Paket bestehend aus: Sitzheizung für Fahrer und Beifahrer (873), Fahrersitz elektrisch einstellbar mit Memory-Funktion (275), Beifahrersitz elektrisch einstellbar mit Memory-Funktion (242) und Multikontursitz-Paket (409).	D3K	1.773,10 1.490,00	●	●	●	●	●	●	●	●	-	-	-
Sitzklimatisierung für Fahrer und Beifahrer mit Sitzheizung. Die Sitzklimatisierung für Fahrer und Beifahrer beinhaltet Sitzheizung und Sitzbelüftung – für ein ganzjährig ideales Sitzklima. An heißen Tagen bieten sie Ihnen dank kühlender Belüftung eine angenehm erfrischende Temperatur. An kalten Tagen wiederum strahlen Sitzkissen und Rückenlehne wohlige Wärme aus. Enthalten in ENERGIZING Paket Plus (PBR) Nur mit Polster Leder (Ausnahme: nicht mit Polster 297) oder AMG Performance Sitz-Paket High-End (PBZ)	401	934,15 785,00	●	●	●	●	●	●	●	●	●	●	●

Serien- und Sonderausstattung.



Exterieur	58
Pakete - Licht	58
Licht und Sicht	59
Schließsysteme	59
Scheiben und Spiegel	60
Dachsysteme	61
Anbauteile	61
Anhängavorrichtung	62
Räder	63
Winterkompletträder (zusätzlich)	64
Interieur	65
Pakete - Komfort	66
Sitze	68
Fußraum	69
Klimatisierung	69
Ablagen	57
Koffer- und Laderaum	70
Pakete - Assistenzsysteme	71
Sicherheit und Assistenzsysteme	72
Parken und Rangieren	73
Pakete - Parken	74
Pakete - Infotainment	75
Infotainment, Navigation und Kommunikation	77
Technik	81
Antrieb	82
Fahrwerk	83

Serien- und Sonderausstattung.

Pakete - Licht

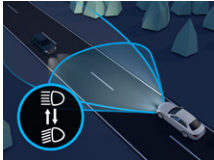
	Code	Advanced-Licht Paket (D2L)
<p>LED High Performance-Scheinwerfer Mehr Sicherheit bei Nacht und eine unverwechselbare, markante Optik bieten die LED High Performance-Scheinwerfer. Dank LED-Technik leuchten sie die Fahrbahn besser aus als konventionelle Scheinwerfer – bei niedrigerem Energieverbrauch. Die adaptiven Heckleuchten in LED-Technik passen ihre Lichtintensität an die Umgebungsbedingungen an.</p> 	632	X
<p>Adaptiver Fernlicht-Assistent Sie aktivieren den adaptiven Fernlicht-Assistenten mit einem Bedienvorgang und nutzen dann den Vorteil der hohen Leuchtweite. Immer wenn der Adaptive Fernlicht-Assistent keine Fahrzeuge voraus oder Gegenverkehr registriert, schaltet er das Fernlicht zu. So können Sie die Fahrbahn oder Gefahren besser erkennen. Und: Sie müssen nicht ständig selbst zum Abblendlicht wechseln.</p> 	608	X
	<p>Preis Euro inkl. MwSt. exkl. MwSt.</p>	<p>214,20 180,00</p>

Serien- und Sonderausstattung.

Exterieur

Licht und Sicht

	Code	Preis Euro inkl. MwSt. exkl. MwSt.	GLC 300 de 4MATIC	GLC 300 e 4MATIC	GLC 200 d 4MATIC	GLC 220 d 4MATIC	GLC 300 d 4MATIC	GLC 400 d 4MATIC	GLC 200 4MATIC	GLC 300 4MATIC	Mercedes-AMG GLC 43 4MATIC	Mercedes-AMG GLC 63 4MATIC+	Mercedes-AMG GLC 63 S 4MATIC+
LED High Performance-Scheinwerfer Mehr Sicherheit bei Nacht und eine unverwechselbare, markante Optik bieten die LED High Performance-Scheinwerfer. Dank LED-Technik leuchten sie die Fahrbahn besser aus als konventionelle Scheinwerfer – bei niedrigerem Energieverbrauch. Die adaptiven Heckleuchten in LED-Technik passen ihre Lichtintensität an die Umgebungsbedingungen an.	632	0,00 0,00	S	S	S	S	S	S	S	S	S	S	S



Schließsysteme

KEYLESS-GO Start-Funktion Starten Sie Ihr Fahrzeug einfach auf Knopfdruck – ganz ohne den Schlüssel ins Zündschloss zu stecken. Dank der serienmäßigen KEYLESS-GO Start-Funktion reicht es aus, wenn Sie Ihren Schlüssel im Innenraum bei sich tragen. Das spart Zeit und Sie können Ihre Fahrt sofort beginnen.	893	0,00 0,00	S	S	S	S	S	S	S	S	S	S	S
----------------------------------------------------------------------------------------------------------------------------------------------------------------------------------------------------------------------------------------------------------------------------------------------------------------------------	-----	--------------	---	---	---	---	---	---	---	---	---	---	---



KEYLESS-GO Mit KEYLESS-GO hat die lästige Schlüsselsuche ein Ende. Denn Ihr Schlüssel wird bereits erkannt, wenn Sie diesen in nächster Nähe zum Fahrzeug und im Innenraum bei sich tragen: Alle Türen lassen sich dann allein durch Berühren des Türgriffes öffnen und verriegeln.	889	654,50 550,00	●	●	●	●	●	●	●	●	●	●	●
-----------------------------------------------------------------------------------------------------------------------------------------------------------------------------------------------------------------------------------------------------------------------------------------------	-----	------------------	---	---	---	---	---	---	---	---	---	---	---



URBAN GUARD Fahrzeugschutz Plus Das Paket URBAN GUARD Fahrzeugschutz Plus bietet eine Rundum-Überwachung. Es umfasst eine Einbruch- und Diebstahlwarnanlage sowie einen Abschleppschutz, der Lageveränderungen erkennen kann. Auch Bewegungen im Innenraum lösen optische und akustische Warnungen aus. Außerdem erhöht eine Diebstahlhilfe die Chance, Ihr Eigentum wiederzubeschaffen. Der Innenraumschutz kann per Multimediasystem bei ausgeschalteter Zündung deaktiviert werden. Der Abschleppschutz ist nach dem Abschließen des Fahrzeugs über den elektronischen Schlüssel automatisch aktiv. Die Ortung gestohlener Fahrzeuge ist unabhängig von der Fahrzeugortung, die ein Fahrzeugnutzer selbst aktivieren oder deaktivieren kann. Die Ortung gestohlener Fahrzeuge startet dagegen – in enger Abstimmung mit der Polizei – ausschließlich ein Mitarbeiter des Sicherheitscenters unseres zertifizierten Partners. Für die Nutzung der Dienste ist eine Registrierung im Mercedes me Portal sowie die Zustimmung zu den Nutzungsbedingungen für die Mercedes me connect Dienste notwendig. Zusätzlich muss das jeweilige Fahrzeug mit dem Benutzerkonto verknüpft sein. Nach Ablauf der initialen Laufzeit können die Dienste kostenpflichtig verlängert werden. Die erstmalige Aktivierung der Dienste ist innerhalb von 1 Jahr ab Erstzulassung oder Inbetriebnahme durch den Kunden möglich, je nachdem was zuerst erfolgt.	P82	761,60 640,00	●	●	●	●	●	●	●	●	●	●	●
----------------------------------------------------------------------------------------------------------------------------------------------------------------------------------------------------------------------------------------------------------------------------------------------------------------------------------------------------------------------------------------------------------------------------------------------------------------------------------------------------------------------------------------------------------------------------------------------------------------------------------------------------------------------------------------------------------------------------------------------------------------------------------------------------------------------------------------------------------------------------------------------------------------------------------------------------------------------------------------------------------------------------------------------------------------------------------------------------------------------------------------------------------------------------------------------------------------------------------------------------------------------------------------------------------------------------------------------------------------------------------------------------------------------------------------------------------------	-----	------------------	---	---	---	---	---	---	---	---	---	---	---



Serien- und Sonderausstattung.



Exterieur

Scheiben und Spiegel

	Code	Preis Euro inkl. MwSt. exkl. MwSt.	GLC 300 de 4MATIC	GLC 300 e 4MATIC	GLC 200 d 4MATIC	GLC 220 d 4MATIC	GLC 300 d 4MATIC	GLC 400 d 4MATIC	GLC 200 4MATIC	GLC 300 4MATIC	Mercedes-AMG GLC 43 4MATIC	Mercedes-AMG GLC 63 4MATIC+	Mercedes-AMG GLC 63 S 4MATIC+
Scheibenwischer mit Regensensor Der elektronisch gesteuerte Regensensor denkt für Sie mit: Das System erkennt automatisch, wenn die Scheibe nass wird und steuert entsprechend die Scheibenwischer-Intervall-Schaltung – sofern Sie diese vorab aktiviert haben. Damit haben Sie als Fahrer bei Regen eine Aufgabe weniger und genießen freie Sicht.	345	0,00 0,00	S	S	S	S	S	S	S	S	S	S	S
Scheibenwaschanlage beheizt Mit dieser Ausstattung behalten Sie auch im Winter den Durchblick: Die einzelnen Elemente Ihrer Scheibenwaschanlage sind beheizt und dadurch besser vor Vereisung geschützt. Auch bei niedrigen Temperaturen können Sie Ihre Frontscheibe somit besser reinigen.	875	202,30 170,00	●	●	●	●	●	●	●	●	●	●	●
Wärme- und geräuschkämmendes Akustikglas Das wärme- und geräuschkämmende Akustikglas für die vorderen Seitenscheiben bietet Ihnen mehr Geräuschkomfort. Dank reduzierter Nebengeräusche genießen Sie einerseits ein noch ruhigeres Reiseambiente – andererseits profitieren Musikliebhaber damit von einem gesteigerten Hörvergnügen.	851	142,80 120,00	●	●	●	●	●	S	●	●	●	S	S
Wärmedämmend dunkel getöntes Glas für hintere Seitenfenster und Heckscheibe. Mit der dunklen Tönung der hinteren Seitenfenster sowie der Heckscheibe unterstreichen Sie den sportlichen und individuellen Eindruck. Gleichzeitig schützt das die Fondpassagiere und den Innenraum vor neugierigen Blicken und direkter Sonneneinstrahlung. Enthalten im Night-Paket (P55) oder AMG Night-Paket (P60)	840	440,30 370,00	●	●	●	●	●	●	●	●	●	●	●
Sonnenrollos in den Fondtüren links und rechts Mit den ausziehbaren Sonnenrollos in den Fondtüren können sich die Passagiere auf Wunsch vor neugierigen Blicken und direkter Sonneneinstrahlung schützen. Die Durchsicht nach außen bleibt weiterhin erhalten.	313	297,50 250,00	●	●	●	●	●	●	●	●	●	●	●
Spiegel-Paket kombiniert einige praktikable Funktionen für Ihren automobilen Alltag: Elektrisch anklappbare Außenspiegel schützen Ihr Fahrzeug beim Parken vor ärgerlichen Beschädigungen, der absenk- und rechte Außenspiegel erleichtert das Einparken und die automatische Abblendfunktion schont Ihre Augen.	P49	535,50 450,00	●	●	●	●	●	●	●	●	●	●	●

Serien- und Sonderausstattung.

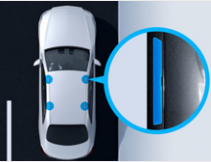
Exterieur Dachsysteme

	Code	Preis Euro inkl. MwSt. exkl. MwSt.	GLC 300 de 4MATIC	GLC 300 e 4MATIC	GLC 200 d 4MATIC	GLC 220 d 4MATIC	GLC 300 d 4MATIC	GLC 400 d 4MATIC	GLC 200 4MATIC	GLC 300 4MATIC	Mercedes-AMG GLC 43 4MATIC	Mercedes-AMG GLC 63 4MATIC+	Mercedes-AMG GLC 63 S 4MATIC+
Vorrüstung für Dachträgersysteme 		0,00 0,00	S	S	S	S	S	S	S	S	S	S	S
Schiebedach elektrisch in Glasausführung mit Einklemmschutz. Für eine angenehme, zugfreie Luftzirkulation im Innenraum sorgt das elektrische Schiebedach. Durch die Ausführung in Glas schafft es gleichzeitig ein helleres Ambiente. Als Sonnenschutz dient ein verschiebbares Himmelelement. 	414	1.249,50 1.050,00	●	●	●	●	●	●	●	●	●	●	●
Anbauteile													
Wegfall Typkennzeichen auf Kofferraumdeckel Mit dieser Abwahlmöglichkeit verzichten Sie auf das serienmäßige Typkennzeichen auf dem Kofferraumdeckel.	260	0,00 0,00	-	-	○	○	○	○	○	○	○	○	○
Trittbretter in Aluminium-Optik mit Gumminoppen Ein echter Blickfang sind die Trittbretter in Aluminium-Optik. Sie sind seitlich in Höhe der Seitenschweller angebracht und erleichtern Ihnen den Einstieg vorn und im Fond. Rutschhemmende Gumminoppen erhöhen die Trittsicherheit. 	846	559,30 470,00	●	●	●	●	●	●	●	●	●	●	●

● lieferbar gegen Mehrpreis

○ als Sonderausstattung ohne Mehrpreis lieferbar

S Serienausstattung

- nicht lieferbar

Abbildungen können Sonderausstattungen beinhalten.

Serien- und Sonderausstattung.

Exterieur

Anhängervorrichtung

Anhängervorrichtung mit ESP® Anhängerstabilisierung

vollelektrisch ein- und ausklappbar. Erweitern Sie Ihre Transport-Optionen: Mit dieser praktischen Ausstattung können Sie sowohl Anhänger oder Wohnwagen ankoppeln als auch Fahrradträger montieren. Die vollelektrische Anhängervorrichtung fährt auf Knopfdruck in ihre Position oder schwenkt nach Gebrauch komplett zurück – ohne dass Sie sich die Hände schmutzig machen.



Code

550

Preis Euro
inkl. MwSt.
exkl. MwSt.

1.142,40
960,00

Anhängerrangier-Assistent

Sparen Sie Zeit und Nerven beim Rangieren: Mit dem Anhängerrangier-Assistenten erledigen Sie das Rückwärtsmanövrieren souverän, präzise und entspannt – auch in schwierigen Situationen. Insbesondere für ungeübte Gespannfahrer ist das assistierte Steuern eine echte Erleichterung. Der Anhängerrangier-Assistent ist nur im Stillstand und nur bis zu einer Steigung von maximal 15% aktivierbar. Die Geschwindigkeit im Anhängerrangier-Modus ist auf 5 km/h limitiert. Der Knickwinkelschutz ist nur bei assistiertem Rückwärtsfahren aktiv.



553

416,50
350,00
571,20
480,00

Bei Anhängern mit Stabilisierungseinrichtung gegen Schlingerbewegung können der Anhänger oder die Anhängervorrichtung beschädigt werden. Wenn eine Anhängerkupplung mit Anhängerrangier-Assistent verwendet wird, nur Anhänger ohne Stabilisierungseinrichtung gegen Schlingerbewegung verwenden.

Nur mit High-End Park-Paket (D3P), Anhängervorrichtung mit ESP® Anhängerstabilisierung (550) und Infotainment-Paket (D11), Advanced Infotainment-Paket (D21)

GLC 300 de 4MATIC	GLC 300 e 4MATIC	GLC 200 d 4MATIC	GLC 220 d 4MATIC	GLC 300 d 4MATIC	GLC 400 d 4MATIC	GLC 200 4MATIC	GLC 300 4MATIC	Mercedes-AMG GLC 43 4MATIC	Mercedes-AMG GLC 63 4MATIC+	Mercedes-AMG GLC 63 S 4MATIC+
●	●	●	●	●	●	●	●	●	●	●
●	●	●	●	●	●	●	●	-	-	-
-	-	-	-	-	-	-	-	●	●	●

Serien- und Sonderausstattung.

Exterieur Räder

		Code	Preis Euro inkl. MwSt. exkl. MwSt.	GLC 300 de 4MATIC	GLC 300 e 4MATIC	GLC 200 d 4MATIC	GLC 220 d 4MATIC	GLC 300 d 4MATIC	GLC 400 d 4MATIC	GLC 200 4MATIC	GLC 300 4MATIC	Mercedes-AMG GLC 43 4MATIC	Mercedes-AMG GLC 63 4MATIC+	Mercedes-AMG GLC 63 S 4MATIC+
Reifendruckkontrolle Das System überwacht für Sie den Reifendruck und warnt bei einem Druckabfall. Dadurch können Sie schneller auf diese Gefahrensituation reagieren. Ein zu niedriger Reifendruck kann auch den Bremsweg verlängern. Wenn Sie die Kontrolle darauf hinweist, sollten Sie schnell Luft nachfüllen. Ein korrekter Reifendruck erhöht außerdem die Laufleistung.		475	0,00 0,00	S	S	S	S	S	S	S	S	S	S	S
TIREFIT mit Reifenfüllkompressor. Ihre schnelle Übergangslösung bei einem kleineren Reifendefekt. Schäden durch eingefahrene Nägel oder Scherben dichtet das per Luftkompressor eingeblasene Dichtmittel ab. Somit können Sie mit bis zu 80 km/h zur nächsten Werkstatt weiterfahren. Nicht mit Reifen mit Notlaufeigenschaften (R66)		B51	59,50 50,00	●	●	●	●	●	●	●	●	●	●	●
Sportreifen Ein Mehrwert für dynamische Fahrer. Die Sportreifen optimieren die Bodenhaftung und verbessern die Lenkpräzision. Nur mit Leichtmetallrädern RZF, RZG		R03	357,00 300,00	-	-	●	●	-	-	●	●	-	-	-
Winterreifen M+S 4-fach Bei winterlichen Straßenverhältnissen bieten Ihnen Winterreifen spürbar mehr Fahrsicherheit. Die anstelle der Sommerreifen werksseitig montierten M+S-Winterreifen erhöhen Traktion und Seitenführung bei winterlichen Bedingungen und können den Bremsweg auf Matsch, Eis und Schnee deutlich verkürzen. Nur mit Leichtmetallrädern R31, R41, 64R, 97R		645	190,40 160,00	●	●	●	●	●	●	●	●	-	-	-
Notrad Das schmale Notrad ist ein Leichtgewicht und macht Ihnen den Reifenwechsel bei einer Panne einfach. So erreichen Sie die nächste Servicestation auch bei größeren Reifenschäden, die mit dem Reifendichtmittel TIREFIT nicht mehr zu beheben wären.		690	297,50 250,00	-	-	●	●	●	●	●	●	-	-	-

● lieferbar gegen Mehrpreis

○ als Sonderausstattung ohne Mehrpreis lieferbar

S Serienausstattung

- nicht lieferbar

Abbildungen können Sonderausstattungen beinhalten.

Serien- und Sonderausstattung.

Exterieur Räder

Reifen mit Notlaufeigenschaften

Bleiben Sie auch bei Druckverlust in einem oder mehreren Reifen mobil. Dank der verstärkten Seitenwände Ihrer Reifen können Sie Gefahrenzonen wie Tunnel oder Autobahnen sicher verlassen und die nächste Werkstatt ansteuern. Je nach Beladung sind bis zu 80 Kilometer mit maximal 80 km/h möglich.

Nur mit Leichtmetallrädern 15R, 48R, R18, R69, RTF, RTG, RTW, RTX, RZG, 688, 698

Nicht mit TIREFIT (B51)

Mit Winterkomplettreder M+S 4-fach (4R2)

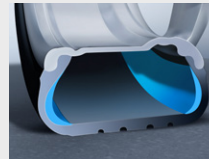

Code

Preis Euro
inkl. MwSt.
exkl. MwSt.

GLC 300 de 4MATIC
GLC 300 e 4MATIC
GLC 200 d 4MATIC
GLC 220 d 4MATIC
GLC 300 d 4MATIC
GLC 400 d 4MATIC
GLC 200 4MATIC
GLC 300 4MATIC
Mercedes-AMG
GLC 43 4MATIC
Mercedes-AMG
GLC 63 4MATIC+
Mercedes-AMG
GLC 63 S 4MATIC+

R66

333,20
280,00

● ● ● ● ● ● ● ● - - -

666,40
560,00

● ● ● ● ● ● ● ● - - -

Winterkomplettreder (zusätzlich)

Winter-Komplettreder M+S 4-fach

45,7 cm (18") Leichtmetallräder im 5-Doppelspeichen-Design himalayagrau matt lackiert und glanzgedreht mit 235/60 R 18 auf 8,0 J x 18 ET 38

Nicht mit Reifen mit Notlaufeigenschaften (R66)

Die zulässige Höchstgeschwindigkeit beträgt 210 km/h.

Winterkomplettreder ab Werk montiert (651) oder Sommerkomplettreder ab Werk montiert (652)

Die zentrale Verwahrung bis zum ersten Kundenabruf ist im Preis enthalten. Dies gilt für maximal neun Monate.



5R1

2.261,00
1.900,00

● ● ● ● ● ● ● ● - - -

Winter-Komplettreder M+S 4-fach

48,3 cm (19") Leichtmetallräder im 5-Speichen-Design tremolitgrau lackiert und glanzgedreht mit 235/55 R 19 auf 8 J x 19 ET 38

Nur mit Reifen mit Notlaufeigenschaften (R66)

Die zulässige Höchstgeschwindigkeit beträgt 210 km/h.

Winterkomplettreder ab Werk montiert (651) oder Sommerkomplettreder ab Werk montiert (652)

Die zentrale Verwahrung bis zum ersten Kundenabruf ist im Preis enthalten. Dies gilt für maximal neun Monate.



4R2

2.737,00
2.300,00

● ● ● ● ● ● ● ● - - -

Bitte beachten Sie: Je geringer bei einer bestimmten Radgröße der Querschnitt der Reifen ist, desto schlechter ist der Fahrkomfort auf schlechten Straßen. Abroll- und Dämpfungskomfort nehmen ab und die Gefahr, dass es beim Überfahren von Hindernissen zu Beschädigung von Reifen und Rädern kommt, steigt.

● lieferbar gegen Mehrpreis ○ als Sonderausstattung ohne Mehrpreis lieferbar S Serienausstattung – nicht lieferbar Abbildungen können Sonderausstattungen beinhalten.

Serien- und Sonderausstattung.

Interieur

	Code	Preis Euro inkl. MwSt. exkl. MwSt.	GLC 300 de 4MATIC	GLC 300 e 4MATIC	GLC 200 d 4MATIC	GLC 220 d 4MATIC	GLC 300 d 4MATIC	GLC 400 d 4MATIC	GLC 200 4MATIC	GLC 300 4MATIC	Mercedes-AMG GLC 43 4MATIC	Mercedes-AMG GLC 63 4MATIC+	Mercedes-AMG GLC 63 S 4MATIC+
Innenraumlicht-Paket Mehr Licht, mehr Atmosphäre, bessere Orientierung: Das Innenraumlicht-Paket sorgt für eine umfassendere direkte und indirekte Beleuchtung. Die zusätzlichen Licht-Elemente schaffen eine angenehme Stimmung und erleichtern die Bedienung.	876	0,00 0,00	S	S	S	S	S	S	S	S	S	S	S
Ambientebeleuchtung Inszenieren Sie das Interieur ganz nach Ihrer persönlichen Vorliebe oder aktuellen Stimmung. Die Ambientebeleuchtung lässt Ihnen mit insgesamt 64 Farben beinahe unbegrenzte Möglichkeiten zur Lichtinszenierung und hat für jede Situation die passende Farbe im Programm. Beleuchtete Einstiegsleisten auf Fahrer- und Beifahrerseite. Nicht mit Zierelemente Klavierlackoptik schwarz (H80)	 877	368,90 310,00	●	●	●	●	●	●	●	●	●	●	●
Sicherheitsgurte in Kristallgrau Für Mercedes-AMG: Nicht mit Polster Leder Nappa red pepper/schwarz (857) oder Polster Leder Nappa AMG zweifarbig magmagrau/schwarz (858)	Y04	357,00 300,00	-	-	-	-	-	-	-	-	●	●	S
Sicherheitsgurte rot Nicht mit Polster Leder cranberryrot/schwarz (297), Polster Leder Nappa red pepper/schwarz (857) oder Polster Leder Nappa AMG zweifarbig magmagrau/schwarz (858) Für GLC 43 4MATIC: Serie mit Polster Leder schwarz (241) oder Polster Leder schwarz (261)	Y05	357,00 300,00	-	-	-	-	-	-	-	-	●	●	○
Instrumententafel und Bordkanten der Türen in Ledernachbildung ARTICO Die Ausführung der Instrumententafel und der Bordkanten der Türen in Ledernachbildung ARTICO unterstreicht die hochwertige Optik und Haptik des Interieurs. Enthalten in EXCLUSIVE Interieur (P22) oder AMG Interieur (P29)	U09	535,50 450,00	●	●	●	●	●	●	●	●	S	S	S

Serien- und Sonderausstattung.

Pakete - Komfort

Sitzheizung für Fahrer und Beifahrer

Die Sitzheizung für Fahrer und Beifahrer sorgt für wohlige Wärme und somit hohen Sitz- und Reisekomfort. Bei kühlerem Wetter oder nach Ihrem persönlichen Wunsch bringt die Sitzheizung die Sitzflächen und -lehnen schnell auf angenehme Temperatur. Die Intensität lässt sich in drei Stufen anwählen. Intelligent und komfortabel: Die Sitzheizung schaltet sich automatisch zurück.



Code

873

Komfort-Paket (D1K)

X

Advanced Komfort-Paket (D2K)

X

High End Komfort-Paket (D3K)
Nicht mit Mercedes-AMG

X

Sitzkomfort-Paket

Wer entspannt sitzt, kommt entspannter an: Mit dem Sitzkomfort-Paket finden Sie schnell eine ergonomische Sitzposition, die perfekt auf Ihre individuellen Bedürfnisse zugeschnitten ist. Denn es bündelt vielfältige elektrische und manuelle Einstellmöglichkeiten für die Vordersitze.

P65

X

Fahrsitz elektrisch einstellbar mit Memory-Funktion

Die elektrisch einstellbaren Vordersitze mit Memory-Funktion ermöglichen eine komfortable individuelle Anpassung der Sitzposition samt Kopfstütze – für angenehmes Reisen in rückschonender Haltung. Die beinhaltenete Memory-Funktion ist besonders praktisch, wenn unterschiedliche Fahrer Ihr Fahrzeug bewegen und sich die Sitzeinstellung damit häufig verändert.

Nur mit Spiegel-Paket (P49)



275

X

X

Vordersitz rechts elektrisch verstellbar mit Memory-Funktion

Eine komfortable individuelle Anpassung der Sitzposition samt Kopfstütze ermöglicht der elektrisch einstellbare Beifahrersitz – für angenehmes Reisen in rückschonender Haltung. Die beinhaltenete Memory-Funktion ist besonders praktisch, wenn Sie wiederkehrende Beifahrer an Ihrer Seite haben oder selbst regelmäßig die Rolle des Co-Piloten übernehmen.



242

X

X

Multikontursitz-Paket

Mit dem Multikontursitz-Paket erfährt Ihr Rücken die verdiente Wertschätzung. Individuell einstellbare Luftkammern passen sich wie ein Maßanzug an. Wenn Sie die Lehnen besonders eng führen, verbessert das den Seitenhalt für sportliche Fahrmanöver. Sich wechselseitig aufblasende und entleerende Kammern erzeugen wiederum einen Massageeffekt im Lordose-Bereich.



409

X

Preis Euro
inkl. MwSt.
exkl. MwSt.

654,50
550,00

1.963,50
1.650,00

2.457,35
2.065,00

Mit Business-Paket (DB2)

1.368,50
1.150,00

1.832,60
1.540,00

Serien- und Sonderausstattung.

Pakete Komfort

ENERGIZING Paket

Das ENERGIZING Paket ist ein Novum – es bietet Ihnen Komfort für alle Sinne. Dafür werden Premium-Ausstattungen mit innovativer Intelligenz gebündelt. Das faszinierende Ergebnis: Ihr Mercedes kann Sie gezielt vitalisieren. Für längere Leistungsfähigkeit am Steuer und eine überaus angenehme Fahrt. ENERGIZING Komfortprogramm: Frische; Vitalität; Trainings: Video-Anleitungen, z. B. zur Lockerung der Muskulatur (nur im Standbetrieb verfügbar); Tipps: 3-minütige Audio-Informationen zur nachhaltigen Förderung von Gesundheit und Wohlbefinden im Alltag; für die Körperregionen Kopf, Schultern, Oberkörper, unterer Rücken und Becken; Sitzheizung für Fahrer und Beifahrer; AIR-BALANCE Paket zur Beduftung, Ionisierung und Reinigung der Luft; Ambientebeleuchtung mit programmspezifischen Lichtstimmungen.

Der ENERGIZING COACH wird nur im Rahmen der Mercedes me connect Dienste angeboten. Informationen zur Verfügbarkeit des Dienstes in den verschiedenen Ländern oder Regionen und Baureihen sowie zu notwendigen Sonderausstattungen entnehmen Sie bitte den Nutzungsbedingungen.

Nur mit Komfort-Paket (D1K), Advanced Komfort-Paket (D2K) oder High-End Komfort-Paket (D3K) und Advanced Infotainment-Paket (D2I) oder High-End Infotainment-Paket (D3I)

Für Mercedes-AMG: Nur mit Komfort-Paket (D1K) oder Advanced Komfort-Paket (D2K)

Mit Komfort-Paket (D1K), Advanced Komfort-Paket (D2K) oder High End Komfort-Paket (D3K)

Preis Euro
inkl. MwSt.
exkl. MwSt.

Code



PBP

969,85
815,00

GLC 300 de 4MATIC
GLC 300 e 4MATIC
GLC 200 d 4MATIC
GLC 220 d 4MATIC
GLC 300 d 4MATIC
GLC 400 d 4MATIC
GLC 200 4MATIC
GLC 300 4MATIC
Mercedes-AMG
GLC 43 4MATIC
Mercedes-AMG
GLC 63 4MATIC+
Mercedes-AMG
GLC 63 S 4MATIC+

●	●	●	●	●	●	●	●	●	●	●	●	●
●	●	●	●	●	●	●	●	●	●	●	●	●
●	●	●	●	●	●	●	●	●	●	●	●	●

ENERGIZING Paket Plus

Das ENERGIZING Paket Plus ist ein Novum – es bietet Ihnen Komfort für alle Sinne auf höchstem Niveau. Dafür wird ein Maximum an Premium-Ausstattungen mit innovativer Intelligenz gebündelt. Das faszinierende Ergebnis: Ihr Mercedes kann Sie gezielt vitalisieren und verwöhnen. Für längere Leistungsfähigkeit am Steuer und eine überaus angenehme Fahrt. Exklusive Komfortprogramme des ENERGIZING Paket Plus: Wärme; Freude; Behaglichkeit; weitere beinhaltetete ENERGIZING Komfortprogramme: Frische; Vitalität; Trainings: Video-Anleitungen, z. B. zur Lockerung der Muskulatur (nur im Standbetrieb verfügbar); Tipps: 3-minütige Audio-Informationen zur nachhaltigen Förderung von Gesundheit und Wohlbefinden im Alltag; für die Körperregionen Kopf, Schultern, Oberkörper, unterer Rücken und Becken; Multikontursitze für Fahrer und Beifahrer mit Massagefunktion; Sitzklimatisierung für Fahrer und Beifahrer mit Sitzheizung und Sitzbelüftung; AIR-BALANCE Paket zur Beduftung, Ionisierung und Reinigung der Luft; Ambientebeleuchtung mit programmspezifischen Lichtstimmungen.

Der ENERGIZING COACH wird nur im Rahmen der Mercedes me connect Dienste angeboten. Informationen zur Verfügbarkeit des Dienstes in den verschiedenen Ländern oder Regionen und Baureihen sowie zu notwendigen Sonderausstattungen entnehmen Sie bitte den Nutzungsbedingungen.

Nur mit High-End Komfort-Paket (D3K) und Advanced Infotainment-Paket (D2I) oder High-End Infotainment-Paket (D3I)

Mit High End Komfort-Paket (D3K)



PBR





1.904,00
1.600,00

●	●	●	●	●	●	●	●	●	-	-	-	-
●	●	●	●	●	●	●	●	●	-	-	-	-
●	●	●	●	●	●	●	●	●	-	-	-	-

2.237,20
1.880,00

Serien- und Sonderausstattung.

Interieur Sitze

	Code	Preis Euro inkl. MwSt. exkl. MwSt.	GLC 300 de 4MATIC	GLC 300 e 4MATIC	GLC 200 d 4MATIC	GLC 220 d 4MATIC	GLC 300 d 4MATIC	GLC 400 d 4MATIC	GLC 200 4MATIC	GLC 300 4MATIC	Mercedes-AMG GLC 43 4MATIC	Mercedes-AMG GLC 63 4MATIC+	Mercedes-AMG GLC 63 S 4MATIC+
Vordersitze elektrisch einstellbar mit elektrischer Einstellung für Sitzhöhe und Lehnenneigung sowie mechanisch für Längsverstellung und Kopfstützen. Bei den Vordersitzen sind die Kopfstützen und die Längsverstellung mechanisch, die Sitzhöhe sowie die Lehnenneigung elektrisch einstellbar. Die teilelektrische Sitzeinstellung bietet den Passagieren Komfort und Sicherheit.		0,00 0,00	S	S	S	S	S	S	S	S	S	S	S
Sitzlehnen im Fond klappbar 40/20/40 geteilt inklusive Easy Pack Quickfold und Mittelarmlehne mit Doppelpcupholder und Ablagefach. Ist die Fondsitzebank mit einer dreiteiligen Rückenlehne im Teilungsverhältnis 40/20/40 ausgestattet, lässt sich das mittlere Element einzeln oder gemeinsam mit dem äußeren Element der Fahrerseite umklappen. Die Entriegelung erfolgt vom Gepäckraum aus über Bedienelemente links und rechts.		0,00 0,00	S	S	S	S	S	S	S	S	S	S	S
i-Size Kindersitzbefestigung auf den äußeren Sitzplätzen im Fond. Das System ermöglicht eine schnelle und sichere Befestigung von i-Size und ISOFIX Kindersitzen im Fond für bestmöglichen Schutz des Kindes bei einem Unfall. Top Tether-Befestigungspunkte bieten zusätzliche Sicherheit durch die Verankerung des Kindersitzes hinter den Fondkopfstützen.		8U8 0,00 0,00	S	S	S	S	S	S	S	S	S	S	S
Sitzheizung im Fond Wohlige Wärme bei kühlerem Wetter auch für Ihre Fondpassagiere: die Sitzheizung bringt die Sitzflächen und -lehnen der äußeren Fondplätze schnell auf angenehme Temperatur. Die Intensität lässt sich in drei Stufen auswählen. Intelligent und komfortabel: Die Sitzheizung schaltet sich automatisch zurück. Nicht mit Zierelemente Klavierlackoptik schwarz (H80) oder Polster Stoff (001) Nur mit Sitzklimatisierung für Fahrer und Beifahrer (401) oder Komfort-Paket (D1K), Advanced Komfort-Paket (D2K) oder High-End Komfort-Paket (D3K)		872 416,50 350,00	●	●	●	●	●	●	●	●	●	●	●
Sitzklimatisierung für Fahrer und Beifahrer mit Sitzheizung. Die Sitzklimatisierung für Fahrer und Beifahrer beinhaltet Sitzheizung und Sitzbelüftung – für ein ganzjährig ideales Sitzklima. An heißen Tagen bieten sie Ihnen dank kühlender Belüftung eine angenehm erfrischende Temperatur. An kalten Tagen wiederum strahlen Sitzkissen und Rückenlehne wohlige Wärme aus. Nur mit Polster Leder (Ausnahme: nicht mit Polster 297) oder AMG Performance Sitz-Paket High-End (PBZ)		401 1.314,95 1.105,00	●	●	●	●	●	●	●	●	●	●	●
Mit Komfort-Paket (D1K), Advanced Komfort-Paket (D2K) oder High-End Komfort-Paket (D3K)		934,15 785,00	●	●	●	●	●	●	●	●	●	●	●

Serien- und Sonderausstattung.

Interieur

Fußraum

Fußmatten Velours

in Ausstattungsfarbe. Ausgeführt in der jeweiligen Ausstattungsfarbe des Fahrzeugs, fügen sich die Fußmatten Velours perfekt in das hochwertige Interieur ein und schützen den Fußraum effektiv vor Verschmutzungen.

Nicht mit AMG Line Interieur (P29)



Code

U12

Preis Euro
inkl. MwSt.
exkl. MwSt.

0,00
0,00

GLC 300 de 4MATIC	GLC 300 e 4MATIC	GLC 200 d 4MATIC	GLC 220 d 4MATIC	GLC 300 d 4MATIC	GLC 400 d 4MATIC	GLC 200 4MATIC	GLC 300 4MATIC	Mercedes-AMG GLC 43 4MATIC	Mercedes-AMG GLC 63 4MATIC+	Mercedes-AMG GLC 63 S 4MATIC+
S	S	S	S	S	S	S	S	-	-	-

Klimatisierung

Klimatisierungsautomatik THERMATIC

mit 2 Klimazonen. Individuellen Klimakomfort auf den vorderen Plätzen bietet die Klimatisierungsautomatik THERMATIC mit 2 Klimazonen: Fahrer und Beifahrer können die Temperatur separat für ihre Seite einstellen. Diese wird dank der Klimatisierungsautomatik und dem feinfühligem Sensoren-System konstant gehalten – ganz ohne manuelles Nachregulieren.



580

0,00
0,00

S	S	S	S	S	S	S	S	S	S	S
---	---	---	---	---	---	---	---	---	---	---

Klimatisierungsautomatik THERMOTRONIC

mit 3 Klimazonen. Die Klimatisierungsautomatik THERMOTRONIC mit 3 Klimazonen und 3 Klimastilen ermöglicht ein individuelles Wohlfühlklima an Bord. Fahrer und Beifahrer können Temperatur, Luftverteilung und Klimastil jeweils nach ihren persönlichen Bedürfnissen bestimmen. Die dritte Klimazone befindet sich im Fond – mit separat einstellbarer Temperatur und Luftmenge.



581

702,10
590,00

●	●	●	●	●	●	●	●	●	●	●
---	---	---	---	---	---	---	---	---	---	---

AIR-BALANCE Paket

inklusive Ionisierung, verbesserter Luftfilterung und Beduftung. Das AIR-BALANCE Paket bietet ein individuelles Beduftungserlebnis im Innenraum – passend zu Ihrer persönlichen Präferenz und je nach Stimmung. Dank auffrischender Ionisierung und reinigender Filterung der Außen- und Innenluft trägt es zugleich zu einer verbesserten Luftqualität an Bord und zu einem erhöhten Wohlbefinden bei.



P21

398,65
335,00

●	●	●	●	●	●	●	●	●	●	●
---	---	---	---	---	---	---	---	---	---	---

Standheizung

Einsteigen, wohlfühlen und sicher losfahren. Die Standheizung mit Standlüftung bringt Ihren Fahrzeug-Innenraum an kalten und an heißen Tagen schnell und effizient auf eine angenehme Temperatur. Im Winter profitieren Sie zudem von eisfreien Scheiben und bei feuchter Witterung genießen Sie konstant freie Sicht ohne erneutes Beschlagen.

Die Fernsteuerung der Standheizung ist über Fernbedienung für Standheizung (B24)

oder Remote Online (11U) möglich

Nur mit Kraftstofftank mit größerem Volumen 66 l (916)



228

1.547,00
1.300,00

-	-	●	●	●	●	●	●	●	-	-
---	---	---	---	---	---	---	---	---	---	---

Serien- und Sonderausstattung.

Interieur Ablagen

Ablage-Paket

Das Ablage-Paket bietet eine Vielzahl an Ablage- und Befestigungsmöglichkeiten für Innenraum und Laderaum. Mit den praktischen Ordnungshilfen findet alles seinen Platz. Kleines und großes Gepäck lässt sich optimal fixieren und bleibt, wo es hingehört – auch wenn Sie einmal stärker bremsen müssen.

Bestandteile: Kartentaschen an der Rückseite der Vordersitze; Netz auf dem Ladeboden; Klappbox unter Ladeboden; 12 V Steckdose im Laderaum links; Zwei USB-C-Anschlüsse im Fond.



Code

Preis Euro
inkl. MwSt.
exkl. MwSt.

30P

0,00
0,00

GLC 300 de 4MATIC	GLC 300 e 4MATIC	GLC 200 d 4MATIC	GLC 220 d 4MATIC	GLC 300 d 4MATIC	GLC 400 d 4MATIC	GLC 200 4MATIC	GLC 300 4MATIC	Mercedes-AMG GLC 43 4MATIC	Mercedes-AMG GLC 63 4MATIC+	Mercedes-AMG GLC 63 S 4MATIC+
S	S	S	S	S	S	S	S	S	S	S

Koffer- und Laderaum

EASY-PACK Heckklappe

Richtig praktisch: Die EASY-PACK Heckklappe lässt sich elektrisch öffnen und schließen und macht das Be- und Entladen des Gepäckraums noch komfortabler. Sie können das Öffnen und Schließen ganz bequem per Knopfdruck starten und jederzeit durch einen weiteren Knopfdruck unterbrechen.



890

0,00
0,00

S	S	S	S	S	S	S	S	S	S	S
---	---	---	---	---	---	---	---	---	---	---

EASY-PACK Laderaumabdeckung

herausnehmbar. Schützen Sie Ihr Gepäck vor Sonne und neugierigen Blicken: Die EASY-PACK Laderaumabdeckung besteht aus einem Rollo, das hinter den Fondsitzen angebracht wird. Dieses können Sie jederzeit entfernen und in dem vorgesehenen Fach unter dem Ladeboden verstauen.



723

0,00
0,00

S	S	S	S	S	S	S	S	S	S	S
---	---	---	---	---	---	---	---	---	---	---

Serien- und Sonderausstattung.

Pakete - Assistenzsysteme

Spiegel-Paket

Das Spiegel-Paket kombiniert einige praktikable Funktionen für Ihren automobilen Alltag: Elektrisch anklappbare Außenspiegel schützen Ihr Fahrzeug beim Parken vor ärgerlichen Beschädigungen, der absenkbare rechte Außenspiegel erleichtert das Einparken und die automatische Abblendfunktion schont Ihre Augen.

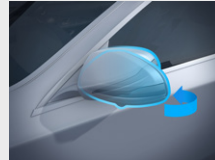

Code

P49

High End Assistenz-
Paket (D3F)

X

Fahrassistenz-Paket

bestehend aus Aktiver Abstands-Assistent DISTRONIC, Aktiver Lenk-Assistent, Aktiver Brems-Assistent, Ausweich-Lenk-Assistent, Aktiver Spurhalte-Assistent, Aktiver Totwinkel-Assistent und PRE-SAFE® PLUS. Begeben Sie sich auf den Weg zum autonomen Fahren: Modernste Systeme unterstützen Sie situationsgerecht bei Geschwindigkeitsanpassung, Lenken und Kollisionsgefahr. Das Unfallrisiko sinkt – Passagiere und Verkehrsteilnehmer werden effektiv geschützt. So erreichen Sie Ihr Ziel entspannt und sicher.

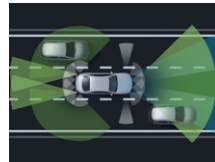

23P



X

Preis Euro
inkl. MwSt.
exkl. MwSt.

3.034,50
2.550,00

Serien- und Sonderausstattung.

Sicherheit und Assistenzsysteme

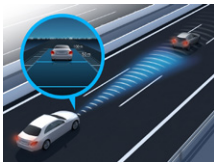
	Code	Preis Euro inkl. MwSt. exkl. MwSt.	GLC 300 de 4MATIC	GLC 300 e 4MATIC	GLC 200 d 4MATIC	GLC 220 d 4MATIC	GLC 300 d 4MATIC	GLC 400 d 4MATIC	GLC 200 4MATIC	GLC 300 4MATIC	Mercedes-AMG GLC 43 4MATIC	Mercedes-AMG GLC 63 4MATIC+	Mercedes-AMG GLC 63 S 4MATIC+
<p>Aktiver Brems-Assistent Der Aktive Brems-Assistent kann helfen, Auffahrunfälle mit vorausfahrenden oder stehenden Fahrzeugen sowie Unfälle mit sich in Bewegung befindlichen Fußgängern und Radfahrern zu vermeiden. Dazu bietet er neben einer Abstands- und Kollisionswarnung vor allem eine Bremsverstärkung – bis hin zur autonomen Notbremsung.</p> 	258	0,00 0,00	S	S	S	S	S	S	S	S	S	S	S
<p>ATTENTION ASSIST kann typische Anzeichen von Müdigkeit über das Fahrerverhalten erkennen und den Fahrer vor zunehmender Müdigkeit oder Unaufmerksamkeit warnen. Dieses System kann insbesondere auf langen Strecken und bei Nachtfahrten die Fahrsicherheit erhöhen. ATTENTION ASSIST erkennt aufgrund des Lenkverhaltens des Fahrers typische Anzeichen von Ermüdung und starker Unaufmerksamkeit und warnt ihn visuell und akustisch vor drohendem Sekundenschlaf.</p> 		0,00 0,00	S	S	S	S	S	S	S	S	S	S	S
<p>Airbags Airbag Fahrer, Airbag Beifahrer, Sidebags für Fahrer und Beifahrer (kombinierter Thorax-/Pelvisbag), Windowbags links/rechts, Kneebag für Fahrer.</p>		0,00 0,00	S	S	S	S	S	S	S	S	S	S	S
<p>Automatische Beifahrerairbag-Abschaltung Das System deaktiviert den Beifahrerairbag automatisch, sobald es einen rückwärtsgerichteten Kindersitz erkennt oder registriert, dass der Beifahrersitz unbesetzt ist. Ein Transponder im Kindersitz ist nicht notwendig. Wird erkannt, dass ein Erwachsener Platz nimmt, wird der Airbag automatisch aktiviert und das Risiko von Fehlbedienungen verringert.</p> 	U10	0,00 0,00	S	S	S	S	S	S	S	S	S	S	S
<p>Sidebags im Fond Die Seitenairbags im Fond schützen den Brustbereich auf den äußeren Fondsitzen bei einem schweren Seitenaufprall. Damit verfügen Sie gemeinsam mit den serienmäßigen Windowbags über das bestmögliche Sicherheitspotenzial, um Verletzungen zu vermindern beziehungsweise abzumildern. Dazu schieben sich die Luftpolster zwischen Türseite und Passagier.</p>	293	404,60 340,00	●	●	●	●	●	●	●	●	●	●	●
<p>Aktiver Abstands-Assistent DISTRONIC Dieses hochentwickelte System möchten Sie vor allem im Kolonnenverkehr oder Stau nicht mehr missen. Der Aktive Abstands-Assistent DISTRONIC entlastet Sie umfassend und regelt den Abstand zum vorausfahrenden Fahrzeug automatisch. In Verbindung mit Verkehrszeichenerkennung können Sie erkannte Geschwindigkeitslimits bequem per Knopfdruck übernehmen.</p> 	239	714,00 600,00	●	●	●	●	●	●	●	●	●	●	●

Serien- und Sonderausstattung.

Sicherheit und Assistenzsysteme

PRE-SAFE® System

als präventiver Insassenschutz. Das PRE-SAFE® System nutzt für Sie die Zeit vor einem drohenden Unfall. Eine Vielzahl von Maßnahmen kann dabei auftretende Belastungen reduzieren. Das innovative PRE-SAFE® Sound erzeugt ein Rauschen aus den Lautsprechern und kann einen natürlichen Schutzreflex auslösen. Damit wird das Innenohr durch eine Dämpfung des Unfallgeräuschs geschont.

Enthalten in High-End Assistenz-Paket (D3F)



Code

Preis Euro
inkl. MwSt.
exkl. MwSt.

	GLC 300 de 4MATIC	GLC 300 e 4MATIC	GLC 200 d 4MATIC	GLC 220 d 4MATIC	GLC 300 d 4MATIC	GLC 400 d 4MATIC	GLC 200 4MATIC	GLC 300 4MATIC	Mercedes-AMG GLC 43 4MATIC	Mercedes-AMG GLC 63 4MATIC+	Mercedes-AMG GLC 63 S 4MATIC+
299	●	●	●	●	●	●	●	●	●	●	●
682	●	●	●	●	●	●	●	●	●	●	●
70B	S	S	S	S	S	S	S	S	S	S	S
218	S	S	S	S	S	S	S	S	S	S	S

Feuerlöscher

montiert vorn am Fahrersitz. Der Feuerlöscher befindet sich unterhalb der Vorderseite des Fahrersitzes.



Warnweste für Fahrer

Für Ihre Sicherheit bei einer Panne sollten Sie außerhalb des Fahrzeugs unbedingt eine Warnweste tragen. Damit andere Verkehrsteilnehmer Sie auch in der Dunkelheit oder schlechten Sichtverhältnissen frühzeitig erkennen können. Aus diesem Grund sind die Warnwesten von Mercedes-Benz in Gelb gehalten und haben je zwei auffällige Leucht-Querstreifen.



Parken und Rangieren

Rückfahrkamera

Die Rückfahrkamera bietet Ihnen mehr Übersicht und Komfort beim Rangieren. Das kann sich rechnen, denn Sie könnten Schäden vermeiden. Das Media-Display zeigt als Live-Bild, was die Kamera erfasst. Beim Rückwärtsfahren unterstützt das System, indem es dynamische Hilfslinien einblendet, die abhängig vom Lenkwinkel die Fahrspur des Fahrzeugs anzeigen.



Serien- und Sonderausstattung.

Pakete - Parken

Aktiver Park-Assistent mit PARKTRONIC

Der Aktive Park-Assistent mit PARKTRONIC verleiht Ihnen souveräne Gelassenheit beim Parken: Das System kann geeignete Parkplätze erkennen und assistiert beim Vorwärts- sowie Rückwärts-Einparken in Querparklücken, indem es Ihnen das Lenken abnimmt. Bei Automatikfahrzeugen unterstützt der Assistent zudem beim Gas geben, Bremsen und Gangwechseln.

Die Systeme des Aktiven Park-Assistenten mit PARKTRONIC sind nur ein Hilfsmittel. Sie können die Aufmerksamkeit des Fahrers für die Umgebung nicht ersetzen. Der Fahrer trägt während des gesamten Park- und Rangiervorgangs die Verantwortung, muss Parkvorgänge kontrollieren und bei Bedarf eingreifen. Es ist sicherzustellen, dass sich unter anderem keine Personen, Tiere oder Gegenstände im Fahrweg befinden.

Sämtliche Funktionen sind nur bei eingeschaltetem Aktivem Park-Assistenten und eingeschalteter PARKTRONIC verfügbar.

Ein aktiver assistierter Parkvorgang wird unter anderem deaktiviert, wenn die Geschwindigkeit von 10 km/h überschritten wird, der Fahrer in die Lenkung eingreift, der Taster Park-Assistent PARKTRONIC gedrückt, der Sicherheitsgurt gelöst oder die Fahrertür geöffnet wird.

Enthalten in Park-Paket mit 360°-Kamera (P47)



Code

235

Advanced
Park-Paket (D2P)

X

High-End
Park-Paket (D3P)

Rückfahrkamera

Die Rückfahrkamera bietet Ihnen mehr Übersicht und Komfort beim Rangieren. Das kann sich rechnen, denn Sie könnten Schäden vermeiden. Das Media-Display zeigt als Live-Bild, was die Kamera erfasst. Beim Rückwärtsfahren unterstützt das System, indem es dynamische Hilfslinien einblendet, die abhängig vom Lenkwinkel die Fahrspur des Fahrzeugs anzeigen.



218

X

Park-Paket mit 360°-Kamera

Souverän rangieren, exakt einparken: Meistern Sie dank Rundumsicht auch engere oder verwinkelte Parklücken auf Anhieb. Mit der 360°-Kamera haben Sie jeden Winkel rund um Ihr Fahrzeug im Blick. Die virtuelle Draufsicht aus der Vogelperspektive zeigt Ihnen auf intelligente Art, wo Sie stehen.

Die Systeme des Park-Pakets mit 360°-Kamera sind nur ein Hilfsmittel. Sie können die Aufmerksamkeit des Fahrers für die Umgebung nicht ersetzen. Der Fahrer trägt während des gesamten Park- und Rangiervorgangs die Verantwortung und muss Parkvorgänge kontrollieren und bei Bedarf eingreifen. Es ist sicherzustellen, dass sich unter anderem keine Personen, Tiere oder Gegenstände im Fahrweg befinden.

Nur mit Spiegel-Paket (P49)



P47

X

Preis Euro
inkl. MwSt.
exkl. MwSt.

868,70
730,00

1.297,10
1.090,00

Mit Business-Paket (DB2)

428,40
360,00

Serien- und Sonderausstattung.

Pakete - Infotainment

Media-Display

Das hochauflösende Media-Display mit einer 10,25" (26 cm) Bildschirmgröße und einer Auflösung von 1.920 x 720 Pixel mit Touch-Bedienung gibt Ihre Multimediainhalte gestochen scharf und in brillanter Bildqualität wieder. Auch das Design des großen Displays mit seiner vollflächigen Verglasung wird Sie begeistern. Wie Sie es von Ihrem Smartphone oder Tablet gewohnt sind, reagiert das Display direkt auf Ihre Touch-Eingaben.

Enthalten in Mercedes-AMG



Code

859

Advanced Infotainment-Paket (D2I)

X

Smartphone Integration

Die Smartphone Integration verschmilzt das Mobiltelefon via Apple CarPlay™ und Android Auto mit dem Infotainmentsystem. Damit haben Sie komfortabel Zugriff auf die wichtigsten Anwendungen Ihres Smartphones. Auch Apps von Drittanbietern wie etwa Spotify können Sie schnell und einfach benutzen.

Es sind spezielle Apps erforderlich, die für die jeweilige Technologie entwickelt und freigegeben wurden. Ein Basis-Set an Apps kann auf dem Smartphone vorinstalliert sein.

Apple CarPlay™ und Android Auto sind nicht in allen Ländern verfügbar. In einigen Ländern können einzelne Funktionen und Apps nicht verfügbar sein. Nähere Informationen zu Apple CarPlay™ unter <http://www.apple.com/ios/feature-availability/#applecarplay-applecarplay> und zu Android Auto unter https://www.android.com/intl/de_de/auto/



14U

X

Konnektivitäts-Paket Navigation

Im Zusammenspiel mit dem serienmäßigen Kommunikationsmodul (LTE) und Live Traffic Information bringt Sie die Festplatten-Navigation immer schnellstmöglich und auf dem besten Weg an Ihr Ziel. Sie sind durch die Erweiterten Navigationsdienste sogar vorausschauend informiert: Sie erhalten angepasste Reiseziele und Ihr Fahrzeug beantwortet Fragen zu Ihrer Reise, zum Beispiel aktuelle Tankstellenpreise entlang der Route oder die Parkplatzsituation am Reiseziel.

Bei diesen Diensten handelt es sich um eine kostenlose Dreingabe. Für die Nutzung der Dienste ist eine Registrierung im Mercedes me Portal sowie die Zustimmung zu den Nutzungsbedingungen für die Mercedes me connect Dienste notwendig. Zusätzlich muss das Fahrzeug mit dem Benutzerkonto verknüpft werden. Die Dienste sind ab Aktivierung für die genannte Laufzeit kostenfrei nutzbar und können dann im Anschluss kostenpflichtig verlängert werden. Die Aktivierung ist innerhalb von 1 Jahr ab Erstzulassung möglich.



PBF

X

Serien- und Sonderausstattung.

Pakete - Infotainment

Verkehrszeichen-Assistent

Behält für Sie die Orientierung: Der Verkehrszeichen-Assistent kann dank intelligenter Verknüpfung von Kamera- und Kartendaten nicht nur Geschwindigkeitslimits, Überholverbote und deren Aufhebung erkennen. Er zeigt auch Einfahrverbote an und warnt Sie vor Falschfahrt.

Die Verfügbarkeit der beschriebenen Funktionen ist länderabhängig. Schlechte Sicht kann das System beeinflussen. Es ist außerdem möglich, dass undeutliche Schilder nicht erkannt werden.

Code

513

Advanced Infotainment-
Paket (D2I)

X

Preis Euro
inkl. MwSt.
exkl. MwSt.

2.195,55
1.845,00

Für Mercedes-AMG

1.541,05
1.295,00

Serien- und Sonderausstattung.

Infotainment, Navigation und Kommunikation

	Code	Preis Euro inkl. MwSt. exkl. MwSt.	GLC 300 de 4MATIC	GLC 300 e 4MATIC	GLC 200 d 4MATIC	GLC 220 d 4MATIC	GLC 300 d 4MATIC	GLC 400 d 4MATIC	GLC 200 4MATIC	GLC 300 4MATIC	Mercedes-AMG GLC 43 4MATIC	Mercedes-AMG GLC 63 4MATIC+	Mercedes-AMG GLC 63 S 4MATIC+
<p>Mercedes-Benz Notrufsystem Unbegrenzte Laufzeit. Das Mercedes-Benz Notrufsystem kann im Notfall für den entscheidenden Zeitvorteil sorgen. Über ein Kommunikationsmodul mit eigener SIM-Karte wird bei einem erkannten Unfall automatisch ein Notruf ausgelöst, der die Zeit bis zum Eintreffen von Rettungskräften verkürzen kann. Der Notruf kann auch manuell ausgelöst werden, um Hilfe zu organisieren.</p> 	351	0,00 0,00	S	S	S	S	S	S	S	S	S	S	S
<p>Vorrüstung für Car Sharing Dienst 3 Jahre ab Aktivierung kostenfrei nutzbar. Teilen Sie Ihr Fahrzeug so einfach wie nie mit Freunden und Familienmitgliedern – egal, wo Sie gerade sind. Dabei behalten Sie die volle Kontrolle und entscheiden bequem per App, ob Sie einer Nutzung zustimmen. Über die mobile Anwendung wird das Fahrzeug auch lokalisiert und entriegelt. Erst mit Leihbeginn aktiviert sich ein hinterlegter Schlüssel. Für die Nutzung der Dienste ist eine Registrierung im Mercedes me Portal sowie die Zustimmung zu den Nutzungsbedingungen für die Mercedes me connect Dienste notwendig. Zusätzlich muss das jeweilige Fahrzeug mit dem Benutzerkonto verknüpft sein. Nach Ablauf der initialen Laufzeit können die Dienste kostenpflichtig verlängert werden. Die erstmalige Aktivierung der Dienste ist innerhalb von 1 Jahr ab Erstzulassung oder Inbetriebnahme durch den Kunden möglich, je nachdem was zuerst erfolgt. Für die Nutzung des Dienstes benötigen Sie ein iOS- oder Android-fähiges Smartphone und die App. Die Nutzung setzt eine aktive Daten-Verbindung von Fahrzeug und Smartphone voraus. Sollten das Fahrzeug und/oder das Smartphone keine Daten-Verbindung aufbauen können, ist die Nutzung des Dienstes nicht möglich.</p>	20U	59,50 50,00	●	●	●	●	●	●	●	●	●	●	●
<p>Kommunikationsmodul (LTE) für die Nutzung von Mercedes me connect Diensten Unbegrenzte Laufzeit. Das Kommunikationsmodul (LTE) bietet Ihnen ein klares Plus an Komfort und Sicherheit. Es verknüpft das Fahrzeug mit dem Internet – damit Sie hilfreiche Dienste wie die Live Traffic Information von Mercedes me connect nutzen können. Zwei Mobilfunkantennen und eine LTE-fähige SIM-Karte sorgen für eine schnelle Verbindung. Zur Nutzung mancher Dienste werden zusätzliche Sonderausstattungen benötigt. Weitere Informationen über die Dienste-Inhalte, Dienste-Laufzeiten, Nutzungsbedingungen und die Aktivierung der einzelnen Dienste sind unter www.mercedes.me oder bei jedem teilnehmenden Mercedes-Benz Händler erhältlich. Die Geschwindigkeit und Verfügbarkeit der Daten-Verbindung variiert in Abhängigkeit von der Netzabdeckung am Standort des Fahrzeugs. Die fest eingebaute SIM-Karte ist die Grundlage, damit Sie die Dienste von Mercedes me connect nutzen können. Teilweise müssen Sie diese Dienste separat bei der Mercedes-Benz AG buchen. Die Nutzung setzt eine Verknüpfung des Fahrzeugs beim Händler, Ihre Registrierung auf dem Kundenportal „Mercedes me“ und das Akzeptieren der Nutzungsbedingungen voraus. Auf dem Kundenportal können Sie die Mercedes me connect Dienste auch konfigurieren und verwalten. Vorübergehend kann es bei bestimmten Fahrzeugen aufgrund von Lieferengpässen zur temporär eingeschränkten Verfügbarkeit des Kommunikationsmoduls (LTE) kommen. Betroffen sind insbesondere die Mercedes me connect Dienste einschließlich des Notrufsystems (eCall). Fortlaufend aktualisierte Informationen gibt es bei den Mercedes-Benz Händlern.</p> 	362	0,00 0,00	S	S	S	S	S	S	S	S	S	S	S





Serien- und Sonderausstattung.

Infotainment, Navigation und Kommunikation

	Code	Preis Euro inkl. MwSt. exkl. MwSt.	GLC 300 de 4MATIC	GLC 300 e 4MATIC	GLC 200 d 4MATIC	GLC 220 d 4MATIC	GLC 300 d 4MATIC	GLC 400 d 4MATIC	GLC 200 4MATIC	GLC 300 4MATIC	Mercedes-AMG GLC 43 4MATIC	Mercedes-AMG GLC 63 4MATIC+	Mercedes-AMG GLC 63 S 4MATIC+
Remote Services Plus Das Paket Remote Services Plus macht Mobilität zu einem neuen Erlebnis und bringt mehr Komfort und Sicherheit. Statusabfragen informieren über die Reichweite. Sie können bestimmte Funktionen fernbedienen und Ihr Fahrzeug lokalisieren. Dienste wie das Wartungsmanagement koordinieren Servicetermine und Sie sparen wertvolle Zeit.	33U	0,00 0,00	S	S	S	S	S	S	S	S	S	S	S
Erweiterte Funktionen MBUX Schaffen Sie eine emotionale Verbindung – aus einem Fahrzeug wird Ihr Fahrzeug. Denn die erweiterten Funktionen MBUX stellen sich voll auf Sie ein. Sagen Sie „Hey Mercedes“ und Ihre MBUX warten auf Ihre Wünsche. Persönliche Profile, Vorhersage-Funktionen sowie ein Wifi-Hotspot definieren den Begriff digitale Vernetzung völlig neu. Die Offboard-Sprachbedienung funktioniert nur in Märkten mit Mercedes me connect nach Zustimmung der Nutzungsbedingungen. Wifi Hotspot und Internetradio: nur in Mercedes me connect Märkten verfügbar und zusätzlicher Vertrag mit Vodafone notwendig.	355	0,00 0,00	S	S	S	S	S	S	S	S	S	S	S
MBUX Interieur-Assistent Genießen Sie berührungslosen Bedienkomfort: Dieses innovative System erfasst und interpretiert Ihre Hand- und Armbewegungen. Ausgewählte Funktionen können Sie somit sprichwörtlich im Handumdrehen aktivieren. Dabei kann das System zwischen Fahrer und Beifahrer unterscheiden – damit Sie genau die Menüs erreichen, die Sie bedienen möchten. Nur mit Advanced Infotainment-Paket (D21)	77B	357,00 300,00	●	●	●	●	●	●	●	●	●	●	●
Vorrüstung für Live Traffic Information 3 Jahre ab Aktivierung kostenfrei nutzbar. Stressfrei auf dem besten Weg ans Ziel – ob in der Rushhour oder auf Reisen. Mit Live Traffic Information empfängt Ihr Navigationssystem Verkehrsdaten in Echtzeit und optimiert die dynamische Routenführung. Dank präziser und aktueller Informationen über Staus, Stop&Go-Verkehr und mehr werden Sie bei der Reduzierung von Fahrtzeiten unterstützt. Die Laufzeit beginnt bei Aktivierung innerhalb von 1 Jahr. Für die Nutzung des Dienstes Live Traffic Information ist eine Registrierung im Mercedes me Portal sowie die Zustimmung zu den Nutzungsbedingungen für die Mercedes me connect Dienste notwendig. Zusätzlich muss das Fahrzeug mit dem Benutzer-Account verknüpft werden. Danach ist Live Traffic Information bis zu 3 Jahre kostenfrei nutzbar und kann im Anschluss kostenpflichtig verlängert werden. Nur mit Advanced Infotainment-Paket (D21)	367	0,00 0,00	○	○	○	○	○	○	○	○	○	○	○

Serien- und Sonderausstattung.

Infotainment, Navigation und Kommunikation

	Code	Preis Euro inkl. MwSt. exkl. MwSt.	GLC 300 de 4MATIC	GLC 300 e 4MATIC	GLC 200 d 4MATIC	GLC 220 d 4MATIC	GLC 300 d 4MATIC	GLC 400 d 4MATIC	GLC 200 4MATIC	GLC 300 4MATIC	Mercedes-AMG GLC 43 4MATIC	Mercedes-AMG GLC 63 4MATIC+	Mercedes-AMG GLC 63 S 4MATIC+
MB-CONNECT MBUX Entertainment Jederzeit Ihre Wunschmusik hören: Das vollintegrierte MBUX Entertainment verknüpft Ihr Fahrzeug direkt mit Streamingdiensten wie Spotify, amazon music, Tuneln oder TIDAL. Ihre Musiktitel und Playlisten wechseln Sie so einfach wie Radiosender – über die Bedienelemente auf ihrem Zentral-Display, Lenkrad oder ohne jeden Handgriff per Sprachsteuerung. Enthalten in Advanced Soundsystem (853)	22U	0,00 0,00	○	○	○	○	○	○	○	○	○	○	○
Advanced Soundsystem Mit dem Soundsystem steigern Sie Ihren Fahrspaß auch akustisch. Das exakt auf den Innenraum abgestimmte Lautsprechersystem bietet Ihnen dabei eine dynamische Musikwiedergabe	 853	416,50 350,00	●	●	●	●	●	●	●	●	●	●	●
Mit MB-CONNECT MBUX Entertainment (22U)		511,70 430,00	●	●	●	●	●	●	●	●	●	●	●
Touchpad Mit dem Touchpad bedienen Sie das Display des Infotainmentsystems wie mit einem Smartphone. Verschieben oder vergrößern Sie die Inhalte ganz einfach per Einzahlgeste. Ein haptisches Feedback begleitet jede Eingabe. Das Touchpad erkennt Ihre Handschrift für den Fall, dass Sie Adressen oder Telefonnummern eingeben möchten.	 446	0,00 0,00	S	S	S	S	S	S	S	S	S	S	S
Digitales Radio Digitalradio bietet Ihnen noch mehr Information und Entertainment durch deutlich mehr Programme. Wählen Sie Ihre persönlichen Lieblings-Sender. Gleichzeitig steigert der klare, rauschfreie Empfang den Hörgenuss.	 537	0,00 0,00	S	S	S	S	S	S	S	S	S	S	S
Head-up-Display Das Head-up-Display verwandelt die Frontscheibe in ein digitales Cockpit. Damit behalten Sie wichtige Informationen zum Verkehrsgeschehen immer im Blick und zeitgleich gehört Ihre volle Aufmerksamkeit der Straße vor Ihnen. Für ein fokussiertes und sportliches Fahrgefühl.	 463	1.178,10 990,00	●	●	●	●	●	●	●	●	●	●	●

Serien- und Sonderausstattung.

Infotainment, Navigation und Kommunikation

Volldigitales Instrumenten-Display

Das volldigitale Instrumentendisplay mit den Anzeigestilen „Klassisch“, „Progressiv“ und „Sportlich“ lässt Sie darüber entscheiden, welche Informationen Ihnen wichtig sind und auf welche Art sie angezeigt werden. Das 31,2 cm (12,3") große Display liefert ein gestochen scharfes Bild, das sich unter allen Lichtverhältnissen sehr gut ablesen lässt.

Enthalten in Mercedes-AMG



Code

464





Preis Euro
inkl. MwSt.
exkl. MwSt.

892,50
750,00

●	GLC 300 de 4MATIC
●	GLC 300 e 4MATIC
●	GLC 200 d 4MATIC
●	GLC 220 d 4MATIC
●	GLC 300 d 4MATIC
●	GLC 400 d 4MATIC
●	GLC 200 4MATIC
●	GLC 300 4MATIC
S	Mercedes-AMG GLC 43 4MATIC
S	Mercedes-AMG GLC 63 4MATIC+
S	Mercedes-AMG GLC 63 S 4MATIC+

Serien- und Sonderausstattung.

Technik

	Code	Preis Euro inkl. MwSt. exkl. MwSt.	GLC 300 de 4MATIC	GLC 300 e 4MATIC	GLC 200 d 4MATIC	GLC 220 d 4MATIC	GLC 300 d 4MATIC	GLC 400 d 4MATIC	GLC 200 4MATIC	GLC 300 4MATIC	Mercedes-AMG GLC 43 4MATIC	Mercedes-AMG GLC 63 4MATIC+	Mercedes-AMG GLC 63 S 4MATIC+
Akustischer Umfeldschutz Damit ihr Fahrzeug auch bei rein elektrischer und beinahe lautloser Fahrt nicht zur Gefahr für Fußgänger und Radfahrer wird, generiert der Akustische Umfeldschutz bis zu einer Geschwindigkeit von etwa 30 km/h einen Mercedes-Benz spezifischen Sound außerhalb des Fahrzeugs. Das sogenannte Acoustic Vehicle Alerting System (AVAS) ist nicht abschaltbar.	B53	0,00 0,00	S	S	-	-	-	-	-	-	-	-	-
													
Sportlicher Motorsound Der Sportliche Motorsound steigert Ihren Fahrspaß, ohne aufdringlich auf Außenstehende zu wirken. Über das Soundsystem wird der im Innenraum hörbare Klang des Motors beim Beschleunigen verstärkt, wenn Sie sich in einem sportlichen Fahrprogramm befinden. So gibt Ihr Fahrzeug auf Knopfdruck den Sportler, beherrscht aber auch vornehme Zurückhaltung.	B63	0,00 0,00	-	-	-	-	-	-	-	S	-	-	-
													
Kraftstoffbehälter mit größerem Inhalt Mit dem auf 66 Liter vergrößerten Kraftstoffbehälter müssen Sie deutlich seltener eine Tankstelle ansteuern. Der Kraftstoffbehälter mit größerem Volumen gibt Ihnen so gerade auf langen Fahrten das Gefühl zusätzlicher Freiheit.	916	59,50 50,00	-	-	●	●	●	S	S	S	S	S	S
													
Bremsanlage mit größeren Bremsscheiben an der Vorderachse Die Bremsanlage mit vergrößerten und gelochten Bremsscheiben an der Vorderachse packt auch nach mehreren starken Bremsungen jederzeit kraftvoll zu. Sie können also in allen Fahrsituationen auf standfeste Bremsen vertrauen. Bestandteil AMG Line Exterior (P31)	U29	297,50 250,00	S	S	●	●	●	S	●	●	-	-	-
													
AMG Abrisskante Die in Wagenfarbe lackierte Abrisskante der AMG Line ist ein starkes Statement für Ihr Streben nach überlegener Performance: Das deutlich sichtbare Aerodynamik-Element auf dem Heckdeckel beschert Ihrem Mercedes-Benz einen noch sportlicheren Auftritt. Enthalten in AMG Line PLUS (956) Nur mit AMG Line Exterior (P31) und Leichtmetallräder (92R, 93R, RTF, RTG, RZF, RZG, RZX, RZY)	U95	416,50 350,00	●	●	●	●	●	●	●	●	-	-	-
													

Serien- und Sonderausstattung.

Antrieb

9G-TRONIC

Überlassen Sie Ihrem Fahrzeug die Schaltarbeit: Die Gangwechsel des Automatikgetriebes 9G-TRONIC spüren Sie kaum. Neun Gänge ermöglichen niedrige Drehzahlen, das senkt Ihren Kraftstoffverbrauch und sorgt für ein angenehmeres Geräuschniveau.



Code

Preis Euro
inkl. MwSt.
exkl. MwSt.

421

0,00
0,00

TEMPOMAT

Fahren Sie entspannt und kraftstoffsparend gerade auf längeren Strecken. Wählen Sie dazu Ihr Wunschtempo vor und Ihr Fahrzeug übernimmt die Geschwindigkeitsregelung. Neben der Reisegeschwindigkeit unterstützt Sie der Limiter um eine Höchstgeschwindigkeit einzuhalten. Das steigert die Verkehrssicherheit und schützt Sie vor teuren Strafzetteln.



440

0,00
0,00

GLC 300 de 4MATIC	GLC 300 e 4MATIC	GLC 200 d 4MATIC	GLC 220 d 4MATIC	GLC 300 d 4MATIC	GLC 400 d 4MATIC	GLC 200 4MATIC	GLC 300 4MATIC	Mercedes-AMG GLC 43 4MATIC	Mercedes-AMG GLC 63 4MATIC+	Mercedes-AMG GLC 63 S 4MATIC+
S	S	S	S	S	S	S	S	-	-	-
S	S	S	S	S	S	S	S	S	S	S

Serien- und Sonderausstattung.

Fahrwerk

DYNAMIC SELECT

DYNAMIC SELECT verändert das Fahrverhalten auf Knopfdruck. Nutzen Sie verschiedene Fahrprogramme, die beispielsweise die Charakteristik von Motor, Getriebe, Fahrwerk und Lenkung verändern. Egal ob dynamisch im Sport-Modus, ganz entspannt im Comfort-Programm oder besonders sparsam im Modus ECO – Sie bestimmen, was Ihnen gerade wichtig ist.



Code

Preis Euro
inkl. MwSt.
exkl. MwSt.

Sportfahrwerk

Das Sportfahrwerk mit selektivem Dämpfungssystem verbessert die Straßenlage Ihres Fahrzeugs und steigert den Spaßfaktor bei schnellen Kurvenfahrten. Die straffere Auslegung von Federn und Dämpfern sowie die Sport-Direktlenkung sorgen für direkteres Handling und einen dynamischeren Auftritt.

AIR BODY CONTROL

Die AIR BODY CONTROL ermöglicht mit ihrer stufenlosen Dämpfungsregelung an jedem einzelnen Rad ein besonders sanftes Abrollverhalten. Sie fahren so mit überragendem Komfort, schützen Ihren Rücken vor vermeidbaren Belastungen und kommen entspannter an. Außerdem passt sich das Fahrwerk automatisch an verschiedene Beladungszustände an.







	GLC 300 de 4MATIC	GLC 300 e 4MATIC	GLC 200 d 4MATIC	GLC 220 d 4MATIC	GLC 300 d 4MATIC	GLC 400 d 4MATIC	GLC 200 4MATIC	GLC 300 4MATIC	Mercedes-AMG GLC 43 4MATIC	Mercedes-AMG GLC 63 4MATIC+	Mercedes-AMG GLC 63 S 4MATIC+
B59	S	S	S	S	S	S	S	S	-	-	-
486	-	-	S	S	S	S	S	S	-	-	-
489	●	●	●	●	●	●	●	●	-	-	-

Fahrhilfen und Sitzanpassungen.

	Code	Preis Euro inkl. MwSt. exkl. MwSt.	GLC 300 de 4MATIC	GLC 300 e 4MATIC	GLC 200 d 4MATIC	GLC 220 d 4MATIC	GLC 300 d 4MATIC	GLC 400 d 4MATIC	GLC 200 4MATIC	GLC 300 4MATIC	Mercedes-AMG GLC 43 4MATIC	Mercedes-AMG GLC 63 4MATIC+	Mercedes-AMG GLC 63 S 4MATIC+
Zulassungsgutachten Für die Ausstattung unserer Fahrzeuge mit Fahrhilfen ab Werk ist in den meisten Fällen ein Teilegutachten notwendig. In diesem Fall wird das Fahrzeug nur mit dem entsprechenden Gutachten ausgeliefert.	E08	130,90 110,00	●	●	●	●	●	●	●	●	●	●	●
Lenkraddrehknopf (links oder rechts) Für die sichere und komfortable Bedienung Ihres Lenkrades mit einer Hand sorgt der ergonomische Lenkraddrehknopf. Dieser wird unterhalb des Airbags stabil am Lenkradkorpus befestigt, sodass die Funktion des Airbags erhalten bleibt. Wird der Lenkraddrehknopf nicht benötigt, lässt sich dieser über einen Druckknopf bequem aus der Halterung lösen. Nur mit Zulassungsgutachten (E08)	E65/ E66	476,00 400,00	●	●	●	●	●	●	●	●	●	●	●
Handbediengerät Classic Das Handbediengerät Classic vereint ansprechendes Design mit hohem Komfort und einer sicheren Bedienung Ihres Mercedes-Benz mit der Hand, damit Sie stets sicher unterwegs sind, auch ohne eine Bedienung der Fußpedale. Nur mit Zulassungsgutachten (E08), Advanced Komfort-Paket (D2K) oder High-End Komfort-Paket (D3K) und Spiegel-Paket (P49) Nicht mit Pedalerhöhung 2-fach (E92), Sitzverlagerung links nach hinten (E94) und Sitzverlagerung links nach oben (E96)	E67	2.380,00 2.000,00	●	●	●	●	●	●	●	●	●	●	●
Handbediengerät Classic beledert Das belederte Handbediengerät Classic vereint ansprechendes Design mit hohem Komfort und einer sicheren Bedienung Ihres Mercedes-Benz mit der Hand, damit Sie stets sicher unterwegs sind, auch ohne eine Bedienung der Fußpedale. Das feine Leder sorgt für eine elegante Anmutung und fügt Ihr Handbediengerät geschmackvoll in den Fahrzeuginnenraum ein. Nur mit Zulassungsgutachten (E08), Advanced Komfort-Paket (D2K) oder High-End Komfort-Paket (D3K) und Spiegel-Paket (P49) Nicht mit Pedalerhöhung 2-fach (E92), Sitzverlagerung links nach hinten (E94) und Sitzverlagerung links nach oben (E96)	E68	3.094,00 2.600,00	●	●	●	●	●	●	●	●	●	●	●
Handbediengerät Easy Speed Mit dem Handbediengerät Easy Speed erfolgt die Beschleunigung und das Bremsen durch ein komfortables und innovatives Bediensystem. Durch sein schlankes Design fügt es sich angenehm in Ihren Fahrzeuginnenraum ein. Nur mit Zulassungsgutachten (E08), Advanced Komfort-Paket (D2K) oder High-End Komfort-Paket (D3K) und Spiegel-Paket (P49) Nicht mit Pedalerhöhung 2-fach (E92), Sitzverlagerung links nach hinten (E94) und Sitzverlagerung links nach oben (E96)	E84	2.618,00 2.200,00	●	●	●	●	●	●	●	●	●	●	●

Zum Führen eines Fahrzeuges mit Fahrhilfen sind die Vorgaben der Führerschein- und Zulassungsstellen sowie von TÜV/DEKRA zu beachten. Die Funktionen des Originalfahrzeuges bleiben erhalten, so dass das Fahrzeug, auch ohne Nutzung der Fahrhilfen, von Personen ohne Behinderung gefahren werden kann. Je nach gewünschter Fahrhilfe können sich jedoch Einschränkungen bei Platzangebot und Funktion ergeben.

Fahrhilfen und Sitzanpassungen.

		Code	Preis Euro inkl. MwSt. exkl. MwSt.	GLC 300 de 4MATIC	GLC 300 e 4MATIC	GLC 200 d 4MATIC	GLC 220 d 4MATIC	GLC 300 d 4MATIC	GLC 400 d 4MATIC	GLC 200 4MATIC	GLC 300 4MATIC	Mercedes-AMG GLC 43 4MATIC	Mercedes-AMG GLC 63 4MATIC+	Mercedes-AMG GLC 63 S 4MATIC+
<p>Handbediengerät Easy Speed beledert</p> <p>Mit dem belederten Handbediengerät Easy Speed erfolgt die Beschleunigung und das Bremsen durch ein komfortables und innovatives Bediensystem. Durch sein schlankes Design und elegantes Leder fügt es sich optimal in Ihren Fahrzeuginnenraum ein.</p> <p>Nur mit Zulassungsgutachten (E08), Advanced Komfort-Paket (D2K) oder High-End Komfort-Paket (D3K) und Spiegel-Paket (P49)</p> <p>Nicht mit Pedalerhöhung 2-fach (E92), Sitzverlagerung links nach hinten (E94) und Sitzverlagerung links nach oben (E96)</p>		E83	3.332,00 2.800,00	●	●	●	●	●	●	●	●	●	●	●
<p>Kombischalterverlegung nach rechts</p> <p>Die Verlegung des Kombischalters nach rechts ermöglicht Ihnen eine einfache Bedienung von Funktionen wie Blinker, Fernlicht und Lichthupe mit der rechten Hand. Dazu wird ein Hebel auf dem Originalschalter angebracht und auf die rechte Seite geführt, sodass Ihnen eine Bedienung trotz eingeschränkter Beweglichkeit in der linken Hand möglich ist.</p> <p>Nur mit Zulassungsgutachten (E08)</p>		E88	273,70 230,00	●	●	●	●	●	●	●	●	●	●	●
<p>Pedalabdeckung</p> <p>Als weiteres Sicherheits-Plus verhindert die Pedalabdeckung das ungewollte Betätigen der Pedalanlage und ergänzt auf diese Weise optimal die Funktion Ihres Handbediengeräts. Die Abdeckung kann bei Bedarf mühelos abgenommen werden, was eine flexible Nutzung der Original-Pedalerie für weitere Fahrer ermöglicht.</p> <p>Nur mit Zulassungsgutachten (E08)</p>		E87	595,00 500,00	●	●	●	●	●	●	●	●	●	●	●
<p>Pedalverlegung Gas nach links elektrisch</p> <p>Die elektronische Pedalverlegung ermöglicht eine Bedienung Ihres Fahrzeugs mit dem linken Fuß und damit eine sichere Teilnahme am aktiven Straßenverkehr trotz beweglicher Einschränkungen im rechten Fuß. Dabei wird der Fußraum auf der linken Seite um ein weiteres Gaspedal ergänzt - das rechte Gaspedal bleibt weiterhin erhalten.</p> <p>Lieferbar ab ca. 3. Quartal 2021</p> <p>Nur mit Zulassungsgutachten (E08)</p> <p>Nicht mit Handbediengeräten (E67, E68, E83 und E84)</p>		E89	1.904,00 1.600,00	●	●	●	●	●	●	●	●	●	●	●
<p>Pedalerhöhung 2-fach</p> <p>Die Pedalerhöhung von bis zu 100 mm erleichtert Ihnen das Erreichen der Pedale und sorgt so für eine sichere und angenehme Fahrt. Die Pedalerhöhungen werden auf die Originalpedale gesteckt und lassen sich mühelos wieder abnehmen, wenn Ihr Mercedes-Benz von weiteren Personen gefahren wird, die eine Pedalerhöhung nicht benötigen.</p> <p>Nur mit Zulassungsgutachten (E08)</p> <p>Nicht mit Handbediengeräten (E67, E68, E83 und E84)</p>		E92	714,00 600,00	●	●	●	●	●	●	●	●	●	●	●

Zum Führen eines Fahrzeuges mit Fahrhilfen sind die Vorgaben der Führerschein- und Zulassungsstellen sowie von TÜV/DEKRA zu beachten. Die Funktionen des Originalfahrzeuges bleiben erhalten, so dass das Fahrzeug, auch ohne Nutzung der Fahrhilfen, von Personen ohne Behinderung gefahren werden kann. Je nach gewünschter Fahrhilfe können sich jedoch Einschränkungen bei Platzangebot und Funktion ergeben.

Fahrhilfen und Sitzanpassungen.

		Code	Preis Euro inkl. MwSt. exkl. MwSt.	GLC 300 de 4MATIC	GLC 300 e 4MATIC	GLC 200 d 4MATIC	GLC 220 d 4MATIC	GLC 300 d 4MATIC	GLC 400 d 4MATIC	GLC 200 4MATIC	GLC 300 4MATIC	Mercedes-AMG GLC 43 4MATIC	Mercedes-AMG GLC 63 4MATIC+	Mercedes-AMG GLC 63 S 4MATIC+
<p>Einstiegsschutz</p> <p>Der Einstiegsschutz bedeckt den Schweller Ihres Fahrzeuges und schützt diesen vor Beschädigungen, damit dieser beispielsweise beim Umsetzen aus dem Rollstuhl auf den Fahrersitz nicht zerkratzt. Auch hält er dabei Ihre Kleidung frei von Verschmutzungen. Durch ein Faltkonzept kann der Einstiegsschutz im Fußraum neben dem Schweller abgelegt werden.</p>		E09	202,30 170,00	●	●	●	●	●	●	●	●	●	●	●
<p>Gurtschlossöffner für Fahrer</p> <p>Bei eingeschränkter Beweglichkeit vereinfacht Ihnen die An- /Abschnallhilfe am Gurtschloss das An- und Abschnallen. Die ergonomisch geformte Griffverlängerung am Gurtschloss garantiert eine einfache Handhabung und verhindert durch einen zweifach abgesicherten Mechanismus ein unbeabsichtigtes Abschnallen.</p>		E85	208,25 175,00	●	●	●	●	●	●	●	●	●	●	●
<p>Sitzverlagerung links oder rechts nach hinten</p> <p>Mehr Beinfreiheit, gesteigerter Komfort und ein besserer Einstieg – bei der Sitzverlagerung wird der Fahrersitz um 50 mm nach hinten verlegt, damit auch besonders große Personen angenehm und sicher fahren können. Durch die Verlagerung nach hinten verringert sich die Sitzverstellung nach vorne um 50 mm und die Sitzhöhe erhöht sich um ca. 15 mm.</p> <p>Nur mit Zulassungsgutachten (E08) Nicht mit Sitzerrhöhung links oder rechts nach oben (E96/E97) Sitzverlagerung links nach hinten nicht mit Handbediengeräten (E67, E68, E83 und E84)</p>		E94/ E95	737,80 620,00	●	●	●	●	●	●	●	●	●	●	●
<p>Sitzerhöhung links oder rechts nach oben</p> <p>Mehr Sicherheit und Fahrkomfort durch bessere Sicht. Mit der Sitzerrhöhung wird der gesamte Fahrersitz um 25 mm erhöht. Die Sitzerrhöhung ermöglicht kleineren Fahrern eine umfassende Sicht auf das Verkehrsgeschehen und steigert damit die Sicherheit und den Fahrkomfort.</p> <p>Nur mit Zulassungsgutachten (E08) Nicht mit Sitzverlagerung links oder rechts nach hinten (E94/E95) Sitzerhöhung links nach oben nicht mit Handbediengeräten (E67, E68, E83 und E84)</p>		E96/ E97	595,00 500,00	●	●	●	●	●	●	●	●	●	●	●

Zum Führen eines Fahrzeuges mit Fahrhilfen sind die Vorgaben der Führerscheinstellen und Zulassungsstellen sowie von TÜV/DEKRA zu beachten. Die Funktionen des Originalfahrzeuges bleiben erhalten, so dass das Fahrzeug, auch ohne Nutzung der Fahrhilfen, von Personen ohne Behinderung gefahren werden kann. Je nach gewünschter Fahrhilfe können sich jedoch Einschränkungen bei Platzangebot und Funktion ergeben.

Weitere technische Daten.

Typ	Leergewicht/ Zuladung ² / Zulässiges Gesamtgewicht (kg)	Gepäckraum- volumen ⁵ (l)	Anhängelast (kg)	Tankinhalt/ davon Reserve (l)
Diesel				
GLC 300 de 4MATIC	2.135/525/2.660	350 - 1.250	2.000	50/7
GLC 200 d 4MATIC	1.845/655/2.500	500 - 1.400	2.400	50/7
GLC 220 d 4MATIC	1.845/655/2.500	500 - 1.400	2.500	50/7
GLC 300 d 4MATIC	1.875/655/2.530	500 - 1.400	2.500	50/7
GLC 400 d 4MATIC	1.930/655/2.585	500 - 1.400	2.500	66/7

Typ	Leergewicht/ Zuladung ² / Zulässiges Gesamtgewicht (kg)	Gepäckraum- volumen ⁵ (l)	Anhängelast (kg)	Tankinhalt/ davon Reserve (l)
Benziner				
GLC 300 e 4MATIC	2.040/570/2.610	350 - 1.250	2.000	50/7
GLC 200 4MATIC	1.820/610/2.430	500 - 1.400	2.000	66/7
GLC 300 4MATIC	1.825/610/2.435	500 - 1.400	2.400	66/7
Mercedes-AMG GLC 43 4MATIC	1.875/585/2.460	500 - 1.400	2.460	66/7
Mercedes-AMG GLC 63 4MATIC+	2.020/570/2.590	500 - 1.400	2.200	66/10
Mercedes-AMG GLC 63 S 4MATIC+	2.030/560/2.590	500 - 1.400	2.200	66/10

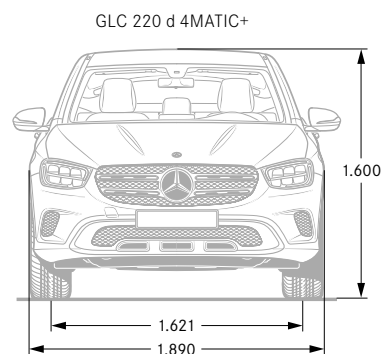
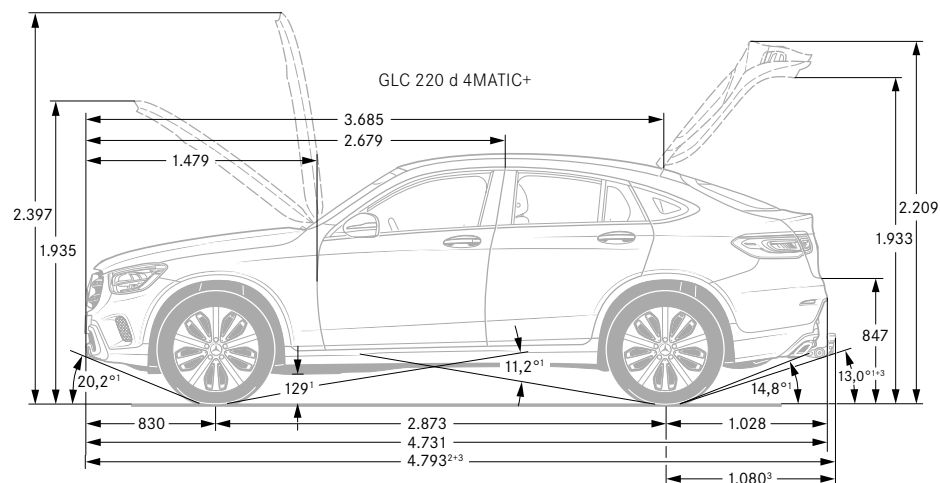

¹ Bei zulässigem Gesamtgewicht ² Inkl. Kennzeichen-Adapter (5 mm) ³ Mit Anhängerkupplung (Sonderwunsch)

⁴ Masse des Kraftfahrzeugs in fahrbereitem Zustand mit dem zu mindestens 90 % seines Fassungsvermögens gefüllten Kraftstofftank, zuzüglich der Masse des Fahrers (per Gesetz pauschal mit 75 kg veranschlagt), des Kraftstoffs und der Flüssigkeiten, ausgestattet mit der Standardausrüstung gemäß den Herstellerangaben sowie, sofern vorhanden, der Masse des Aufbaus, des Führerhauses, der Anhängervorrichtung und des Ersatzrads/der Ersatzräder sowie des Werkzeugs. Sonderausstattungen, Zusatzausrüstungen und Zubehör können einen Einfluss auf Gewicht, verbleibende Nutzlast, Rollwiderstand, Aerodynamik usw. haben und damit auch die Verbrauchs- und CO₂-Werte beeinflussen.

⁵ In Anlehnung an Richtlinie ISO 3832:2002-06. Gepäckraumvolumen kann je nach Sonderausstattung abweichen.

Service.

Mercedes-Benz Komplettservice-Paket

Ihr Mercedes-Benz Service sorgt dafür, dass vom ersten Kilometer an die Sicherheit, Zuverlässigkeit und der Wert Ihres Mercedes bestmöglich bewahrt werden. So genießen Sie mit unserem Komplettservice-Paket vielfältige Leistungen - und sind damit jederzeit einfach entspannt unterwegs. Das Komplettservice-Paket umfasst bis zu fünf Jahre lang sämtliche Service-Arbeiten.¹

z. B. für 36 Monate und 45.000 km nur:

¹ Gemäß den jeweiligen Bedingungen des Komplettservice-Pakets.

² Ausgenommen: Teilnahme an Fahrveranstaltungen mit Renncharakter oder aus den dazugehörigen Übungsfahrten

³ Ausgenommen: Code B07

⁴ Zusatzvereinbarung für AMG Fahrzeuge



Mercedes-Benz Garantie-Paket

Verlängern Sie ganz einfach Ihren Schutz vor unvorhersehbaren Reparaturkosten. Das Mercedes-Benz Garantie-Paket gibt Ihnen im Anschluss an die Neufahrzeug-Garantie finanzielle Sicherheit.

Sie können es günstig bereits beim Neufahrzeugkauf oder während der Neufahrzeug-Garantie abschließen und anschließend optional jährlich bis ins 12. Laufjahr Ihres Fahrzeugs immer wieder verlängern. Sie sichern sich damit umfangreiche Garantie- und Reparaturleistungen⁵ von Ihrem Mercedes-Benz Service.

⁵ Gemäß den jeweiligen Bedingungen des Garantie-Pakets.

⁶ Unverbindlich empfohlene Verkaufspreise.



Garantie-Paket: 12 Monate im Anschluss an die Neufahrzeug-Garantie

Garantie-Paket: 24 Monate im Anschluss an die Neufahrzeug-Garantie

Garantie-Paket: 36 Monate im Anschluss an die Neufahrzeug-Garantie

Preis/Monat
inkl. MwSt.

Kaufpreis⁶
inkl. MwSt.

	GLC 300 de 4MATIC	GLC 300 e 4MATIC	GLC 200 d 4MATIC	GLC 220 d 4MATIC	GLC 300 d 4MATIC	GLC 400 d 4MATIC	GLC 200 4MATIC	GLC 300 4MATIC	Mercedes-AMG GLC 43 4MATIC	Mercedes-AMG GLC 63 4MATIC+	Mercedes-AMG GLC 63 S 4MATIC+
74,00	-	-	●	●	-	-	-	-	-	-	-
79,00	-	-	-	-	●	-	-	-	-	-	-
80,00	-	-	-	-	-	-	●	-	-	-	-
81,00	-	●	-	-	-	-	-	●	-	-	-
82,00	●	-	-	-	-	-	-	-	-	-	-
85,00	-	-	-	-	-	●	-	-	-	-	-
88,00 ^{2,4}	-	-	-	-	-	-	-	●	-	-	-
auf Anfrage ^{2,3,4}	-	-	-	-	-	-	-	-	-	●	●
225,00	●	●	●	●	●	●	●	●	-	-	-
599,00	-	-	-	-	-	-	-	-	●	-	-
759,00	-	-	-	-	-	-	-	-	-	●	●
585,00	●	●	●	●	●	●	●	●	-	-	-
1.249,00	-	-	-	-	-	-	-	-	●	-	-
1.709,00	-	-	-	-	-	-	-	-	-	●	●
949,00	●	●	●	●	●	●	●	●	-	-	-
2.199,00	-	-	-	-	-	-	-	-	●	-	-
3.029,00	-	-	-	-	-	-	-	-	-	●	●

Finanzdienstleistungen und Versicherungen.

Mercedes-Benz Bank

Profitieren Sie von der Mercedes-Benz Qualität, Zuverlässigkeit und Sicherheit auch in Ihren finanziellen Angelegenheiten. Mit unseren Finanzierungs- und Leasingprodukten haben Sie flexible Möglichkeiten, sich Ihren Wunsch eines neuen Mercedes zu erfüllen. Und unsere Versicherungen bieten zuverlässigen Schutz für Ihr Auto und Ihr Budget. Darüber hinaus runden Produkte zum Anlegen das Angebot ab. Erfahren Sie mehr unter www.mercedes-benz-bank.de



Mobilität aus einer Hand

Wählen Sie die individuelle Kombination, die zu Ihrem Leben passt. Mit Leasing und Service-Leasing bietet Ihnen die Mercedes-Benz Bank Gruppe zwei attraktive Produkte, wenn Sie sich Ihre Flexibilität bewahren und regelmäßig auf ein neues Modell umsteigen wollen.

Bei der Plus3-Finanzierung entscheiden Sie am Vertragsende, ob Sie Ihr Fahrzeug behalten, verkaufen oder zum vertraglich garantierten Restwert* zurückgeben möchten. Und für Ihren flexiblen Mobilitätsbedarf ermöglicht Ihnen Mercedes-Benz Rent den Mercedes Ihrer Wahl zur Miete.

* Diese Option beruht auf einer Zusatzvereinbarung zwischen Ihnen und Ihrem Händler.



Mercedes Credit Card

Die neue Mercedes Credit Card* ist auf höchste Ansprüche zugeschnitten. Mit der Mercedes Credit Card bezahlen Sie weltweit komfortabel und profitieren von Reise- und Versicherungsleistungen, automobilen Leistungen, einem attraktiven Bonusprogramm und finanziellen Freiheiten.

Und Sie können ganz individuell auch optionale Versicherungen wie ein Reise- oder Shopping-Paket auswählen.

Informieren Sie sich und beantragen Sie die neue Mercedes Credit Card unter: <https://www.mercedes-creditcard.de/>

*Kartenherausgebendes Institut und Vertragspartner ist die Landesbank Baden-Württemberg/BW-Bank.



Mercedes-Benz Autoversicherung / InScore - die Telematik Autoversicherung

Ein Mercedes sollte auch wie ein Mercedes versichert sein. Die Mercedes-Benz Autoversicherung* oder InScore* inkl. zusätzlichem Versicherungsschutz für Elektro- und Hybridfahrzeuge sichern Ihren Wagen nicht nur umfassend ab. Im Schadenfall wird Ihr Mercedes außerdem stets nach Herstellervorgaben in einer Mercedes-Benz Werkstatt repariert.

* Versicherer: HDI Versicherung AG, vermittelt durch die Mercedes-Benz Bank AG. Es gelten die allgemeinen Versicherungsbedingungen.



Kaufpreisschutz

Erweitern Sie die Leistungen Ihrer Vollkaskoversicherung. Der Kaufpreisschutz* schließt bei Totalschaden, Diebstahl oder Zerstörung bis zu 48 Monate lang die Lücke zwischen Kaufpreis und Wiederbeschaffungswert. So steht Ihnen für den Kauf eines neuen Fahrzeugs der ursprüngliche Kaufpreis erneut zur Verfügung.

* Versicherer: Zurich Insurance plc NDL für Deutschland, vermittelt durch die Mercedes-Benz Bank AG. Es gelten die allgemeinen Versicherungsbedingungen.



Fahrzeugabholung.

Mehr Informationen zur Fahrzeugabholung im Kundencenter finden Sie in unserer praktischen Web-App.



Bequem den QR-Code scannen oder www.mbkundencenter.com besuchen.

Besuchen Sie die Erfinder des Automobils und erleben Sie Ihre ganz persönlichen Sternstunden in einem der Mercedes-Benz Kundencenter. Erfahren Sie hautnah, wie wir mit modernster Technik Fahrzeuge nach den individuellen Wünschen unserer Kunden entstehen lassen, und nehmen Sie an einer Werkbesichtigung durch unsere Automobilfertigung teil!

Mercedes-Benz Kundencenter Bremen

Erleben Sie das Werk in Bremen als Kompetenzzentrum der C-Klasse: Limousine, T-Modell, Coupé, Cabriolet und GLC oder als Sportwagenschmiede für SL, SLC, E-Klasse Coupé und E-Klasse Cabriolet. Lernen Sie unseren Geländewagen-Parcours „The Rock“ kennen und stellen Sie den GLC auf die Probe. Das Kundencenter freut sich darauf, seinen Gästen einen unvergesslichen Tag zu bereiten.

Die Abholung Ihres neuen GLC Coupé ist im Mercedes-Benz Kundencenter Bremen für Sie kostenlos.

Im Holter Feld
28309 Bremen
Telefon: +49 421 419-5350
E-Mail:
kundencenter.bremen@daimler.com



Mercedes-Benz Kundencenter Rastatt

Gehen Sie mit auf Entdeckungstour und werden Sie Zeuge, wie die A- und B-Klasse sowie der GLA im Mercedes-Benz Werk Rastatt, dem Kompetenzzentrum der Kompaktfahrzeuge, entstehen. Auf dem neuen Erlebnis-Parcours „A-Rock“ wird das Fahren zum Abenteuer. Offroad Begeisterte können sich hier von der Qualität des im Werk Rastatt produzierten GLA selbst überzeugen. Erleben Sie bei uns einen Tag wie keinen anderen! Wir freuen uns auf Sie.

Die Abholung Ihres neuen GLC Coupé ist im Mercedes-Benz Kundencenter Rastatt gegen einen Aufpreis von 392,70 € (inklusive Mehrwertsteuer) möglich.

Gottlieb-Daimler-Straße
76437 Rastatt
Telefon: +49 7222 9123388
E-Mail:
kundencenter.rastatt@daimler.com



Mercedes-Benz Kundencenter Sindelfingen

Das Mercedes-Benz Werk Sindelfingen ist Kompetenzzentrum für Fahrzeuge der Ober- und Luxusklasse. Hier entstehen S- und E-Klasse sowie CLS und Mercedes-AMG GT. Im Kundencenter in Sindelfingen trifft Tradition auf Moderne. Seit 1953 können Kunden auf Wunsch ihren neuen Mercedes direkt im Werk in Empfang nehmen. Die neu gestalteten Räumlichkeiten des Kundencenters bieten Ihnen mehr Anlass denn je für einen Besuch. Überzeugen Sie sich selbst!

Die Abholung Ihres neuen GLC Coupé ist im Mercedes-Benz Kundencenter Sindelfingen gegen einen Aufpreis von 392,70 € (inklusive Mehrwertsteuer) möglich.

Käsbrünnelestraße
71063 Sindelfingen
Telefon: +49 7031 90-70403
E-Mail:
kundencenter.sindelfingen@daimler.com



AMG Kundencenter in Affalterbach

Eine Begegnung der unvergesslichen Art erwartet Sie in Affalterbach: Das Headquarter von Mercedes-AMG ist der ideale Ort, um Ihren neuen Traumwagen entgegenzunehmen. In der Heimat der Driving Performance spüren Sie den AMG-Spirit hautnah. Bei einer Werksführung lernen Sie die berühmte Motorenmanufaktur kennen und erleben die Philosophie „One Man - One Engine“ in Aktion. Nach einer Stärkung in der AMG Private Lounge ist es soweit: Ihr Mercedes-AMG erwartet Sie. Genießen Sie den Augenblick! Sobald Sie bereit sind, macht Sie Ihr AMG-Experte mit der Technik vertraut. Und dann starten Sie mit einem vollgetankten Fahrzeug und einer kleinen Überraschung zu Ihrer ersten Fahrt.

Die Abholung Ihres neuen AMG-Fahrzeugs ist im Kundencenter Affalterbach gegen einen Aufpreis von 1.050,00 € (inklusive Mehrwertsteuer) möglich.

Mercedes-AMG GmbH
Daimlerstraße 1
71563 Affalterbach
Telefon: +49 7144 -302 0
E-Mail:
fahrzeugabholung-amg@daimler.com



Fragen Sie Ihren Mercedes-Benz Vertragspartner zu näheren Details.

Mercedes me connect.

Voraussetzung:

Für die Nutzung der nachfolgend aufgeführten Dienste ist eine Registrierung im Mercedes me Portal sowie die Zustimmung zu den Nutzungsbedingungen für die Mercedes me connect Dienste notwendig. Zusätzlich muss das jeweilige Fahrzeug mit dem Benutzerkonto verknüpft sein. Nach Ablauf der initialen Laufzeit können die Dienste kostenpflichtig verlängert werden. Die erstmalige Aktivierung der Dienste ist innerhalb von 1 Jahr ab Erstzulassung oder Inbetriebnahme durch den Kunden möglich, je nachdem was zuerst erfolgt.

	Vertragsrechtliche Einschränkungen	MBUX
Basisdienste Wartungsmanagement, Unfallmanagement, Pannenmanagement, Telediagnose, Fahrzeugdiagnose und digitales Fahrtenbuch.	Unbegrenzte Laufzeit Digitales Fahrtenbuch 1 Jahr ab Aktivierung kostenfrei nutzbar	S
Vorrüstung für Navigationsdienste (01U) Wo auch immer Sie hinfahren, Sie sind immer bestens informiert. Ihr Fahrzeug beantwortet Ihnen Fragen zu Ihrer Reise und Sie erfahren aktuelle Tankstellenpreise am Reiseziel, die Anzahl verfügbarer Parkplätze oder das aktuelle Wetter. Damit gelingt Ihnen die Reiseplanung noch leichter.	3 Jahre ab Aktivierung kostenfrei nutzbar	● Nur mit Konnektivitätspaket Navigation (PBF)
Vorrüstung für Live Traffic Information (367) Stressfrei auf dem besten Weg ans Ziel – ob in der Rushhour oder auf Reisen. Mit Live Traffic Information empfängt Ihr Navigationssystem Verkehrsdaten in Echtzeit und optimiert die dynamische Routenführung. Dank präziser und aktueller Informationen über Staus, Stop&Go-Verkehr und mehr werden Sie bei der Reduzierung von Fahrtzeiten unterstützt.	3 Jahre ab Aktivierung kostenfrei nutzbar	● Nur mit Navigation Basis-Paket (DK1) oder Navigation Premium-Paket (DK3)
Konnektivitäts-Paket Navigation (PBF) (365 + 367 + 01U) Diese Kombination von Mercedes me connect Diensten und der Festplatten-Navigation macht Ihnen den Alltag einfacher. So finden Sie immer den richtigen Weg und sind bestens informiert.	3 Jahre ab Aktivierung kostenfrei nutzbar	●
Vorrüstung für Car Sharing (20U) Teilen Sie Ihr Fahrzeug so einfach wie nie mit Freunden und Familienmitgliedern – egal, wo Sie gerade sind. Dabei behalten Sie die volle Kontrolle und entscheiden bequem per App, ob Sie einer Nutzung zustimmen. Über die mobile Anwendung wird das Fahrzeug auch lokalisiert und entriegelt. Erst mit Leihbeginn aktiviert sich ein hinterlegter Schlüssel.	3 Jahre Laufzeit ab Aktivierung kostenfrei nutzbar	●
Vorrüstung für In-Car Office (02U) Nutzen Sie Ihre Zeit im Auto so sinnvoll und effektiv wie möglich. Dieser Dienst bringt eine Vielzahl der Microsoft Office 365-Funktionalitäten und direkten Zugriff auf benötigte Daten in Ihr Fahrzeug – sogar ohne eine zusätzliche App. Alle Bürofunktionen werden ablenkungsarm über die vertrauten Bedien- und Anzeigeelemente des Fahrzeugs gesteuert.	1-3 Jahre ab Einkauf im Mercedes me connect store nutzbar	● Nur im Mercedes me connect Store erwerbbar

Mercedes me connect.

Voraussetzung:

Für die Nutzung der nachfolgend aufgeführten Dienste ist eine Registrierung im Mercedes me Portal sowie die Zustimmung zu den Nutzungsbedingungen für die Mercedes me connect Dienste notwendig. Zusätzlich muss das jeweilige Fahrzeug mit dem Benutzerkonto verknüpft sein. Nach Ablauf der initialen Laufzeit können die Dienste kostenpflichtig verlängert werden. Die erstmalige Aktivierung der Dienste ist innerhalb von 1 Jahr ab Erstzulassung oder Inbetriebnahme durch den Kunden möglich, je nachdem was zuerst erfolgt.

	Vertragsrechtliche Einschränkungen	MBUX
Mercedes-Benz Notrufsystem (351) Das Mercedes-Benz Notrufsystem kann im Notfall für den entscheidenden Zeitvorteil sorgen. Über ein Kommunikationsmodul mit eigener SIM-Karte wird bei einem erkannten Unfall automatisch ein Notruf ausgelöst, der die Zeit bis zum Eintreffen von Rettungskräften verkürzen kann. Der Notruf kann auch manuell ausgelöst werden, um Hilfe zu organisieren.	Unbegrenzte Laufzeit	Keine Nutzungsvoraussetzungen
Kommunikationsmodul LTE (362) für die Nutzung von Mercedes me connect Diensten Das Kommunikationsmodul (LTE) bietet Ihnen ein klares Plus an Komfort und Sicherheit. Es verknüpft das Fahrzeug mit dem Internet – damit Sie hilfreiche Dienste wie die Live Traffic Information von Mercedes me connect nutzen können. Zwei Mobilfunkantennen und eine LTE-fähige SIM-Karte sorgen für eine schnelle Verbindung. Vorübergehend kann es bei bestimmten Fahrzeugen aufgrund von Lieferengpässen zur temporär eingeschränkten Verfügbarkeit des Kommunikationsmoduls (LTE) kommen. Betroffen sind insbesondere die Mercedes me connect Dienste einschließlich des Notrufsystems (eCall). Fortlaufend aktualisierte Informationen gibt es bei den Mercedes-Benz Händlern.	Unbegrenzte Laufzeit	Keine Nutzungsvoraussetzungen
Public-Charging Paket (DAP) Das Public-Charging Paket beinhaltet den Mercedes me Charge Dienst, sowie das Mode 3 Ladekabel. Mit Mercedes me Charge reisen Sie flexibler. Laden Sie an einer Vielzahl von öffentlichen Stationen. Ihr Zugang ist in das MBUX Multimediasystem und das Mercedes me Ökosystem integriert. Alles auf einen Blick und beste Kostenkontrolle: Für alle Abrechnungen genügt ein Vertrag. Das Ladekabel, Mode 3 Kabel – 5 m, glatt, ermöglicht Ihnen das Aufladen der Fahrzeugbatterie an der Wallbox oder an öffentlichen Ladestationen. Mit dem Public Charging Paket sind Sie für das Laden an öffentlichen Stationen bestens ausgestattet.	1 Jahr ab Aktivierung kostenfrei nutzbar	● Nur für Plug-In Hybride

Ihr Weg, um diese Dienste nutzen zu können:

Rufen Sie die Seite Mercedes me connect (<https://me.mercedes-benz.com>) auf und klicken Sie dann auf „Registrieren“. Geben Sie jetzt die geforderten Daten ein und klicken Sie anschließend auf „Registrieren“. Im Anschluss erhalten Sie eine E-Mail. Klicken Sie in dieser auf den Link „Registrierung abschließen“ und legen Sie Ihr individuelles Passwort fest. Klicken Sie nun auf „Nutzungsbedingungen akzeptieren“. Lesen Sie die Nutzungsbedingungen durch und akzeptieren Sie diese. Ihr Fahrzeug können Sie nun mit Ihrem Profil bei Ihrem Mercedes-Benz Partner verknüpfen lassen. Hierfür ist Ihre E-Mail-Adresse, der Fahrzeugschein und der Ausweis notwendig. Richten Sie sich anschließend auf Ihrem Smartphone/Tablet die Seite <http://connect.mercedes.me> ein oder laden Sie die Mercedes App me auf Ihr Smartphone, um die Dienste bequem von überall zu nutzen.



Mercedes-Benz ist einer der Gründungspartner der Stiftung „Laureus Sport for Good Foundation“.

Seit der Stiftungsgründung im Jahr 2000 unterstützt und fördert Mercedes-Benz die Ziele und Werte dieses weltweiten, gemeinnützigen Programms: mit sozialen Sportprojekten das Leben von benachteiligten oder kranken Kindern und Jugendlichen zu verbessern. Laureus wurde zu einem grundlegenden Bestandteil der gesellschaftlichen Verantwortung von Mercedes-Benz. Jeder neue Mercedes ist daher ein Botschafter dieser Werte. Mit dem Kauf eines Mercedes unterstützen Sie die Stiftung „Laureus Sport for Good Foundation“.

Speicherung technischer Daten im Fahrzeug: Elektronische Fahrzeugkomponenten (z.B. Airbag-Steuergerät, Motorsteuergerät, etc.) enthalten Datenspeicher für technische Fahrzeugdaten, wie z. B. Meldungen im Falle von Funktionsstörungen, Geschwindigkeit des Fahrzeuges, Bremsstärke oder Funktionsweise von Rückhalte- und Fahrerassistenz-Systemen im Falle eines Unfallereignisses (Audio- und Videodaten werden nicht gespeichert). Die Daten werden flüchtig, punktuell als Momentaufnahme z. B. im Falle einer Störungsmeldung, über einen sehr kurzen Aufzeichnungszeitraum (maximal wenige Sekunden) z. B. im Falle eines Unfalls oder in zusammengefasster Form z.B. zur Bewertung der Bauteilbeanspruchung gespeichert. Die gespeicherten Daten können über Schnittstellen im Fahrzeug ausgelesen, von geschulten Technikern zur Diagnose und Behebung etwaiger Funktionsstörungen oder vom Hersteller zur Analyse und zur weiteren Verbesserung von Fahrzeugfunktionen verarbeitet und genutzt werden. Auf Wunsch des Kunden können Daten auch als Basis für weitere optionale Dienstleistungen dienen. Eine Übertragung der Daten aus dem Fahrzeug heraus an den Hersteller bzw. Dritte erfolgt grundsätzlich nur aufgrund gesetzlicher Erlaubnis (z.B. Fahrzeugnotruf e-Call), oder aufgrund vertraglichen Einverständnisses mit dem Kunden unter Berücksichtigung des Datenschutzes. Weitere Informationen zu gespeicherten Daten im Fahrzeug befinden sich in der Betriebsanleitung des Fahrzeugs. Diese finden Sie gedruckt und interaktiv im Fahrzeug oder online unter www.mercedes-benz.de/betriebsanleitung.

Nach Redaktionsschluss können sich am Produkt Änderungen ergeben haben.

Mercedes-Benz AG, Mercedes-Benz Cars Vertrieb Deutschland, Mühlenstraße 30, 10243 Berlin, MBD/VPP

www.mercedes-benz.de