

GLE

Sport Utility Vehicle



Preisliste gültig ab 21. Juni 2022

Mercedes-Benz



Willkommen.

In der Markenwelt von Mercedes-Benz.



Der GLE begleitet den Fahrer souverän durch den Alltag. Er überzeugt mit einem unverwechselbaren Design und einer sportlichen, luxuriös-eleganten Optik. Die zukunftsweisende Technik macht das Fahren zu einem Erlebnis und steigert Sicherheit und Fahrspaß.

Das neue Innenraumkonzept bietet vielfältige Möglichkeiten den Raum individuell zu nutzen. Mit der optionalen 3. Sitzreihe für 2 Personen stehen flexibel zwei weitere Sitzplätze oder Raum für großes Gepäck bereit.

Zudem setzt die neue Telematik-Generation MBUX mit Intelligenz und Individualisierung neue Maßstäbe. In Verbindung mit Mercedes me connect wird damit die Tür zur intelligenten, digitalen Welt geöffnet.

Sie ahnen es bereits: Es gibt nahezu grenzenlose Möglichkeiten, den neuen GLE ganz nach Ihren persönlichen Wünschen zu gestalten. Nehmen Sie sich die Zeit, stöbern Sie in aller Ruhe in dieser Preisliste, konfigurieren Sie Ihr Wunschfahrzeug online und sprechen Sie uns vor Ort bei Ihrem Mercedes-Benz Partner an. Gerne können Sie auch eine Probefahrt vereinbaren und sich höchstpersönlich von unserem Anspruch überzeugen

Ihr Mercedes-Benz Team

Über den detaillierten Umfang der Sonderausstattungen informiert Sie gerne Ihr Mercedes-Benz Partner. Weitere Informationen erhalten Sie unter www.mercedes-benz.de und über unsere Mercedes-Benz Kundenbetreuung: Montag bis Freitag von 7.30 – 20.00 Uhr
Telefon: 00800 9 7777777

Inhalt.

Vorwort	2
Produkt-Highlights	4
Modellvarianten und technische Daten	5
Design	8
Lines und Design-Pakete	
Zierelemente	
Lacke	
Kombinationsmöglichkeiten Polster und Lacke	
Mercedes-AMG	24
Elektromobilität	45
Serien- und Sonderausstattung	52
Exterieur	
Interieur	
Sicherheit und Assistenzsysteme	
Parken und Rangieren	
Infotainment, Navigation und Kommunikation	
Technik	
Antrieb	
Fahrwerk	
Weitere technische Daten	82
Service	83
Finanzdienstleistungen und Versicherungen	84
Fahrzeugabholung	85
Mercedes me connect	86

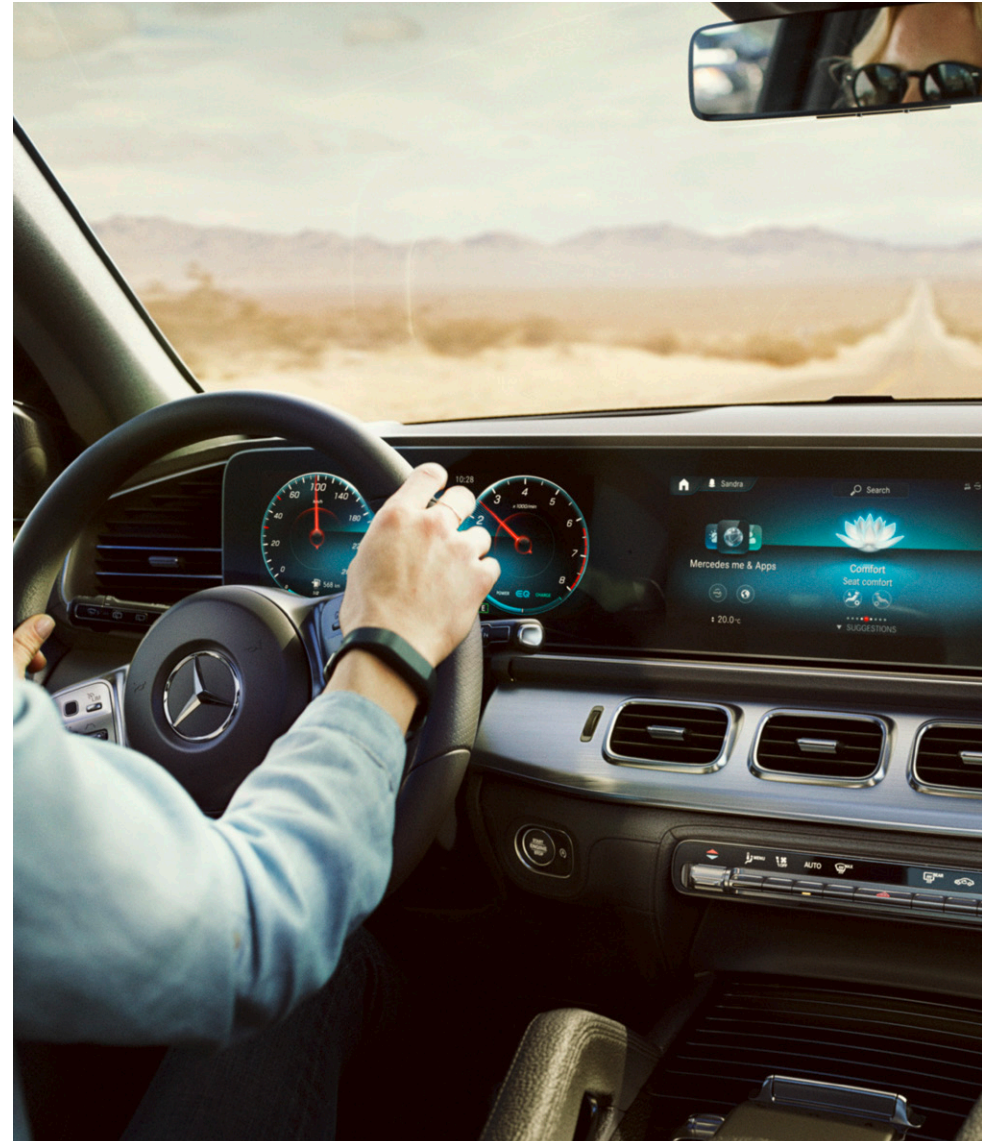

Produkt-Highlights.

Ausdruck innerer Stärke. Der neue GLE.

Der GLE ist der Inbegriff des **PREMIUM SUV**: Modern interpretierter Luxus im Interieur, deutliche Differenzierungsmöglichkeiten und ein angepasstes Maßkonzept im Exterieur. Mit einem hohen Maß an Komfort und Sicherheit sowie hervorragenden Offroad-Fähigkeiten.

Design des neuen GLE

Der neue GLE präsentiert sich in der Front kraftvoll und elegant. Ein dominanter Kühlergrill mit zwei Lamellen in Chrom bildet das Herzstück des neuen Frontdesigns und betont im Zusammenspiel mit dem prominenten Unterfahrschutz in Chrom den SUV-eigenen Charakter. In der Seitenansicht signalisiert die für den GLE typische, breite C-Säule souveräne Stabilität. Die großen Räder im Format 18 bis optional 22 Zoll laufen in Radhäusern mit markanten Radlaufverkleidungen. Dies verweist ebenso auf den robusten SUV-Charakter wie die geständerte Dachreling oder das auf Wunsch erhältliche, beleuchtete seitliche Trittbrett.

Die optionale **AMG Line** betont sowohl im Interieur als auch im Exterieur die sportlichen Akzente. Neben der Lackierung in Wagenfarbe für Radlaufverbreiterung vorne und hinten sorgen AMG Seitenschwellerverkleidungen für einen kraftvollen Auftritt. Im Interieur sorgen AMG typische Design-Elemente wie Sportsitze, Sportpedalanlage, AMG Sportlenkrad, AMG Fußmatten sowie Details in Chromausführung für sicht- und fühlbar mehr Sportlichkeit und Exklusivität.

Raumkonzept

Das optimierte und vergrößerte Innenraumkonzept des GLE sorgt neben freistehenden Elementen und qualitativer Detailarbeit für Exklusivität und Wohlbefinden. Die optionale **3. Sitzreihe für 2 Personen** fördert die Flexibilität im Alltag. Das Sitzplatzangebot und das Ladevolumen Ihres Fahrzeugs sind ebenso variabel, wie Ihr Leben abwechslungsreich. Die dritte Sitzreihe für zwei zusätzliche Passagiere ist jederzeit schnell ein- oder ausklappbar. Nutzen Sie die Flexibilität ganz nach Bedarf – je nachdem, ob Sie weitere Fahrgäste oder großes Gepäck mitnehmen möchten.

Mercedes-Benz User Experience (MBUX)

MBUX gibt der User Experience eine neue Bedeutung. Es ist ein Zusammenspiel unterschiedlicher digitaler Funktionen und Innovationen. Erleben und genießen Sie Sprachbedienung auf einem faszinierenden Niveau – festgelegte Befehle waren gestern. Dank natürlichem Sprachverstehen gehorcht die LINGUATRONIC der MBUX hingegen auf fast jedes Wort. Mit dem Widescreen Cockpit bilden das 12,3" große Instrumenten-Display und das ebenfalls 12,3" große Media-Display eine optische Einheit ohne sichtbare Einfassung. Mit dem Assistenten „Hey Mercedes“ wird das Infotainment so zum Erlebnis.

ENERGIZING KOMFORT

Die optionalen **ENERGIZING Pakete** tragen durch Komfortprogramme zusätzlich zum Komfort und zur Unterstützung des Fahrers bei. Die positiven Effekte unterstützen Sie physisch und mental in monotonen oder belastenden Situationen. Sie werden begeistert sein, wie deutlich der Effekt auf Ihre Konzentration sein kann und wie souverän Sie lange Strecken meistern können. Zehnminütige Programme dirigieren Klimatisierung, Ambientebeleuchtung, Musik sowie Sitzfunktionen, wie Massage, Beheizung oder Belüftung.

Performance

Mit **E-ACTIVE BODY CONTROL** zeigt der GLE seine überlegenen On- und Offroad-Fähigkeiten. Hier trifft ein aktives Federungs- und Dämpfungssystem mit ausgefeilter Sensorik auf eine moderne Luftfederung. Das Fahrwerk kann Fahrsituation, Geschwindigkeit und Beladung bewerten. Dämpfung und Niveauregulierung werden dementsprechend automatisch für jedes Rad separat angepasst. Für ausgezeichneten Fahrkomfort und hervorragende Stabilität – onroad und offroad, auf trockener, nasser und glatter Fahrbahn gleichermaßen. Mithilfe von ROAD SURFACE SCAN und der Kurvenneigefunktion CURVE überzeugt er in jedem Gelände.

Green Charging

Mit Green Charging garantiert Mercedes me Charge mittels hochwertiger Herkunftsnachweise dafür, dass die über Mercedes me Charge geflossenen Lademengen aus erneuerbaren Energien ins Netz eingespeist werden. Damit können Plug-in-Hybrid Fahrer an allen 175.000 Ladepunkten in Europa „grün“ laden und den CO₂-Fußabdruck weiter verkleinern. Im Rahmen **des serienmäßigen Public Charging Pakets (DAP) bei Plug-in-Hybrid Modellen** ist ein Jahr Mercedes me Charge inklusive und beinhaltet Green Charging.



Modellvarianten und technische Daten – Plug-in-Hybrid.

Typ 5-Sitzer, 4 Türen	Motor/Zylinder Hubraum (cm ³)	Getriebe	Nennleistung kW (PS) Drehmoment ² Nm	Nennleistung kW (PS) Drehmoment Nm	Systemleistung kW (PS) Drehmoment Nm	Höchstgeschwindigkeit (km/h) Beschleunigung 0-100 km/h (s) elektr. Reichweite ³ (min. – max. km)	Verbrauch EU gewichtet kombiniert ¹ (l/100 km) Stromverbrauch gewichtet kombiniert ^{1,4} (kWh/100 km)	CO ₂ -Emissionen gewichtet kombiniert ¹ (g/km) Emissionsklasse	Preis Euro inkl. MwSt. exkl. MwSt.
			Verbrennungsmotor	E-Motor					
GLE 350 de 4MATIC	Diesel R4 1.950	9G-TRONIC (automatisch)	143 (194) 400	100 (136) 440	235 (320) 700	210 6,8 93 - 106	1,0 - 0,7 26,4 - 23,9	25 - 18 EURO 6d-ISC-FCM	77.326,20 64.980,00
GLE 350 e 4MATIC	Benziner R4 1.991	9G-TRONIC (automatisch)	155 (211) 350	100 (136) 440	245 (333) 700	210 6,9 90 - 106	1,3 - 0,9 26,6 - 23,2	29 - 21 EURO 6d-ISC-FCM	75.945,80 63.820,00

¹ Die angegebenen Werte sind die ermittelten WLTP-CO₂-Werte i.S.v. Art. 2 Nr. 3 Durchführungsverordnung (EU) 2017/1153. Die Kraftstoffverbrauchswerte wurden auf Basis dieser Werte errechnet. Stromverbrauch und Reichweite wurden auf Grundlage der VO 2017/1151/EU ermittelt.

² Angaben zur Nennleistung und zum Nenndrehmoment nach Verordnung (EG) Nr. 595/2009 in der gegenwärtig geltenden Fassung.

³ Im realen Fahrbetrieb können Abweichungen im Vergleich zu den zertifizierten Normwerten auftreten. Die Realwerte werden von einer Vielzahl individueller Faktoren beeinflusst, z.B. individuelle Fahrweise, Umwelt- und Streckenverhältnisse

⁴ Der zertifizierte elektrische Verbrauch wird in der Regel mit maximaler AC Ladeleistung durch ein Mode 3 Kabel bestimmt. Daher wird empfohlen, Fahrzeuge mit einer HV-Batterie bevorzugt an einer Wallbox oder einer AC-Ladestation mit einem Mode 3 Kabel zu laden, um kürzere Ladezeiten und einen besseren Ladewirkungsgrad zu erreichen.



Jetzt Wunschrate berechnen: www.mercedes-benz.de/ratenrechner

Der mobile Ratenrechner: QR-Code scannen und ganz bequem die Leasing- und Finanzierungsrate für Ihren Mercedes berechnen.

Sämtliche Kaufpreise verstehen sich für die Serienausstattung ab Herstellerwerk. Bei Auslieferung über eine Niederlassung oder Vertretung fallen zusätzlich Überführungskosten an. Die Kaufpreise für Sonderausstattungen gelten nur für den Einbau im Herstellerwerk. Änderungen in Konstruktion und Ausführung sowie Irrtümer und Druckfehler sind vorbehalten. Die Abbildungen können auch Zubehör und Sonderausstattungen enthalten, die nicht zum serienmäßigen Lieferumfang gehören. Farbabweichungen sind drucktechnisch bedingt. Weitere Informationen zum offiziellen Kraftstoffverbrauch und zu den offiziellen spezifischen CO₂-Emissionen neuer Personenkraftwagen können dem „Leitfaden über den Kraftstoffverbrauch die CO₂-Emissionen und den Stromverbrauch neuer Personenkraftwagen“ entnommen werden, der an allen Verkaufsstellen und bei der DAT Deutsche Automobil Treuhand GmbH (www.dat.de) unentgeltlich erhältlich ist.

Modellvarianten und technische Daten – Diesel.

Typ 5-Sitzer, 5 Türen	Motor/Zylinder Hubraum (cm ³)	Getriebe	Nennleistung kW (PS) Drehmoment ² Nm	Höchstgeschwindigkeit (km/h) Beschleunigung 0-100 km/h (s)	Verbrauch EU kombiniert ¹ (l/100 km) CO ₂ -Emissionen kombiniert ¹ (g/km)	Emissionsklasse	Preis Euro inkl. MwSt. exkl. MwSt.
GLE 300 d 4MATIC	Diesel R4 mit EQ Boost 1.993	9G-TRONIC (automatisch)	200 + 15 (272 + 20) 550	230 6,8	7,5 - 6,1 196 - 160	EURO 6D-ISC-FCM	78.325,80 65.820,00
GLE 400 d 4MATIC	Diesel R6 2.925	9G-TRONIC (automatisch)	243 (330) 700	245 5,7	9,1 - 7,2 239 - 189	EURO 6D-ISC-FCM	86.417,80 72.620,00

¹ Die angegebenen Werte sind die ermittelten WLTP-CO₂-Werte i.S.v. Art. 2 Nr. 3 Durchführungsverordnung (EU) 2017/1153. Die Kraftstoffverbrauchswerte wurden auf Basis dieser Werte errechnet. Stromverbrauch und Reichweite wurden auf Grundlage der VO 2017/1151/EU ermittelt.

² Angaben zur Nennleistung und zum Nenndrehmoment nach Verordnung (EG) Nr. 595/2009 in der gegenwärtig geltenden Fassung.



Jetzt Wunschrate berechnen: www.mercedes-benz.de/ratenrechner

Der mobile Ratenrechner: QR-Code scannen und ganz bequem die Leasing- und Finanzierungsrate für Ihren Mercedes berechnen.

Sämtliche Kaufpreise verstehen sich für die Serienausstattung ab Herstellerwerk. Bei Auslieferung über eine Niederlassung oder Vertretung fallen zusätzlich Überführungskosten an. Die Kaufpreise für Sonderausstattungen gelten nur für den Einbau im Herstellerwerk. Änderungen in Konstruktion und Ausführung sowie Irrtümer und Druckfehler sind vorbehalten. Die Abbildungen können auch Zubehör und Sonderausstattungen enthalten, die nicht zum serienmäßigen Lieferumfang gehören. Farbabweichungen sind drucktechnisch bedingt. Weitere Informationen zum offiziellen Kraftstoffverbrauch und zu den offiziellen spezifischen CO₂-Emissionen neuer Personenkraftwagen können dem „Leitfaden über den Kraftstoffverbrauch die CO₂-Emissionen und den Stromverbrauch neuer Personenkraftwagen“ entnommen werden, der an allen Verkaufsstellen und bei der DAT Deutsche Automobil Treuhand GmbH (www.dat.de) unentgeltlich erhältlich ist.

Modellvarianten und technische Daten – Benziner.

Typ 5-Sitzer, 5 Türen	Motor/Zylinder Hubraum (cm³)	Getriebe	Nennleistung kW (PS) Drehmoment ² Nm	Höchstgeschwindigkeit (km/h) Beschleunigung 0-100 km/h (s)	Verbrauch EU kombiniert ¹ (l/100 km) CO ₂ -Emissionen kombiniert ¹ (g/km)	Emissionsklasse	Preis Euro inkl. MwSt. exkl. MwSt.
GLE 450 4MATIC	Benziner R6 mit EQ Boost 2.999	9G-TRONIC (automatisch)	270 + 16 (367 + 22) 500	250 5,7	10,9 - 9,0 249 - 205	EURO 6D-ISC-FCM	83.204,80 69.920,00
GLE 580 4MATIC	Benziner V8 mit EQ Boost 3.982	9G-TRONIC (automatisch)	360 + 16 (489 + 22) 700	250 4,9	12,8 - 10,7 291 - 242	EURO 6D-ISC-FCM	100.793,00 84.700,00
Mercedes-AMG GLE 53 4MATIC+	Benziner R6 mit EQ Boost 2.999	AMG-SPEEDSHIFT TCT 9G (automatisch)	320 + 16 (435 + 22) 520	250 5,3	11,0 - 10,6 251 - 241	EURO 6D-ISC-FCM	96.723,20 81.280,00
Mercedes-AMG GLE 63 4MATIC+	Benziner V8 mit EQ Boost 3.982	AMG-SPEEDSHIFT TCT 9G (automatisch)	420 + 16 (571 + 22) 750	250 4,0	12,6 - 12,1 286 - 276	EURO 6D-ISC-FCM	133.309,75 112.025,00
Mercedes-AMG GLE 63 S 4MATIC+	Benziner V8 mit EQ Boost 3.982	AMG-SPEEDSHIFT TCT 9G (automatisch)	450 + 16 (612 + 22) 850	280 3,8	12,6 - 12,2 286 - 276	EURO 6D-ISC-FCM	144.733,75 121.625,00

¹ Die angegebenen Werte sind die ermittelten WLTP-CO₂-Werte i.S.v. Art. 2 Nr. 3 Durchführungsverordnung (EU) 2017/1153. Die Kraftstoffverbrauchswerte wurden auf Basis dieser Werte errechnet. Stromverbrauch und Reichweite wurden auf Grundlage der VO 2017/1151/EU ermittelt.

² Angaben zur Nennleistung und zum Nenndrehmoment nach Verordnung (EG) Nr. 595/2009 in der gegenwärtig geltenden Fassung.



Jetzt Wunschrate berechnen: www.mercedes-benz.de/ratenrechner

Der mobile Ratenrechner: QR-Code scannen und ganz bequem die Leasing- und Finanzierungsraten für Ihren Mercedes berechnen.

Sämtliche Kaufpreise verstehen sich für die Serienausstattung ab Herstellerwerk. Bei Auslieferung über eine Niederlassung oder Vertretung fallen zusätzlich Überführungskosten an. Die Kaufpreise für Sonderausstattungen gelten nur für den Einbau im Herstellerwerk. Änderungen in Konstruktion und Ausführung sowie Irrtümer und Druckfehler sind vorbehalten. Die Abbildungen können auch Zubehör und Sonderausstattungen enthalten, die nicht zum serienmäßigen Lieferumfang gehören. Farbabweichungen sind drucktechnisch bedingt. Weitere Informationen zum offiziellen Kraftstoffverbrauch und zu den offiziellen spezifischen CO₂-Emissionen neuer Personenkraftwagen können dem „Leitfaden über den Kraftstoffverbrauch die CO₂-Emissionen und den Stromverbrauch neuer Personenkraftwagen“ entnommen werden, der an allen Verkaufsstellen und bei der DAT Deutsche Automobil Treuhand GmbH (www.dat.de) unentgeltlich erhältlich ist.

Design.



Lines und Design-Pakete	9
Serienausstattung Exterieur	9
AMG Line Exterieur	11
Night-Paket	13
Serienausstattung Interieur	15
EXCLUSIVE Interieur	17
AMG Line Interieur	19
Zierelemente	21
Lacke	22
Kombinationsmöglichkeiten	
Polster und Lacke	23

Design.

Lines und Design-Pakete Serienausstattung Exterieur

Elemente der Serienausstattung Exterieur: 45,7 cm (18") Leichtmetallräder im 10-Speichen-Design (51R) oder 48,3 cm (19") Leichtmetallräder 10-Speichen-Design (R26) (baumusterabhängig); Kühlerverkleidung mit 2 verchromten Lamellen im SUV-Design; LED High Performance Scheinwerfer und Heckleuchten in LED-Technik; Dachreling in Aluminiumoptik; Außenspiegel beheizt und elektrisch innenverstellbar; Chrom-Paket: Fensterlinien-Zierstab sowie Unterfahrschutz vorn und hinten, verchromter Bordkanten-Zierstab; Radlaufverkleidungen in Schwarz; Abgasanlage mit 2 verchromten Endrohrblenden.



45,7 cm (18") Leichtmetallräder im 10-Speichen-Design
vanadiumsilber lackiert mit
235/60 R 18 auf 8 J x 18 ET 52



51R

0,00
0,00

- - S - - -

45,7 cm (18") Leichtmetallräder im 5-Speichen-Design
aerodynamisch optimiert, schwarz lackiert und glanzgedreht mit
235/60 R 18 auf 7,5 J x 18 ET 52



R67

357,00
300,00

- - ● - - -

48,3 cm (19") Leichtmetallräder im 10-Speichen-Design
vanadiumsilber lackiert mit
VA 275/55 R 19 auf 8,5 J x 19 ET 55, HA 275/55 R 19 auf 8,5 J x 19 ET 42



27R

0,00
0,00

S S - - - -

48,3 cm (19") Leichtmetallräder im 5-Speichen-Design
aerodynamisch optimiert, schwarz lackiert und glanzgedreht mit
VA 275/55 R 19 auf 8,5 J x 19 ET 55, HA 275/55 R 19 auf 8,5 J x 19 ET 42



R57

357,00
300,00

● ● - - - -

Code Preis Euro
inkl. MwSt.
exkl. MwSt.

GLE 350 de 4MATIC

GLE 350 e 4MATIC

GLE 300 d 4MATIC





GLE 400 d 4MATIC

GLE 450 4MATIC

GLE 580 4MATIC

Design.

Lines und Design-Pakete Serienausstattung Exterieur

		Code	Preis Euro inkl. MwSt. exkl. MwSt.	GLE 350 de 4MATIC	GLE 350 e 4MATIC	GLE 300 d 4MATIC	GLE 400 d 4MATIC	GLE 450 4MATIC	GLE 580 4MATIC
48,3 cm (19") Leichtmetallräder im 10-Speichen-Design himalayagrau lackiert und glanzgedreht mit 255/50 R 19 auf 8 J x 19 ET 61		R26	1.368,50 1.150,00	-	-	●	S	S	-
48,3 cm (19") Leichtmetallräder im 5-Speichen-Design aerodynamisch optimiert, schwarz lackiert und glanzgedreht mit 255/50 R 19 auf 8 J x 19 ET 61		R39	1.368,50 1.150,00	-	-	●	○	○	-
48,3 cm (19") Leichtmetallräder im Kreuzspeichen-Design himalayagrau lackiert und glanzgedreht mit 255/50 R 19 auf 8 J x 19 ET 61		15R	1.368,50 1.150,00	-	-	●	●	●	-
50,8 cm (20") Leichtmetallräder im 5-Doppelspeichen-Design himalayagrau lackiert und glanzgedreht mit VA 275/50 R 20 auf 8,5 J x 20 ET 55, HA 275/50 R 20 auf 8,5 J x 20 ET 42		50R	1.844,50 1.550,00 833,00 700,00 476,00 400,00	-	-	●	-	-	S
50,8 cm (20") Leichtmetallräder im 5-Speichen-Design aerodynamisch optimiert, schwarz lackiert und glanzgedreht mit VA 275/50 R 20 auf 8,5 J x 20 ET 55, HA 275/50 R 20 auf 8,5 J x 20 ET 42		R61	2.201,50 1.850,00 1.190,00 1.000,00 833,00 700,00 357,00 300,00	-	-	●	-	-	-

Design.

Lines und Design-Pakete

AMG Line Exterior

Elemente der AMG Line Exterior: Diamantgrill mit Pins in Chrom, integriertem Mercedes Stern und 1 Lamelle in Iridiumsilber matt lackiert mit Chromeinleger; AMG Styling bestehend aus: AMG Frontschürze mit Chromzieren, sportlich-markanten Lufteinlässen in den Radlaufverkleidungen, Kotflügelverbreiterungen vorne und hinten in Wagenfarbe lackiert, AMG Seitenschwellerverkleidungen in Wagenfarbe lackiert, AMG Heckschürze mit Einsatz in Diffusor-Optik schwarz und Zierleiste in Chrom; 50,8 cm (20") AMG Leichtmetallräder im 5-Doppelspeichen-Design titangrau lackiert und glanzgedreht (RZV) serienmäßig, weitere AMG Rädervarianten bis 55,9 cm (22") optional.



50,8 cm (20") AMG Leichtmetallräder im 5-Doppelspeichen-Design
tremolitgrau lackiert und glanzgedreht mit
VA 275/50 R 20 auf 9,0 J x 20 ET 57, HA 275/50 R 20 auf 9,0 J x 20 ET 44



RZV

0,00
0,00

S

S

S

S

S

S

50,8 cm (20") AMG Leichtmetallräder im 5-Doppelspeichen-Design
schwarz hochglänzend lackiert und glanzgedreht mit
VA 275/50 R 20 auf 9,0 x 20 ET 57, HA 275/50 R 20 auf 9,0 x 20 ET 44



RZW

357,00
300,00

●

●

●

●

●

●

53,3 cm (21") AMG Leichtmetallräder im Vielspeichen-Design
himalayagrau lackiert und glanzgedreht mit
VA 275/45 R 21 auf 10,0 J x 21 ET 54, HA 315/40 R 21 auf 11,0 J x 21 ET 49
Nur mit Sommerreifen (R01)
Nicht mit All-Season-Reifen (R02)



RWA

1.071,00
900,00

●

●

●

●

●

●

53,3 cm (21") AMG Leichtmetallräder im Vielspeichen-Design
schwarz hochglänzend lackiert und glanzgedreht mit
VA 275/45 R 21 auf 10,0 J x 21 ET 54, HA 315/40 R 21 auf 11,0 J x 21 ET 49



RWB

1.428,00
1.200,00

●

●

●

●

●

●

Code
Preis Euro
inkl. MwSt.
exkl. MwSt.

GLE 350 de 4MATIC

GLE 350 e 4MATIC

GLE 300 d 4MATIC

GLE 400 d 4MATIC

GLE 450 4MATIC

GLE 580 4MATIC

● lieferbar gegen Mehrpreis

○ als Sonderausstattung ohne Mehrpreis lieferbar

S Serienausstattung

– nicht lieferbar

Abbildungen können Sonderausstattungen beinhalten.

Design.

Lines und Design-Pakete AMG Line Exterior

55,9 cm (22") AMG Leichtmetallräder im 5-Doppelspeichen-Design
tremolitgrau lackiert und glanzgedreht mit
VA 285/40 R 22 auf 10,0 J x 22 ET 56,1, HA 325/35 R 22 auf 11,0 J x 22 ET 50
Nur mit AIRMATIC Paket (489)
Für GLE 350 de und GLE 350 e nicht mit Fondsitze elektrisch verstellbar (567)



Code

Preis Euro
inkl. MwSt.
exkl. MwSt.

RXS

2.261,00
1.900,00

GLE 350 de 4MATIC

GLE 350 e 4MATIC

GLE 300 d 4MATIC

GLE 400 d 4MATIC

GLE 450 4MATIC

GLE 580 4MATIC

55,9 cm (22") AMG Leichtmetallräder im 5-Doppelspeichen-Design
schwarz hochglänzend lackiert und glanzgedreht mit
VA 285/40 R 22 auf 10,0 J x 22 ET 56,1, HA 325/35 R 22 auf 11,0 J x 22 ET 50
Nur mit AIRMATIC Paket (489)
Für GLE 350 de und GLE 350 e nicht mit Fondsitze elektrisch verstellbar (567)



RXT

2.618,00
2.200,00

●

●

●

●

●

●

Bitte beachten Sie: Je geringer bei einer bestimmten Radgröße der Querschnitt der Reifen ist, desto schlechter ist der Fahrkomfort auf schlechten Straßen. Abroll- und Dämpfungskomfort nehmen ab und die Gefahr, dass es beim Überfahren von Hindernissen zu Beschädigung von Reifen und Rädern kommt, steigt.

● lieferbar gegen Mehrpreis ○ als Sonderausstattung ohne Mehrpreis lieferbar S Serienausstattung – nicht lieferbar Abbildungen können Sonderausstattungen beinhalten.

Design.

Lines und Design-Pakete

Night-Paket

Elemente des Night-Pakets: Diamantgrill mit Pins in Chrom und Lamelle in Schwarz hochglänzend; 50,8 cm (20") AMG Leichtmetallräder im 5-Doppel-Speichen-Design, schwarz glänzend lackiert und glanzgedreht (RZW), optional: 53,3 cm (21") AMG Leichtmetallräder im Vielspeichen-Design, schwarz lackiert und glanzgedreht (RWB), optional: 55,9 cm (22") AMG Leichtmetallräder im 5-Doppelspeichen-Design, schwarz lackiert und glanzgedreht (RXT); AMG Frontschürze im A-Wing-Design mit Zierleiste in Schwarz hochglänzend; AMG Heckschürze mit Einsatz in Diffusor-Optik schwarz und Zierleiste in Schwarz hochglänzend; Lufteinlässe in Kühlergrill und Frontstoßfänger in Schwarz hochglänzend; Dachreling in Schwarz matt; Fensterlinienzierleiste und Bordkantenzierstab in Schwarz; Außenspiegelgehäuse in Schwarz hochglänzend lackiert; wärmedämmend dunkel getöntes Glas ab B-Säule (840; abwählbar mit U50).

Nur mit AMG Line Exterieur (P31)



50,8 cm (20") AMG Leichtmetallräder im 5-Doppelspeichen-Design

schwarz hochglänzend lackiert und glanzgedreht mit
VA 275/50 R 20 auf 9,0 x 20 ET 57, HA 275/50 R 20 auf 9,0 x 20 ET 44



RZW

0,00
0,00

S

S

S

S

S

S

50,8 cm (20") AMG Leichtmetallräder im 5-Doppelspeichen-Design

tremolitgrau lackiert und glanzgedreht mit
VA 275/50 R 20 auf 9,0 J x 20 ET 57, HA 275/50 R 20 auf 9,0 J x 20 ET 44



RZV

0,00
0,00

○

○

○

○

○

○

53,3 cm (21") AMG Leichtmetallräder im Vielspeichen-Design

himalayagrau lackiert und glanzgedreht mit
VA 275/45 R 21 auf 10,0 J x 21 ET 54, HA 315/40 R 21 auf 11,0 J x 21 ET 49

Nur mit Sommerreifen (R01)

Nicht mit All-Season-Reifen (R02)



RWA

1.071,00
900,00

●

●

●

●

●

●

Code
Preis Euro
inkl. MwSt.
exkl. MwSt.

P55

940,10
790,00

GLE 350 de 4MATIC

GLE 350 e 4MATIC

GLE 300 d 4MATIC

GLE 400 d 4MATIC

GLE 450 4MATIC

GLE 580 4MATIC

● lieferbar gegen Mehrpreis

○ als Sonderausstattung ohne Mehrpreis lieferbar



S Serienausstattung

– nicht lieferbar

Abbildungen können Sonderausstattungen beinhalten.

Design.

Lines und Design-Pakete Night-Paket

		Code	Preis Euro inkl. MwSt. exkl. MwSt.	GLE 350 de 4MATIC	GLE 350 e 4MATIC	GLE 300 d 4MATIC	GLE 400 d 4MATIC	GLE 450 4MATIC	GLE 580 4MATIC
53,3 cm (21") AMG Leichtmetallräder im Vielspeichen-Design schwarz hochglänzend lackiert und glanzgedreht mit VA 275/45 R 21 auf 10,0 J x 21 ET 54, HA 315/40 R 21 auf 11,0 J x 21 ET 49		RWB	1.071,00 900,00	●	●	●	●	●	●
55,9 cm (22") AMG Leichtmetallräder im 5-Doppelspeichen-Design tremolitgrau lackiert und glanzgedreht mit VA 285/40 R 22 auf 10,0 J x 22 ET 56,1, HA 325/35 R 22 auf 11,0 J x 22 ET 50 Nur mit AIRMATIC Paket (489) Für GLE 350 de und GLE 350 e nicht mit Fondsitze elektrisch verstellbar (567)		RXS	2.261,00 1.900,00	●	●	●	●	●	●
55,9 cm (22") AMG Leichtmetallräder im 5-Doppelspeichen-Design schwarz hochglänzend lackiert und glanzgedreht mit VA 285/40 R 22 auf 10,0 J x 22 ET 56,1, HA 325/35 R 22 auf 11,0 J x 22 ET 50 Nur mit AIRMATIC Paket (489) Für GLE 350 de und GLE 350 e nicht mit Fondsitze elektrisch verstellbar (567)		RXT	2.261,00 1.900,00	●	●	●	●	●	●

Bitte beachten Sie: Je geringer bei einer bestimmten Radgröße der Querschnitt der Reifen ist, desto schlechter ist der Fahrkomfort auf schlechten Straßen. Abroll- und Dämpfungskomfort nehmen ab und die Gefahr, dass es beim Überfahren von Hindernissen zu Beschädigung von Reifen und Rädern kommt, steigt.

● lieferbar gegen Mehrpreis ○ als Sonderausstattung ohne Mehrpreis lieferbar S Serienausstattung – nicht lieferbar Abbildungen können Sonderausstattungen beinhalten.

Design.

Lines und Design-Pakete Serienausstattung Interieur





Elemente der Serienausstattung Interieur: Multifunktions-Sportlenkrad in Leder Nappa; Ambientebeleuchtung (876); Zierelemente Aluminium mit Längsschliff gebürstet (H46); Einstiegsleisten vorn mit „Mercedes-Benz“ Schriftzug; Innenhimmel Stoff kristallgrau; Vordersitze elektrisch einstellbar; 4-Wege-Lordosenstütze (U22), Komfortsitze in Polster Ledernachbildung ARTICO schwarz (111).



	Code	Preis Euro inkl. MwSt. exkl. MwSt.	GLE 350 de 4MATIC	GLE 350 e 4MATIC	GLE 300 d 4MATIC	GLE 400 d 4MATIC	GLE 450 4MATIC	GLE 580 4MATIC
Elemente der Serienausstattung Interieur: Multifunktions-Sportlenkrad in Leder Nappa; Ambientebeleuchtung (876); Zierelemente Aluminium mit Längsschliff gebürstet (H46); Einstiegsleisten vorn mit „Mercedes-Benz“ Schriftzug; Innenhimmel Stoff kristallgrau; Vordersitze elektrisch einstellbar; 4-Wege-Lordosenstütze (U22), Komfortsitze in Polster Ledernachbildung ARTICO schwarz (111).		0,00 0,00	S	S	S	S	S	S
Polster Ledernachbildung ARTICO schwarz Inklusive Innenhimmel Stoff kristallgrau (58U) Nicht mit Innenhimmel Stoff macchiato beige (55U)	111	0,00 0,00	S	S	S	S	S	-
Polster Leder Rough/Leder schwarz Inklusive Innenhimmel Stoff kristallgrau (58U) und Sitzkissentiefe und Kopfstützen vorn elektrisch einstellbar (254) Nicht mit Innenhimmel Stoff macchiato beige (55U)	201	1.666,00 1.400,00	●	●	●	●	●	S
Polster Ledernachbildung ARTICO espressobraun/schwarz Inklusive Innenhimmel Stoff kristallgrau (58U)	134	238,00 200,00	●	●	●	●	●	-
Polster Ledernachbildung ARTICO macchiato beige/schwarz Inklusive Innenhimmel Stoff macchiato beige (55U) Nicht mit Innenhimmel Stoff kristallgrau (58U)	135	238,00 200,00	●	●	●	●	●	-
Polster Leder Rough/Leder espressobraun/schwarz Inklusive Innenhimmel Stoff kristallgrau (58U)	214	1.904,00 1.600,00 4.16,50 350,00	●	●	●	●	●	-
Polster Leder macchiato beige/schwarz Inklusive Innenhimmel Stoff macchiato beige (55U) und Sitzkissentiefe und Kopfstützen vorn elektrisch einstellbar (254) Nicht mit Innenhimmel Stoff kristallgrau (58U)	215	1.904,00 1.600,00 4.16,50 350,00	●	●	●	●	●	-

Design.

Lines und Design-Pakete Serienausstattung Interieur

	Code	Preis Euro inkl. MwSt. exkl. MwSt.	GLE 350 de 4MATIC	GLE 350 e 4MATIC	GLE 300 d 4MATIC	GLE 400 d 4MATIC	GLE 450 4MATIC	GLE 580 4MATIC	
Polster Leder Nappa schwarz Genießen Sie ein hochklassiges Ambiente: dank erlesenem Nappaleder im neuen Kellerfalten-Design. Bei der Lederqualität legen die Experten von Mercedes-Benz strengste Kriterien an. Ein faszinierendes Ergebnis, das Sie sehen und fühlen – weich, geschmeidig und durch die individuelle Farbauswahl ein prägendes Element des Premium-Innenraums. Inklusive Innenhimmel Stoff kristallgrau (58U) Wahlweise mit Innenhimmel Stoff schwarz (51U) Nur mit Sidebags im Fond (293), Sitzheizung im Fond (872), Memory-Paket (P64) und Instrumententafel und Bordkanten der Türen in Ledernachbildung ARTICO (U09) oder Instrumententafel und Bordkanten der Türen in Leder Nappa (U38)		951	4.165,00 3.500,00 1.606,50 1.350,00	●	●	●	●	●	-
Innenhimmel Stoff kristallgrau Nicht mit Polster Ledernachbildung macchiatobeige/schwarz (135) oder Polster Leder macchiatobeige/schwarz (215)		58U	0,00 0,00	S	S	S	S	S	S
Innenhimmel Stoff schwarz Nicht mit Polster Leder macchiatobeige/schwarz (565)		51U	4.165,00 350,00	●	●	●	●	●	●
Multifunktions-Sportlenkrad in Leder Nappa Das Multifunktions-Sportlenkrad in Leder Nappa mit Bedienfeldern in schwarz wird Sie bei jedem Blick und jeder Berührung begeistern. Denn das weiche Nappaleder ist von erlesener Qualität. So vermittelt das Lenkrad jederzeit die Leidenschaft für hochwertige, automobiler Details.		L3B	0,00 0,00	S	S	S	S	S	S
Lenkradheizung Damit haben Sie Ihren Mercedes auch an kalten Tagen perfekt im Griff: Die Lenkradheizung verwöhnt Ihre Hände bei Bedarf mit wohliger Wärme. Diese ist auf Knopfdruck aktivierbar und lässt sich separat von den Klimateinstellungen an Bord steuern. Nur mit Sitzheizung für Fahrer und Beifahrer (873), Sitzklimatisierung für Fahrer und Beifahrer (401) oder Wärme-Komfort-Paket (P68)		443	309,40 260,00	●	●	●	●	●	●

Design.

Lines und Design-Pakete EXCLUSIVE Interieur

Elemente des EXCLUSIVE Interieur: Komfortsitze für Fahrer und Beifahrer: vollelektrische Sitzverstellung mit Sitzkissentiefeneinstellung; Sitzpolsterung in fünf Ausstattungsfarben und zwei Materialvarianten verfügbar: kombinierte Polsterung in Leder (Glattleder für die Sitzflächen und Rauleder für die Seitenwangen und Kopfstützen), wahlweise in schwarz (201), wahlweise in macchiato beige/schwarz (215), Nappa schwarz (951); Instrumententafel, Bordkanten der Türen, Türinnenverkleidung und Türmittelfelder in Ledernachbildung ARTICO (U09): je nach Ausstattungsfarbe in Schwarz, Macchiato beige oder Espresso braun; Bordkante in Schwarz, mit grauen Kontrastziernähten; Zierelemente inklusive Cupholder-Rollo wahlweise in: Holz Linde anthrazit glänzend (H18) (Cupholder Rollo in Schwarz), Holz Walnuss braun offenporig (H22), Holz Eiche anthrazit offenporig (H31); Chrom-Paket Interieur (901); Sicherheitsgurte in Ausstattungsfarbe; Fußmatten Velours in Schwarz mit gleichfarbiger Einfassung in Lederoptik sowie Metallplakette mit „Mercedes-Benz“ Schriftzug (U12); Airbag-Abdeckung in Leder Nappa.



Polster Leder Rough/Leder schwarz

Inklusive Innenhimmel Stoff kristallgrau (58U) und Sitzkissentiefe und Kopfstützen vorn elektrisch einstellbar (254)

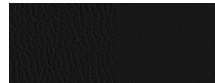

201

0,00
0,00

S

S

S

S

S

S

Polster Leder Rough/Leder espressobraun/schwarz

Inklusive Innenhimmel Stoff kristallgrau (58U)

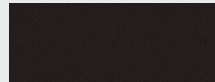

214

238,00
200,00

●

●

●

●

●

●

Polster Leder macchiato beige/schwarz

Inklusive Innenhimmel Stoff macchiato beige (55U) und Sitzkissentiefe und Kopfstützen vorn elektrisch einstellbar (254)



215

238,00
200,00

●

●

●

●

●

●

Polster Leder Nappa schwarz

Genießen Sie ein hochklassiges Ambiente: dank erlesenem Nappaleder im neuen Kellerfalten-Design. Bei der Lederqualität legen die Experten von Mercedes-Benz strengste Kriterien an. Ein faszinierendes Ergebnis, das Sie sehen und fühlen – weich, geschmeidig und durch die individuelle Farbauswahl ein prägendes Element des Premium-Innenraums.

Inklusive Innenhimmel Stoff kristallgrau (58U)

Wahlweise mit Innenhimmel Stoff schwarz (51U)

Nur mit Sidebags im Fond (293), Sitzheizung im Fond (872), Memory-Paket (P64) und Instrumententafel und Bordkanten der Türen in Ledernachbildung ARTICO (U09) oder Instrumententafel und Bordkanten der Türen in Leder Nappa (U38)

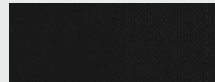

951

1.428,00
1.200,00

●

●

●

●

●

●

Code

Preis Euro
inkl. MwSt.
exkl. MwSt.

GLE 350 d 4MATIC

GLE 350 e 4MATIC

GLE 300 d 4MATIC

GLE 400 d 4MATIC

GLE 450 4MATIC

GLE 580 4MATIC

● lieferbar gegen Mehrpreis

○ als Sonderausstattung ohne Mehrpreis lieferbar





S Serienausstattung

– nicht lieferbar

Abbildungen können Sonderausstattungen beinhalten.

Design.

Lines und Design-Pakete EXCLUSIVE Interieur

		Code	Preis Euro inkl. MwSt. exkl. MwSt.	GLE 350 de 4MATIC	GLE 350 e 4MATIC	GLE 300 d 4MATIC	GLE 400 d 4MATIC	GLE 450 4MATIC	GLE 580 4MATIC
Innenhimmel Stoff schwarz Nicht mit Polster Leder macchiato beige/schwarz (565)		51U	4.165,50 350,00	●	●	●	●	●	●
Innenhimmel Mikrofaser DINAMICA schwarz Der hochwertige Innenhimmel Mikrofaser DINAMICA ist in der Farbe schwarz ausgeführt und ergänzt damit den exklusiven Gesamteindruck Ihres Interieurs. Nur mit doppelte Sonnenblende (543) und Panorama-Schiebedach (413) Nicht mit Polster Ledernachbildung macchiato beige/schwarz (135) oder Polster Leder macchiato beige/schwarz (215)		61U	1.904,00 1.600,00	●	●	●	●	●	●
Multifunktions-Sportlenkrad in Leder Nappa Das Multifunktions-Sportlenkrad in Leder Nappa mit Bedienelementen in schwarz wird Sie bei jedem Blick und jeder Berührung begeistern. Denn das weiche Nappaleder ist von erlesener Qualität. So vermittelt das Lenkrad jederzeit die Leidenschaft für hochwertige, automobiler Details.		L3B	0,00 0,00	S	S	S	S	S	S
Lenkradheizung Damit haben Sie Ihren Mercedes auch an kalten Tagen perfekt im Griff: Die Lenkradheizung verwöhnt Ihre Hände bei Bedarf mit wohliger Wärme. Diese ist auf Knopfdruck aktivierbar und lässt sich separat von den Klimaeinstellungen an Bord steuern. Nur mit Sitzheizung für Fahrer und Beifahrer (873), Sitzklimatisierung für Fahrer und Beifahrer (401) oder Wärme-Komfort-Paket (P68)		443	309,40 260,00	●	●	●	●	●	●

Design.

Lines und Design-Pakete AMG Line Interieur

Elemente der AMG Line im Interieur: Sportsitze für Fahrer und Beifahrer mit spezifischer Sitzgrafik: vollelektrische Sitzverstellung, 4-Wege-Lordosenstütze für den Fahrersitz, Polster Ledernachbildung ARTICO/Mikrofaser DINAMICA in Schwarz (601); wahlweise in Leder Nappa/Leder (801); Multifunktions-Sportlenkrad: 3-Speichen-Design, unten abgeflacht, im Griffbereich perforiert, Ausführung in Leder Nappa schwarz mit schwarzer Ziernaht, Bedienfelder, Touch-Control-Buttons und Schalt paddles sowie Lenkradblende in Silberchrom; Türmittelfelder sowie Armauflagen in Ledernachbildung ARTICO schwarz (601); Chrom-Paket Interieur (901); AMG Sportpedalanlage aus gebürstetem Edelstahl mit schwarzen Gumminoppen; AMG Fußmatten in Schwarz aus Velours mit „AMG“ Schriftzug (U26).

Nicht mit Multikontursitze für Fahrer und Beifahrer (399)



Polster Ledernachbildung ARTICO/Mikrofaser DINAMICA schwarz

Inklusive Innenhimmel Stoff kristallgrau (58U)
Wahlweise mit Innenhimmel Stoff schwarz (51U) ohne Mehrpreis
Nicht mit Sitzklimatisierung für Fahrer und Beifahrer (401)



601 0,00
0,00

Polster Leder Nappa/Leder schwarz

Inklusive Innenhimmel Stoff kristallgrau (58U) und Sitzkissentiefe und Kopfstützen vorn elektrisch einstellbar (254)
Wahlweise mit Innenhimmel Stoff schwarz (51U) ohne Mehrpreis



801 2.380,00
2.000,00
1.368,50
1.150,00

Polster Leder Nappa/Leder zweifarbig weiß/schwarz

Inklusive Innenhimmel Stoff schwarz (51U)
Nicht mit Innenhimmel Stoff kristallgrau (58U) oder Innenhimmel Stoff macchiato beige (55U)

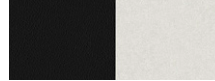

885 2.618,00
2.200,00
1.606,50
1.350,00

Innenhimmel Stoff kristallgrau



58U 0,00
0,00

Preis Euro
inkl. MwSt.
exkl. MwSt.

Code

GLE 350 de 4MATIC

GLE 350 e 4MATIC

GLE 300 d 4MATIC

GLE 400 d 4MATIC

GLE 450 4MATIC

GLE 580 4MATIC

●	●	●	●	●	-
-	-	-	-	-	●

S	S	S	S	S	S
---	---	---	---	---	---





●	●	●	●	●	-
-	-	-	-	-	●

●	●	●	●	●	-
-	-	-	-	-	●

S	S	S	S	S	S
---	---	---	---	---	---









Design.

Lines und Design-Pakete AMG Line Interieur

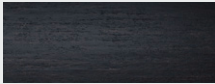
		Code	Preis Euro inkl. MwSt. exkl. MwSt.	GLE 350 de 4MATIC	GLE 350 e 4MATIC	GLE 300 d 4MATIC	GLE 400 d 4MATIC	GLE 450 4MATIC	GLE 580 4MATIC
Innenhimmel Stoff schwarz Wahlweise mit Polster Ledernachbildung ARTICO/Mikrofaser DINAMICA schwarz (601) und Polster Leder Nappa/Leder schwarz (801)		51U	0,00 0,00	○	○	○	○	○	○
Innenhimmel Mikrofaser DINAMICA schwarz Der hochwertige Innenhimmel Mikrofaser DINAMICA ist in der Farbe schwarz ausgeführt und ergänzt damit den exklusiven Gesamteindruck Ihres Interieurs. Nur mit doppelte Sonnenblende (543)		61U	1.904,00 1.600,00	●	●	●	●	●	●
Multifunktions-Sportlenkrad in Leder Nappa Das Multifunktions-Sportlenkrad in Leder Nappa mit Bedienelementen in Chrom ist unten abgeflacht und im Griffbereich perforiert – eine ausgezeichnete Qualifikation für sportliches Fahren. Das werden Sie nicht nur sehen, sondern bei der Berührung des Lenkrads sofort spüren. Das hochwertige, weiche Nappaleder ist auch ein Qualitätserlebnis für sich. Nicht mit Lenkradheizung (443)		L5C	0,00 0,00	S	S	S	S	S	S
Lenkradheizung Damit haben Sie Ihren Mercedes auch an kalten Tagen perfekt im Griff: Die Lenkradheizung verwöhnt Ihre Hände bei Bedarf mit wohliger Wärme. Diese ist auf Knopfdruck aktivierbar und lässt sich separat von den Klimateinstellungen an Bord steuern. Nur mit Sitzheizung für Fahrer und Beifahrer (873), Sitzklimatisierung für Fahrer und Beifahrer (401) oder Wärme-Komfort-Paket (P68) Entfall Multifunktions-Sportlenkrad in Leder unten abgeflacht (L5C)		443	309,40 260,00	●	●	●	●	●	●

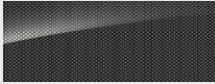
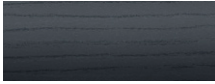
Design.









Zierelemente

		Code	Preis Euro inkl. MwSt. exkl. MwSt.	Serienausstattung Interieur	AMG Line Interieur (P29)	EXCLUSIVE Interieur (P22)	Mercedes-AMG GLE 53 4MATIC+	Mercedes-AMG GLE 63 4MATIC+ / GLE 63 S 4MATIC+
Zierelemente Aluminium gebürstet mit Längsschliff hell		H46	0,00 0,00	S	S	○	S	S
Zierelemente Holz Linde anthrazit glänzend		H18	309,40 260,00	●	●	○	●	●
Zierelemente Holz Eiche anthrazit offenporig		H31	499,80 420,00	●	●	○	●	●
Zierelemente Holz Walnuss braun offenporig		H22	499,80 420,00	●	●	S	●	●
Zierelemente Metallstruktur		H64	535,50 450,00	●	●	○	●	●
MANUFAKTUR Holz Esche geriegelt schwarz offenporig		H35	833,00 700,00	●	●	-	●	●
			333,20 280,00	-	-	●	-	-
MANUFAKTUR Holz Linde lightlines braun glänzend		H34	1.184,05 995,00	●	●	-	●	●
			684,25 575,00	-	-	●	-	-
AMG Zierelemente Carbon Mit Memory-Paket (P64) nur mit Sitzheizung für Fahrer und Beifahrer (873) oder Sitzklimatisierung für Fahrer und Beifahrer (401)		H86	2.082,50 1.750,00	●	●	●	●	●
Zierelemente-Paket Exklusiv Das Zierelemente-Paket verleiht Ihrem Innenraum eine individuelle Ausstrahlung. Zusätzliche Zierelemente an den Rückseiten der vorderen Sitzlehnen fügen sich nahtlos in das Interieur ein und setzen dabei spannende Kontraste. Insbesondere die Fondpassagiere genießen eine gesteigerte Wertanmutung. Mit AMG Zierelemente Carbon (H86) ist das hintere Zierteil in schwarzem Klavierlack Nicht mit Zierelemente Aluminium gebürstet mit Längsschliff hell (H46)		735	535,50 450,00	●	●	●	●	●

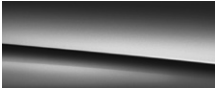
● lieferbar gegen Mehrpreis ○ als Sonderausstattung ohne Mehrpreis lieferbar S Serienausstattung – nicht lieferbar

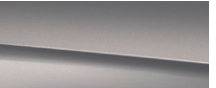
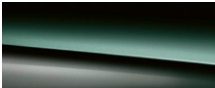
Design.

Lacke

		Preis Euro inkl. MwSt. exkl. MwSt.	GLE 350 de 4MATIC	GLE 350 e 4MATIC	GLE 300 d 4MATIC	GLE 400 d 4MATIC	GLE 450 4MATIC	GLE 580 4MATIC	GLE 53 4MATIC+	GLE 63 4MATIC+	GLE 63 S 4MATIC+
Uni-Lacke	 schwarz (040)	0,00 0,00	S	S	○	○	○	○	○	○	○
	 polarweiß (149)	357,00 300,00	●	●	○	○	○	○	○	○	○
Metallic-Lacke		1.071,00 900,00	●	●	S	S	S	S	S	S	S
	 hightechsilber (922)										
	 mojav Silber (859)										
	 smaragdgrün (989)										
	 selenitgrau (992)										
MANUFAKTUR Lacke	 MANUFAKTUR diamantweiß bright (799)	1.178,10 990,00	-	-	●	●	●	●	●	●	●
	 MANUFAKTUR hyazinthrot metallic (996)	1.475,60 1.240,00	●	●	-	-	-	-	-	-	-
		1.178,10 990,00	-	-	●	●	●	●	●	●	●
		1.975,40 1.660,00	●	●	-	-	-	-	-	-	-

Design.

Kombinationsmöglichkeiten Polster und Lacke

	Code	Ledernachbildung ARTICO schwarz	espressobraun/ schwarz	macchiato beige/ schwarz	Ledernachbildung ARTICO/Mikrofaser DINAMICA schwarz Nur mit AMG Line Interieur (P29)	Ledernachbildung ARTICO/ Mikrofaser DINAMICA AMG schwarz	Leder	macchiato beige/ schwarz	Leder Rough/ Leder	schwarz	espressobraun/ schwarz	Leder Nappa/ Leder	schwarz	Leder Nappa	schwarz	Leder Nappa AMG	schwarz	Leder Nappa AMG zweifarbig	tartufubraun/ schwarz	red pepper/ schwarz	weiß/ schwarz	Leder Exklusiv Nappa AMG	schwarz	schwarz	Leder Exklusiv Nappa AMG zweifarbzig	tartufubraun/ schwarz	red pepper/ schwarz	Leder Exklusiv Nappa Style AMG	schwarz	macchiato beige/ schwarz	
		111	134	135	601	651	215	201	214	801	951	851	854	857	885	551	571	554	557	561	565										
Uni-Lacke																															
schwarz	040	●	●	●	●	●	●	●	●	●	●	●	●	●	●	●	●	●	●	●	●	●	●	●	●	●	●	●	●	●	
polarweiß	149	●	●	●	●	●	●	●	●	●	●	●	●	●	●	●	●	●	●	●	●	●	●	●	●	●	●	●	●	●	
Metallic-Lacke																															
obsidianschwarz	197	●	●	●	●	●	●	●	●	●	●	●	●	●	●	●	●	●	●	●	●	●	●	●	●	●	●	●	●	●	
hightechsilber	922	●	●	●	●	●	●	●	●	●	●	●	●	●	●	●	●	●	●	●	●	●	●	●	●	●	●	●	●	●	
mojavesilber	859	●	●	●	●	●	●	●	●	●	●	●	●	●	●	●	●	●	○	●	●	●	●	●	●	●	●	●	●	●	
smaragdgrün	989	●	○	○	●	●	○	●	○	●	●	●	○	●	○	●	●	●	●	○	●	○	●	●	○	●	●	●	●	●	
selenitgrau	992	●	●	●	●	●	●	●	●	●	●	●	○	●	●	●	●	●	●	●	●	●	●	●	○	●	●	●	●	●	
MANUFAKTUR Lacke																															
MANUFAKTUR hyazinthrot metallic	996	●	○	○	●	●	○	●	○	●	●	●	●	●	●	●	●	●	●	●	●	●	●	●	●	●	●	●	●	●	
MANUFAKTUR diamantweiß bright	799	●	●	●	●	●	●	●	●	●	●	●	○	●	●	●	●	●	○	●	●	●	●	●	○	●	●	●	●	●	

● empfehlenswert ○ möglich – nicht lieferbar

Mercedes-AMG.



Mercedes-AMG	
Mercedes-AMG GLE 53 4MATIC+ Exterieur	25
Serienausstattung	25
Mercedes-AMG GLE 53 4MATIC+ Interieur	27
Serienausstattung	27
Mercedes-AMG GLE 63/63 S 4MATIC+ Exterieur	31
Serienausstattung	31
Mercedes-AMG GLE 63/63 S 4MATIC+ Interieur	33
Serienausstattung	33
AMG Edition 55 Exterieur	37
AMG Edition 55 Interieur	38
Mercedes-AMG Night-Paket	40
AMG Technik / AMG Performance Studio	42

Mercedes-AMG.

Mercedes-AMG GLE 53 4MATIC+ Exterieur

Elemente der Serienausstattung Exterieur: AMG spezifische Kühlerverkleidung mit vertikalen Streben in Chrom glänzend und AMG Logo; dominant geformte Motorhaube mit breiten, stark konturierten Powerdomes; AMG Frontschürze mit A-Wing-Zierleiste und Frontsplitter in Silberchrom sowie sportlich-markanten Lufteinlässen mit seitlich je 2 Lamellen in Silberchrom und schwarzen Flics; LED High Performance-Scheinwerfer in expressiver Optik; 50,8 cm (20") AMG Leichtmetallräder im 5-Doppelspeichen-Design, tremolitgrau lackiert und glanzgedreht (RZV); AMG Bremsanlage mit innenbelüfteten Integralbrems scheiben 400 x 36 mm vorn und 345 x 22 mm hinten, Bremssättel silber lackiert mit schwarzem „AMG“ Schriftzug; „TURBO 4MATIC“ Schriftzug auf den vorderen Kotflügeln; AMG Seitenschwellerverkleidungen in Wagenfarbe lackiert; dynamisch geformte AMG Heckschürze mit Einsatz in Diffusor-Optik und Zierleiste in Silberchrom; AMG Abgasanlage mit zwei runden, hochglänzend verchromten Doppelendrohrblenden.



50,8 cm (20") AMG Leichtmetallräder im 5-Doppelspeichen-Design
tremolitgrau lackiert und glanzgedreht mit
VA 275/50 R 20 auf 9,0 J x 20 ET 57, HA 275/50 R 20 auf 9,0 J x 20 ET 44
Nicht mit AMG DYNAMIC PLUS Paket (P71), Hochleistungs-Bremsanlage (U29) und
AMG Hochleistungs-Verbundbremsanlage (U70)



RZV **0,00**
0,00

50,8 cm (20") AMG Leichtmetallräder im 5-Doppelspeichen-Design
schwarz lackiert und glanzgedreht mit
VA 275/50 R 20 auf 9,0 J x 20 ET 57, HA 275/50 R 20 auf 9,0 J x 20 ET 44
Nicht mit AMG DYNAMIC PLUS Paket (P71), Hochleistungs-Bremsanlage (U29) und
AMG Hochleistungs-Verbundbremsanlage (U70)



RZW **357,00**
300,00

50,8 cm (20") AMG Leichtmetallräder im 10-Speichen-Design
tantalgrau lackiert und glanzgedreht mit
VA 275/50 R 20 auf 9,5 J x 20 ET 57, HA 275/50 R 20 auf 9,5 J x 20 x ET 45
Nur mit Sommerreifen (R01)



RRP **238,00**
200,00

Code **Preis Euro**
inkl. MwSt.
exkl. MwSt.

Mercedes-AMG
GLE 53 4MATIC+

S





S

●

●

Mercedes-AMG.

Mercedes-AMG GLE 53 4MATIC+ Exterieur

		Code	Preis Euro inkl. MwSt. exkl. MwSt.	Mercedes-AMG GLE 53 4MATIC+
53,3 cm (21") AMG Leichtmetallräder im 5-Doppelspeichen-Design himalayagrau lackiert und glanzgedreht mit VA 275/45 R 21 auf 10,0 J x 21 ET 51, HA 315/40 R 21 auf 11,0 J x 21 ET 47		RWD	1.309,00 1.100,00	●
53,3 cm (21") AMG Leichtmetallräder im 5-Doppelspeichen-Design schwarz matt lackiert und glanzgedreht mit VA 275/45 R 21 auf 10,0 J x 21 ET 51, HA 315/40 R 21 auf 11,0 J x 21 ET 47		RWE	1.666,00 1.400,00	●
55,9 cm (22") AMG Schmiederäder im Kreuzspeichen-Design himalayagrau lackiert und glanzgedreht mit VA 285/40 R 22 auf 10,0 J x 22 ET 55, HA 325/35 R 22 auf 11,5 J x 22 ET 53		R XU	3.629,50 3.050,00	●
55,9 cm (22") AMG Schmiederäder im Kreuzspeichen-Design schwarz matt lackiert und Außenhorn glanzgedreht mit VA 285/40 R 22 auf 10,0 J x 22 ET 55, HA 325/35 R 22 auf 11,5 J x 22 ET 53		R XV	4.224,50 3.550,00	●

Bitte beachten Sie: Je geringer bei einer bestimmten Radgröße der Querschnitt der Reifen ist, desto schlechter ist der Fahrkomfort auf schlechten Straßen. Abroll- und Dämpfungskomfort nehmen ab und die Gefahr, dass es beim Überfahren von Hindernissen zu Beschädigung von Reifen und Rädern kommt, steigt.

● lieferbar gegen Mehrpreis ○ als Sonderausstattung ohne Mehrpreis lieferbar S Serienausstattung – nicht lieferbar Abbildungen können Sonderausstattungen beinhalten.

Mercedes-AMG.

Mercedes-AMG GLE 53 4MATIC+ Interieur

Elemente der Serienausstattung Interieur: AMG Sitze für Fahrer und Beifahrer mit AMG spezifischer Sitzgrafik und „AMG“ Plakette in den vorderen Sitzlehnen; charakteristische Farbakzente mit roten Kontrastziernähten auf den Polster-Elementen und roten Sicherheitsgurten; Polster Ledernachbildung ARTICO/Mikrofaser DINAMICA schwarz mit roten Kontrastziernähten (651); AMG Performance Lenkrad in Leder Nappa schwarz mit roter Kontrastziernaht im 3-Speichen-Design, unten abgeflacht, mit Perforation im Griffbereich, Touch Control-Buttons, silberfarbenen Aluminium-Schalt paddles, Lenkradblende mit „AMG“ Schriftzug und mit roter 12 Uhr Markierung; AMG Sportpedalanlage aus gebürstetem Edelstahl mit schwarzen Gumminoppen; Widescreen-Cockpit bestehend aus 2 Displays mit einer Bildschirmdiagonale von jeweils 12,3 Zoll; mit AMG spezifischen Inhalten wie RACETIMER und AMG Start-up Menu sowie vier wählbaren Anzeigestilen („Classic“, „Sport“, „Dezent“ und AMG spezifisch „Supersport“); Instrumententafel-Oberteil in Ledernachbildung ARTICO schwarz; Innenhimmel in Stoff schwarz (51U); Zierelemente in Aluminium mit Längsschliff gebürstet (H46); AMG Einstiegsleisten beleuchtet mit „AMG“ Schriftzug; AMG Fußmatten in Schwarz aus Velours mit „AMG“ Schriftzug.

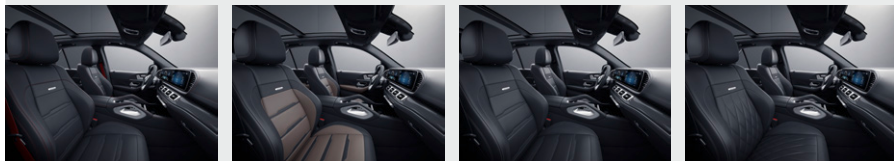

Polster Ledernachbildung ARTICO/Mikrofaser DINAMICA schwarz mit roter Ziernaht

Enthält Instrumententafel-Oberteil in Ledernachbildung ARTICO (U08)

Nicht mit Sitzklimatisierung für Fahrer und Beifahrer (401)

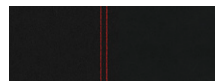

651

0,00
0,00

S

Polster Leder Nappa AMG schwarz

Enthält Instrumententafel und Bordkanten der Türen in Ledernachbildung ARTICO (U09)

Inklusive Innenhimmel Stoff schwarz (51U) und Sitzkissentiefe und Kopfstützen vorn elektrisch einstellbar (254)

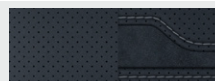

851

2.737,00
2.300,00

●

Polster Leder Nappa AMG zweifarbig tartufof Braun/schwarz

Enthält Instrumententafel und Bordkanten der Türen in Ledernachbildung ARTICO (U09)

Inklusive Innenhimmel Stoff schwarz (51U) und Sitzkissentiefe und Kopfstützen vorn elektrisch einstellbar (254)



854

2.975,00
2.500,00

●

Polster Leder Nappa AMG zweifarbig red pepper/schwarz

Enthält Instrumententafel und Bordkanten der Türen in Ledernachbildung ARTICO (U09)

Inklusive Innenhimmel Stoff schwarz (51U) und Sitzkissentiefe und Kopfstützen vorn elektrisch einstellbar (254)

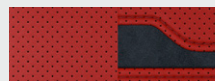

857

2.975,00
2.500,00

●

Polster Leder Exklusiv Nappa AMG schwarz

Enthält Instrumententafel und Bordkanten der Türen in Leder Nappa (U38)

Inklusive Innenhimmel Stoff schwarz (51U) und Sitzkissentiefe und Kopfstützen vorn elektrisch einstellbar (254)

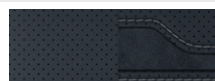

551







5.295,50
4.450,00

●

Mercedes-AMG
GLE 53 4MATIC+

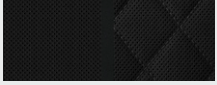



Mercedes-AMG.

Mercedes-AMG GLE 53 4MATIC+ Interieur

		Code	Preis Euro inkl. MwSt. exkl. MwSt.	Mercedes-AMG GLE 53 4MATIC+
Polster Leder Exklusiv Nappa AMG zweifarbig tartufobraun/schwarz Enthält Instrumententafel und Bordkanten der Türen in Leder Nappa (U38) Inklusive Innenhimmel Stoff schwarz (51U), Sitzkissentiefe und Kopfstützen vorn elektrisch einstellbar (254)		554	5.533,50 4.650,00	●
Polster Leder Exklusiv Nappa AMG zweifarbig red pepper/schwarz Enthält Instrumententafel und Bordkanten der Türen in Leder Nappa (U38) Inklusive Innenhimmel Stoff schwarz (51U), Sitzkissentiefe und Kopfstützen vorn elektrisch einstellbar (254)		557	5.533,50 4.650,00	●
Polster Leder Exklusiv Nappa Style AMG schwarz Enthält Instrumententafel und Bordkanten der Türen in Leder Nappa (U38) Inklusive Innenhimmel Stoff schwarz (51U), Sitzkissentiefe und Kopfstützen vorn elektrisch einstellbar (254) Nur mit Memory-Paket (P64)		561	5.593,00 4.700,00	●
Polster Leder Exklusiv Nappa Style AMG zweifarbig macchiato beige/schwarz Enthält Instrumententafel und Bordkanten der Türen in Leder Nappa (U38) Inklusive Innenhimmel Stoff schwarz (51U), Sitzkissentiefe und Kopfstützen vorn elektrisch einstellbar (254) Nur mit Memory-Paket (P64)		565	5.831,00 4.900,00	●
Innenhimmel Stoff schwarz		51U	0,00 0,00	S
Innenhimmel Stoff macchiato beige		55U	0,00 0,00	○
Innenhimmel Stoff kristallgrau		58U	0,00 0,00	○

Mercedes-AMG.

Mercedes-AMG GLE 53 4MATIC+ Interieur

	Code	Preis Euro inkl. MwSt. exkl. MwSt.	Mercedes-AMG GLE 53 4MATIC+
<p>Innenhimmel Mikrofaser DINAMICA schwarz Der hochwertige Innenhimmel Mikrofaser DINAMICA ist in der Farbe schwarz ausgeführt und ergänzt damit den exklusiven Gesamteindruck Ihres Interieurs. Nur mit doppelte Sonnenblende (543)</p> 	61U	1.904,00 1.600,00	●
<p>AMG Performance Lenkrad in Leder Nappa Dieses AMG Lenkrad ist durchgängig in edlem Nappaleder ausgeführt und erhält eine Perforation im Griffbereich. Die AMG typisch abgeflachte Form stammt aus dem Motorsport und betont die Sportlichkeit des Cockpits. Ergonomisch positionierte Touch-Control Buttons bieten intuitiven Bedienkomfort und fördern ein fokussiertes Fahren.</p> 	L6J	0,00 0,00	S
<p>AMG Performance Lenkrad in Leder Nappa/Mikrofaser DINAMICA Bei diesem AMG Lenkrad trifft edles Nappaleder auf griffige Mikrofaser DINAMICA – für perfekten Grip und präzises Steuern. Die AMG typisch abgeflachte Form stammt aus dem Motorsport und betont die Sportlichkeit des Cockpits. Ergonomisch positionierte Touch-Control Buttons bieten intuitiven Bedienkomfort und fördern ein fokussiertes Fahren.</p> 	L6K	499,80 420,00	●
<p>Mit AMG DYNAMIC PLUS Paket (P71)</p>		0,00 0,00	○
<p>AMG Performance Lenkrad in Mikrofaser DINAMICA Dieses AMG Lenkrad ist durchgängig in griffiger Mikrofaser DINAMICA ausgeführt – für perfekten Grip und präzises Steuern. Die AMG typisch abgeflachte Form stammt aus dem Motorsport und betont die Sportlichkeit des Cockpits. Ergonomisch positionierte Touch-Control Buttons bieten intuitiven Bedienkomfort und fördern ein fokussiertes Fahren. Enthalten in AMG DYNAMIC PLUS Paket (P71) Nur mit AMG Lenkradtasten (U88) Nicht mit Lenkradheizung (443)</p> 	L6G	583,10 490,00	●
<p>Lenkradheizung Damit haben Sie Ihren Mercedes auch an kalten Tagen perfekt im Griff: Die Lenkradheizung verwöhnt Ihre Hände bei Bedarf mit wohliger Wärme. Diese ist auf Knopfdruck aktivierbar und lässt sich separat von den Klimaeinstellungen an Bord steuern. Nur mit Sitzheizung für Fahrer und Beifahrer (873), Sitzklimatisierung für Fahrer und Beifahrer (401) oder Wärme-Komfort-Paket (P68)</p> 	443	309,40 260,00	●
<p>Mit AMG DYNAMIC PLUS PAKET (P71)</p>		0,00 0,00	○

Mercedes-AMG.

Mercedes-AMG GLE 53 4MATIC+ Interieur

AMG Lenkradtasten

Mit den AMG Lenkradtasten gestalten Sie Ihr Lenkrad radikal sportlich: Diese erlauben eine schnelle und zielsichere Bedienung spezifischer fahrdynamischer Funktionen. Für ein fokussiertes, konzentriertes und leistungsorientiertes Fahrgefühl – und für eine authentische Rennwagen-Atmosphäre im Cockpit.

Nicht mit Lenkradheizung (443)



Code	Preis Euro inkl. MwSt. exkl. MwSt.
U88	4 16,50 350,00

Mercedes-AMG
GLE 53 4MATIC+



Mercedes-AMG.

Mercedes-AMG GLE 63/63 S 4MATIC+ Exterieur

Elemente der Serienausstattung Exterieur: AMG spezifische Kühlerverkleidung mit vertikalen Streben in Chrom glänzend und AMG Logo; dominant geformte Motorhaube mit breiten, stark konturierten Powerdomes; AMG Frontschürze mit Jetwing in Wagenfarbe, Zierleiste und Frontsplitter in Silberchrom sowie sportlich-markanten Lufteinlässen in Schwarz; MULTIBEAM LED Scheinwerfer und Voll-LED-Heckleuchten; Serienräder für GLE 63: 50,8 cm (20") AMG Leichtmetallräder im Vielspeichen-Design, tantalgrau lackiert und glanzgedreht (RRP); Serienräder für GLE 63 S: 55,3 cm (21") AMG Leichtmetallräder im 5-Doppelspeichen-Design, himalayagrau lackiert und glanzgedreht (RWD); AMG Hochleistungs-Bremsanlage mit innenbelüfteten Integralbrems scheiben 400 x 38 mm vorn und 370 x 32 mm hinten; Bremssättel grau lackiert mit weißem „AMG“ Schriftzug für GLE 63 bzw. rot lackiert mit schwarzem „AMG“ Schriftzug für GLE 63 S; „V8 BITURBO 4MATIC+“ Schriftzug auf den vorderen Kotflügeln; AMG Seitenschweller verkleidungen in Wagenfarbe lackiert; dynamisch geformte AMG Heckschürze mit Einsatz in Diffusor-Optik und Zierleiste in Silberchrom; AMG Abgasanlage mit zwei eckigen, hochglänzend verchromten Doppelendrohrblenden, für GLE 63 S mit charakteristischer Riffelung.



50,8 cm (20") AMG Leichtmetallräder im 10-Speichen-Design
tantalgrau lackiert und glanzgedreht mit
VA 275/50 R 20 auf 9,5 J x 20 ET 57, HA 275/50 R 20 auf 9,5 J x 20 x ET 45
Nur mit Sommerreifen (R01)
Nicht mit AMG Keramik Hochleistungs-Verbundbremsanlage (B07)



RRP **0,00**
0,00

53,3 cm (21") AMG Leichtmetallräder im 5-Doppelspeichen-Design
himalayagrau lackiert und glanzgedreht mit
VA 275/45 R 21 auf 10,0 J x 21 ET 51, HA 315/40 R 21 auf 11,0 J x 21 ET 47



RWD **1.071,00**
900,00

53,3 cm (21") AMG Leichtmetallräder im 5-Doppelspeichen-Design
schwarz matt lackiert und glanzgedreht mit
VA 275/45 R 21 auf 10,0 J x 21 ET 51, HA 315/40 R 21 auf 11,0 J x 21 ET 47



RWE **1.428,00**
1.200,00
357,00
300,00

Code

Preis Euro
inkl. MwSt.
exkl. MwSt.

Mercedes-AMG
GLE 63 4MATIC+

Mercedes-AMG
GLE 63 S 4MATIC+

S

S

S

-

●

S

●

-

-

●

Mercedes-AMG.

Mercedes-AMG GLE 63/63 S 4MATIC+ Exterieur



		Code	Preis Euro inkl. MwSt. exkl. MwSt.	Mercedes-AMG GLE 63 4MATIC+	Mercedes-AMG GLE 63 S 4MATIC+
55,9 cm (22") AMG Schmiederäder im Kreuzspeichen-Design himalayagrau lackiert und glanzgedreht mit VA 285/40 R 22 auf 10,0 J x 22 ET 55, HA 325/35 R 22 auf 11,5 J x 22 ET 53		R XU	3.391,50 2.850,00	●	-
			2.320,50 1.950,00	-	●
55,9 cm (22") AMG Schmiederäder im Kreuzspeichen-Design schwarz matt lackiert und Außenhorn glanzgedreht mit VA 285/40 R 22 auf 10,0 J x 22 ET 55, HA 325/35 R 22 auf 11,5 J x 22 ET 53		R XV	3.986,50 3.350,00	●	-
			2.915,50 2.450,00	-	●

Bitte beachten Sie: Je geringer bei einer bestimmten Radgröße der Querschnitt der Reifen ist, desto schlechter ist der Fahrkomfort auf schlechten Straßen. Abroll- und Dämpfungskomfort nehmen ab und die Gefahr, dass es beim Überfahren von Hindernissen zu Beschädigung von Reifen und Rädern kommt, steigt.

● lieferbar gegen Mehrpreis ○ als Sonderausstattung ohne Mehrpreis lieferbar S Serienausstattung – nicht lieferbar Abbildungen können Sonderausstattungen beinhalten.





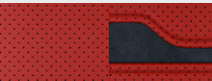

Mercedes-AMG.

Mercedes-AMG GLE 63/63 S 4MATIC+ Interieur

	Code	Preis Euro inkl. MwSt. exkl. MwSt.	Mercedes-AMG GLE 63 4MATIC+	Mercedes-AMG GLE 63 S 4MATIC+
<p>Elemente der Serienausstattung Interieur: AMG Sitze für Fahrer und Beifahrer mit AMG spezifischer Sitzgrafik und „AMG“ Plakette in den vorderen Sitzlehnen; Sitzheizung für Fahrer und Beifahrer; Serienpolsterung für GLE 63 in Leder Nappa AMG schwarz (851); Serienpolsterung für GLE 63 S in Leder Exklusiv Nappa AMG schwarz (571) mit charakteristischen Farbakzenten: A-Band, Kontrastziernähte und Sicherheitsgurte in Kristallgrau; Serienlenkrad für GLE 63: AMG Performance Lenkrad in Leder Nappa schwarz im 3-Speichen-Design, unten abgeflacht, mit Perforation im Griffbereich, Touch Control-Buttons, silberfarbenen Aluminium-Schaltpaddles, 12-Uhr-Markierung in Schwarz und Lenkradblende mit „AMG“ Schriftzug; Serienlenkrad für GLE 63 S: AMG Performance Lenkrad in Leder Nappa/Mikrofaser DINAMICA schwarz im 3-Speichen-Design, unten abgeflacht, mit Perforation im Griffbereich, Touch Control-Buttons, silberfarbenen Aluminium-Schaltpaddles, 12-Uhr-Markierung in Schwarz und Lenkradblende mit „AMG“ Schriftzug; Instrumententafel und Bordkanten der Türen in Ledernachbildung ARTICO schwarz für GLE 63 bzw. in Leder Nappa schwarz für GLE 63 S; Zierelemente Aluminium gebürstet mit Längsschliff hell (H46); Widescreen-Cockpit bestehend aus 2 Displays mit einer Bildschirmdiagonale von jeweils 12,3 Zoll; mit AMG spezifischen Inhalten wie RACETIMER und AMG Start-up Menu sowie vier wählbaren Anzeigestilen („Modern Classic“, „Sport“, „Dezent“ und AMG spezifisch „Supersport“); AMG Sportpedalanlage aus gebürstetem Edelstahl mit schwarzen Gumminoppen; AMG Einstiegsleisten beleuchtet mit „AMG“ Schriftzug; AMG Fußmatten in Schwarz aus Velours mit „AMG“ Schriftzug; Innenhimmel Stoff schwarz.</p>		0,00 0,00	S	S
<p>Polster Leder Nappa AMG schwarz Enthält Instrumententafel und Bordkanten der Türen in Ledernachbildung ARTICO (U09) Inklusive Innenhimmel Stoff schwarz (51U) und Sitzkissentiefe und Kopfstützen vorn elektrisch einstellbar (254)</p>	 851	0,00 0,00	S	-
<p>Polster Leder Exklusiv Nappa AMG schwarz Nur mit Instrumententafel und Bordkanten der Türen in Leder Nappa (U38) Nicht mit Innenhimmel Stoff maciatobeige (55U)</p>	 571	2.380,00 2.000,00	-	S
<p>Polster Leder Nappa AMG zweifarbig tartufobraun/schwarz Enthält Instrumententafel und Bordkanten der Türen in Ledernachbildung ARTICO (U09) Inklusive Innenhimmel Stoff schwarz (51U) und Sitzkissentiefe und Kopfstützen vorn elektrisch einstellbar (254)</p>	 854	238,00 200,00	●	-
<p>Polster Leder Nappa AMG zweifarbig red pepper/schwarz Enthält Instrumententafel und Bordkanten der Türen in Ledernachbildung ARTICO (U09) Nicht mit Innenhimmel Stoff maciatobeige (55U) oder Innenhimmel Stoff kristallgrau (58U)</p>	 857	238,00 200,00	●	-





Mercedes-AMG.

Mercedes-AMG GLE 63/63 S 4MATIC+ Interieur

		Code	Preis Euro inkl. MwSt. exkl. MwSt.	Mercedes-AMG GLE 63 4MATIC+	Mercedes-AMG GLE 63 S 4MATIC+
Polster Leder Exklusiv Nappa AMG schwarz Enthält Instrumententafel und Bordkanten der Türen in Leder Nappa (U38) Inklusive Innenhimmel Stoff schwarz (51U) und Sitzkissentiefe und Kopfstützen vorn elektrisch einstellbar (254)		551	2.558,50 2.150,00	●	○
Polster Leder Exklusiv Nappa AMG zweifarbig tartufobraun/schwarz Enthält Instrumententafel und Bordkanten der Türen in Leder Nappa (U38) Inklusive Innenhimmel Stoff schwarz (51U) und Sitzkissentiefe und Kopfstützen vorn elektrisch einstellbar (254)		554	2.796,50 2.350,00 238,00 200,00	● -	- ●
Polster Leder Exklusiv Nappa AMG zweifarbig red pepper/schwarz Enthält Instrumententafel und Bordkanten der Türen in Leder Nappa (U38) Inklusive Innenhimmel Stoff schwarz (51U) und Sitzkissentiefe und Kopfstützen vorn elektrisch einstellbar (254)		557	2.796,50 2.350,00 238,00 200,00	● -	- ●
Polster Leder Exklusiv Nappa Style AMG schwarz Enthält Instrumententafel und Bordkanten der Türen in Leder Nappa (U38) Inklusive Innenhimmel Stoff schwarz (51U) und Sitzkissentiefe und Kopfstützen vorn elektrisch einstellbar (254) Nur mit Memory-Paket (P64)		561	2.856,00 2.400,00 476,00 400,00	● -	- ●
Polster Leder Exklusiv Nappa Style AMG zweifarbig macchiato beige/schwarz Enthält Instrumententafel und Bordkanten der Türen in Leder Nappa (U38) Inklusive Innenhimmel Stoff schwarz (51U) und Sitzkissentiefe und Kopfstützen vorn elektrisch einstellbar (254) Nur mit Memory-Paket (P64)		565	3.094,00 2.600,00 714,00 600,00	● -	- ●
Innenhimmel Stoff schwarz		51U	0,00 0,00	S	S
Innenhimmel Stoff macchiato beige Nicht mit Sicherheitsgurte in Rot (Y05)		55U	0,00 0,00	○	○

Mercedes-AMG.

Mercedes-AMG GLE 63/63 S 4MATIC+ Interieur

		Code	Preis Euro inkl. MwSt. exkl. MwSt.	Mercedes-AMG GLE 63 4MATIC+	Mercedes-AMG GLE 63 S 4MATIC+
Innenhimmel Stoff kristallgrau		58U	0,00 0,00	○	○
Innenhimmel Mikrofaser DINAMICA schwarz Der hochwertige Innenhimmel Mikrofaser DINAMICA ist in der Farbe schwarz ausgeführt und ergänzt damit den exklusiven Gesamteindruck Ihres Interieurs. Nur mit doppelte Sonnenblende (543)		61U	1.904,00 1.600,00	●	●
AMG Performance Lenkrad in Leder Nappa Dieses AMG Lenkrad ist durchgängig in edlem Nappaleder ausgeführt und erhält eine Perforation im Griffbereich. Die AMG typisch abgeflachte Form stammt aus dem Motorsport und betont die Sportlichkeit des Cockpits. Ergonomisch positionierte Touch-Control Buttons bieten intuitiven Bedienkomfort und fördern ein fokussiertes Fahren.		L6J	0,00 0,00	S	○
AMG Performance Lenkrad in Leder Nappa/Mikrofaser DINAMICA Bei diesem AMG Lenkrad trifft edles Nappaleder auf griffige Mikrofaser DINAMICA – für perfekten Grip und präzises Steuern. Die AMG typisch abgeflachte Form stammt aus dem Motorsport und betont die Sportlichkeit des Cockpits. Ergonomisch positionierte Touch-Control Buttons bieten intuitiven Bedienkomfort und fördern ein fokussiertes Fahren.		L6K	499,80 420,00	●	S
Mit AMG DYNAMIC PLUS Paket (P71)			0,00 0,00	○	-
AMG Performance Lenkrad in Mikrofaser DINAMICA Dieses AMG Lenkrad ist durchgängig in griffiger Mikrofaser DINAMICA ausgeführt – für perfekten Grip und präzises Steuern. Die AMG typisch abgeflachte Form stammt aus dem Motorsport und betont die Sportlichkeit des Cockpits. Ergonomisch positionierte Touch-Control Buttons bieten intuitiven Bedienkomfort und fördern ein fokussiertes Fahren. Enthalten in AMG DYNAMIC PLUS Paket (P71) Nur mit AMG Lenkradtasten (U88) Nicht mit Lenkradheizung (443)		L6G	583,10 490,00 119,00 100,00	● -	- ●

Mercedes-AMG.

Mercedes-AMG GLE 63/63 S 4MATIC+ Interieur

AMG Performance Lenkrad in Carbon-Design/Mikrofaser DINAMICA

Bei diesem AMG Lenkrad trifft markantes Carbon-Design auf griffige Mikrofaser DINAMICA – ein optisches und haptisches Highlight. Die AMG typisch abgeflachte Form stammt aus dem Motorsport und betont die Sportlichkeit des Cockpits. Ergonomisch positionierte Touch-Bedienfelder bieten intuitiven Bedienkomfort und fördern ein fokussiertes Fahren.



Code
Preis Euro
inkl. MwSt.
exkl. MwSt.

L6H
975,80
820,00
476,00
400,00

Mercedes-AMG
GLE 63 4MATIC+



Mercedes-AMG
GLE 63 S 4MATIC+



AMG Lenkradtasten

Mit den AMG Lenkradtasten gestalten Sie Ihr Lenkrad radikal sportlich: Diese erlauben eine schnelle und zielsichere Bedienung spezifischer fahrdynamischer Funktionen. Für ein fokussiertes, konzentriertes und leistungsorientiertes Fahrgefühl – und für eine authentische Rennwagen-Atmosphäre im Cockpit.

Nicht mit Lenkradheizung (443)



U88
416,50
350,00



Lenkradheizung

Damit haben Sie Ihren Mercedes auch an kalten Tagen perfekt im Griff: Die Lenkradheizung verwöhnt Ihre Hände bei Bedarf mit wohliger Wärme. Diese ist auf Knopfdruck aktivierbar und lässt sich separat von den Klimateinstellungen an Bord steuern.

Nur mit Sitzheizung für Fahrer und Beifahrer (873), Sitzklimatisierung für Fahrer und Beifahrer (401) oder Wärme-Komfort-Paket (P68)



443
309,40
260,00



Mit AMG DYNAMIC PLUS PAKET (P71)

0,00
0,00



Mercedes-AMG.

AMG Edition 55 Serienausstattung Exterieur

Feiern Sie 55 Jahre Mercedes-AMG – mit der AMG Edition 55. Eine exklusive Folierung im Design des AMG Wappens erinnert an die Historie der Marke. Weitere Ausstattungen wie 22" AMG Leichtmetallräder, ein Tankdeckel in Silberchrom mit „AMG“ Schriftzug sowie das AMG Zierelement in Carbon matt heben die Individualität des Sondermodells hervor.

Elemente im Exterieur: Lackierung in Obsidianschwarz (197U) oder in MANUFAKTUR diamantweiß bright (799U), Folierung AMG „Edition 55“, Farbigkeit je nach gewählter Lackierung, AMG Night Paket (P60), 55,9 cm (22") AMG Schmiederäder im Kreuzspeichen-Design, Titangrau matt lackiert und Felgenhorn glanzgedreht (RPI), AMG Tankdeckel in Silberchrom mit "AMG"-Schriftzug, AMG Indoor Car Cover (C52)

Nur mit Mercedes-AMG GLE 53 4MATIC+ oder Mercedes-AMG GLE 63 4MATIC+



Lackierung in Obsidianschwarz

Folierung AMG „Edition 55“, Farbigkeit je nach gewählter Lackierung (U15)



197U 0,00
U15 0,00

Lackierung in MANUFAKTUR diamantweiß bright



799U 1.178,10
U15 990,00

5,9 cm (22") AMG Schmiederäder im Kreuzspeichen-Design

Titangrau matt lackiert und Felgenhorn glanzgedreht mit VA 285/40 R22 auf 10 J 22 ET56, HA 325/35 R22 auf 11 J 22 ET50



RPI 0,00
0,00

Code Preis Euro
inkl. MwSt.
exkl. MwSt.

PEO 13.090,00
11.000,00

10.115,00
8.500,00

8.330,00
7.000,00

Mercedes-AMG
GLE 53 4MATIC+

Mercedes-AMG
GLE 63 4MATIC+

Mercedes-AMG
GLE 63 S 4MATIC+

● – –
– ● –
– – ●

S S S

● ● ●

○ ○ ○

Mercedes-AMG.

AMG Edition 55 Serienausstattung Interieur

Feiern Sie 55 Jahre Mercedes-AMG – mit der AMG Edition 55. Eine exklusive Folierung im Design des AMG Wappens erinnert an die Historie der Marke. Weitere Ausstattungen wie 22" AMG Leichtmetallräder, ein Tankdeckel in Silberchrom mit „AMG“ Schriftzug sowie das AMG Zierelement in Carbon matt heben die Individualität des Sondermodells hervor.

Elemente im Interieur: AMG Performance Lenkrad in Mikrofaser DINAMICA (L6G) mit „Edition 55“ Plakette und schwarzer 12-Uhr-Markierung, Polsterung in Leder Exklusiv Nappa red pepper schwarz mit roter Kontrastziernaht (557A) oder Leder Nappa red pepper schwarz mit roter Kontrastziernaht (857A)*, AMG Zierelemente Carbon matt (H77), Fußmatten für Sondermodell (U66) mit gewebtem "Edition 55" Schriftzug und Kontrastziernaht in Rot, AMG Einstiegsleisten mit "AMG"-Schriftzug, rot beleuchtet (U45)

Nur mit Mercedes-AMG GLE 53 4MATIC+ oder Mercedes-AMG GLE 63 4MATIC+

Nur in Verbindung mit Memory Paket (P64)



Polster Leder Nappa red pepper schwarz mit roter Kontrastziernaht



857

0,00
0,00

–

Polster Leder Exklusiv Nappa red pepper schwarz mit roter Kontrastziernaht

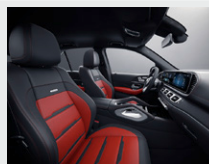

557

0,00
0,00
2.558,50
2.150,00

–

–

–

AMG Performance Lenkrad in Mikrofaser DINAMICA mit „Edition 55“ Plakette und schwarzer 12-Uhr-Markierung



L6G

0,00
0,00

Mercedes-AMG
GLE 53 4MATIC+

Mercedes-AMG
GLE 63 4MATIC+

Mercedes-AMG
GLE 63 S 4MATIC+

Mercedes-AMG.

AMG Edition 55 Serienausstattung Interieur

Fußmatten für Sondermodell mit gewebtem "Edition 55" Schriftzug und Kontrastziernaht in Rot



Code

Preis Euro
inkl. MwSt.
exkl. MwSt.

Mercedes-AMG
GLE 53 4MATIC+

Mercedes-AMG
GLE 63 4MATIC+

Mercedes-AMG
GLE 63 S 4MATIC+

U66

0,00
0,00

AMG Einstiegsleisten mit „AMG“ Schriftzug, rot beleuchtet



U45

0,00
0,00

Mercedes-AMG.

AMG Night-Paket

Elemente des AMG Night-Paket: Exterieur-Elemente in Schwarz hochglänzend: Frontsplitter und Zierleiste der AMG Frontschürze, Außenspiegelgehäuse, Fenstereinfassungen, Zierleiste der AMG Heckschürze; wärmedämmend dunkel getöntes Glas ab der B-Säule; 50,8 cm (20") AMG Leichtmetallräder im 5-Doppelspeichen-Design, tremolitgrau lackiert und glanzgedreht (RZV); AMG Abgasanlage mit 2 schwarz verchromten Doppelendrohrblenden.



50,8 cm (20") AMG Leichtmetallräder im 5-Doppelspeichen-Design
tremolitgrau lackiert und glanzgedreht mit
VA 275/50 R 20 auf 9,0 J x 20 ET 57, HA 275/50 R 20 auf 9,0 J x 20 ET 44
Nicht mit AMG DYNAMIC PLUS Paket (P71) oder AMG Keramik Hochleistungs-Verbundbremsanlage (B07)



50,8 cm (20") AMG Leichtmetallräder im 5-Doppelspeichen-Design
schwarz lackiert und glanzgedreht mit
VA 275/50 R 20 auf 9,0 J x 20 ET 57, HA 275/50 R 20 auf 9,0 J x 20 ET 44
Nicht mit AMG DYNAMIC PLUS Paket (P71) oder AMG Keramik Hochleistungs-Verbundbremsanlage (B07)



50,8 cm (20") AMG Leichtmetallräder im 10-Speichen-Design
tantalgrau lackiert und glanzgedreht mit
VA 275/50 R 20 auf 9,5 J x 20 ET 57, HA 275/50 R 20 auf 9,5 J x 20 x ET 45
Nur mit Sommerreifen (R01)



53,3 cm (21") AMG Leichtmetallräder im 5-Doppelspeichen-Design
himalayagrau lackiert und glanzgedreht mit
VA 275/45 R 21 auf 10,0 J x 21 ET 51, HA 315/40 R 21 auf 11,0 J x 21 ET 47



Code
Preis Euro
inkl. MwSt.
exkl. MwSt.

Mercedes-AMG
GLE 53 4MATIC+

Mercedes-AMG
GLE 63 4MATIC+

Mercedes-AMG
GLE 63 S 4MATIC+

P60

1.130,50
950,00

●

●

●

RZV

0,00
0,00

S

-

-

RZW

357,00
300,00

●

-

-

RRP

238,00
200,00

●

S

-

RWD

1.309,00
1.100,00
1.071,00
900,00

●

-

S

-

●

-

Mercedes-AMG.

AMG Night-Paket

53,3 cm (21") AMG Leichtmetallräder im 5-Doppelspeichen-Design
schwarz matt lackiert und glanzgedreht mit
VA 275/45 R 21 auf 10,0 J x 21 ET 51, HA 315/40 R 21 auf 11,0 J x 21 ET 47



Code
Preis Euro
inkl. MwSt.
exkl. MwSt.

RWE
1.666,00
1.400,00
1.428,00
1.200,00
357,00
300,00

Mercedes-AMG
GLE 53 4MATIC+

Mercedes-AMG
GLE 63 4MATIC+

Mercedes-AMG
GLE 63 S 4MATIC+

●
-
-
-
●

55,9 cm (22") AMG Schmiederäder im Kreuzspeichen-Design
himalayagrau lackiert und glanzgedreht mit
VA 285/40 R 22 auf 10,0 J x 22 ET 55, HA 325/35 R 22 auf 11,5 J x 22 ET 53



RXU
3.629,50
3.050,00
3.391,50
2.850,00
2.320,50
1.950,00

●
-
-
●
-
●

55,9 cm (22") AMG Schmiederäder im Kreuzspeichen-Design
schwarz matt lackiert und Außenhorn glanzgedreht mit
VA 285/40 R 22 auf 10,0 J x 22 ET 55, HA 325/35 R 22 auf 11,5 J x 22 ET 53



RXV
4.224,50
3.550,00
3.986,50
3.350,00
2.915,50
2.450,00



●
-
-
●
-
●

Bitte beachten Sie: Je geringer bei einer bestimmten Radgröße der Querschnitt der Reifen ist, desto schlechter ist der Fahrkomfort auf schlechten Straßen. Abroll- und Dämpfungskomfort nehmen ab und die Gefahr, dass es beim Überfahren von Hindernissen zu Beschädigung von Reifen und Rädern kommt, steigt.

● lieferbar gegen Mehrpreis ○ als Sonderausstattung ohne Mehrpreis lieferbar S Serienausstattung – nicht lieferbar Abbildungen können Sonderausstattungen beinhalten.

Mercedes-AMG.

AMG Technik/AMG Performance Studio

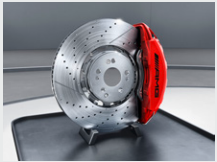
	Code	Preis Euro inkl. MwSt. exkl. MwSt.	Mercedes-AMG GLE 53 4MATIC+	Mercedes-AMG GLE 63 4MATIC+	Mercedes-AMG GLE 63 S 4MATIC+
Entfall farbige Sicherheitsgurte	U17	0,00 0,00	○	○	○
AMG Fußmatten Die eleganten schwarzen Fußmatten mit AMG Schriftzug fügen sich harmonisch in das Interieur-Design ein und schützen den Fußraum effektiv vor Verschmutzungen. Sie können die AMG Fußmatten bei Bedarf im Handumdrehen herausnehmen, saugen oder reinigen.	 U26	0,00 0,00	S	S	S
AMG Einstiegsleisten mit „AMG“ Schriftzug, beleuchtet und mit Wechselcover Selbst der Ein- oder Ausstieg wird zum Erlebnis. Dafür sind die hochwertigen Edelstahl-Leisten mit einem „AMG“ Schriftzug beleuchtet. Dank der austauschbaren Cover können Sie die Einstiegsleisten gegen weitere attraktive Original-Teile von Mercedes-AMG oder Mercedes-Benz tauschen.	 U45	0,00 0,00	S	S	S
AMG TRACK PACE AMG TRACK PACE verwandelt Ihr AMG Fahrzeug in Ihren virtuellen Renningenieur. Mit Hilfe von Runden-, Sektor- und Beschleunigungszeiten sowie ausgewählten Live-Telemetriedaten können Sie Ihr Fahrkönnen auf abgesperrten Strecken gezielt analysieren und verbessern. Die Verwendung von AMG TRACK PACE ist nur für abgesperrte Strecken vorgesehen. Momentan nicht lieferbar.	 256	0,00 0,00	S	S	S
Bremssättel rot lackiert Für Mercedes-AMG GLE 53 4MATIC+ und Mercedes-AMG GLE 63 4MATIC+ nur mit AMG DYNAMIC PLUS Paket (P71)	 U70	0,00 0,00	○	○	S
Sicherheitsgurte in Kristallgrau Nur mit Polster Leder Exklusiv Nappa AMG schwarz (571) Nicht mit Innenhimmel Stoff macchiato beige (55U)	Y04	0,00 0,00	-	-	S

Mercedes-AMG.

AMG Technik/AMG Performance Studio

	Code	Preis Euro inkl. MwSt. exkl. MwSt.	Mercedes-AMG GLE 53 4MATIC+	Mercedes-AMG GLE 63 4MATIC+	Mercedes-AMG GLE 63 S 4MATIC+
<p>Sicherheitsgurte in Rot</p> <p>Für Mercedes-AMG GLE 53 4MATIC+ nur mit Polster Leder Exklusiv Nappa AMG schwarz (551), Polster Ledernachbildung ARTICO/Mikrofaser DINAMICA schwarz mit roter Ziernaht (651), Polster Leder Nappa AMG schwarz (851) oder Polster Leder Exklusiv Nappa Style AMG schwarz (561)</p> <p>Für Mercedes-AMG GLE 63 4MATIC+ nur mit Polster Leder Nappa AMG schwarz (851), Polster Leder Exklusiv Nappa AMG schwarz (551) oder Polster Leder Exklusiv Nappa Style AMG schwarz (561)</p> <p>Für Mercedes-AMG GLE 63 S 4MATIC+ nur mit Polster Leder Exklusiv Nappa AMG schwarz (551) oder Polster Leder Exklusiv Nappa Style AMG schwarz (561)</p> <p>Nicht mit Innenhimmel Stoff macciato beige (55U)</p>	Y05	357,00 300,00	S	●	●
<p>AMG Motorabdeckung Carbon</p> <p>Die Motorabdeckung aus hochwertigem Echt-Carbon unterstreicht die Leistungsstärke Ihres Fahrzeugs eindrucksvoll. Die Abdeckung betont sowohl die Sportlichkeit als auch die strukturelle Anordnung der Motorkomponenten und ist ein echter Blickfang, sobald die Motorhaube geöffnet wird.</p>	B14	892,50 750,00	-	●	●
<p>AMG Performance-Abgasanlage schaltbar</p> <p>Ein besonderes akustisches Erlebnis liefert die schaltbare AMG Performance-Abgasanlage. Die variabel verstellbaren Abgasklappen geben Ihnen die Möglichkeit, den Sound des Fahrzeugs auf Knopfdruck zu verändern. Je nach Fahrprogramm wandelt sich die Klangcharakteristik von zurückhaltendem Komfort bis hin zu maximaler Emotionalität.</p>	U78	1.666,00 1.400,00	●	●	●
<p>AMG Driver's Package</p> <p>Noch mehr Sportlichkeit und Agilität für Ihren Mercedes-AMG: Mit dem AMG Driver's Package wird die Begrenzung der Höchstgeschwindigkeit auf 280 km/h angehoben.</p>	250	2.261,00 1.900,00	-	●	S
<p>AMG Hochleistungs-Bremsanlage</p> <p>groß dimensionierte Bremsanlage mit innenbelüfteten und gelochten Bremsscheiben 400 x 38 mm mit 6-Kolben-Festsattel grau lackiert mit weißem „AMG“ Schriftzug vorn und innenbelüfteten und gelochten Bremsscheiben 370 x 32 mm mit 1-Kolben-Kombifaustsattel hinten. Profitieren Sie von exzellenten Verzögerungswerten in jeder Situation: Die AMG Hochleistungs-Bremsanlage ist Ihr zuverlässiger Partner, wenn Geschwindigkeit präzise dosiert und auf den Punkt reduziert werden soll. Die großzügig dimensionierten Bremsscheiben sind rundum innenbelüftet.</p> <p>Nicht mit AMG DYNAMIC PLUS Paket (P71) oder AMG Keramik Hochleistungs-Verbundbremsanlage (B07)</p>	U29	2.975,00 2.500,00	●	-	-

● lieferbar gegen Mehrpreis

○ als Sonderausstattung ohne Mehrpreis lieferbar

S Serienausstattung

– nicht lieferbar

Abbildungen können Sonderausstattungen beinhalten.

Mercedes-AMG.

AMG Technik/AMG Performance Studio

AMG ACTIVE RIDE CONTROL

auf Basis AMG RIDE CONTROL+. Stabilität trifft Agilität: AMG ACTIVE RIDE CONTROL gleicht dank hochmoderner Elektronik Wankbewegungen gezielt aus. Fahrwerk und Lenkung reagieren hochpräzise auf Fahrsituation und Fahrbahn. Am Steuer profitieren Sie von einem intensiven, dynamischen AMG Fahrgefühl. Und als Passagier genießt man ausgezeichneten Fahrkomfort.



Code

465

Preis Euro
inkl. MwSt.
exkl. MwSt.

3.332,00
2.800,00

Mercedes-AMG
GLE 53 4MATIC+

●

Mercedes-AMG
GLE 63 4MATIC+

S

Mercedes-AMG
GLE 63 S 4MATIC+

S

AMG Keramik Hochleistungs-Verbundbremsanlage

Die AMG Keramik Hochleistungs-Verbundbremsanlage (Vorderachse) ist der perfekte Gegenspieler für den kraftvollen Antrieb Ihres AMG. Sie steht auch bei extremer Beanspruchung für kurze Bremswege, präzise Dosierbarkeit und maximale Ausdauer. Sie zeichnet sich gegenüber der Serienbremse durch ein niedrigeres Gewicht aus und steigert so die Agilität.



B07

4.998,00
4.200,00

-

●

●

AMG DYNAMIC PLUS Paket

Mit dem AMG DYNAMIC PLUS Paket sichern Sie sich ein spür- und sichtbares Plus an Sportlichkeit. Ausgewählte High-Performance-Komponenten steigern die Dynamik wirkungsvoll. Das Ergebnis ist ein Erlebnis. Darüber hinaus verweisen die auffälligen roten Akzente der AMG Hochleistungs-Bremsanlage auf die Leistungsstärke Ihres Mercedes-AMG.



P71

5.890,50
4.950,00
2.618,00
2.200,00

●

-

-

Enthält AMG Lenkradtasten (U88), AMG ACTIVE RIDE CONTROL (465) und Bremssättel rot lackiert (U70)

Wahlweise mit AMG Performance Lenkrad in Leder Nappa/Mikrofaser DINAMICA (L6K) oder AMG Performance Lenkrad in Mikrofaser DINAMICA (L6G) ohne Mehrpreis

Elektromobilität.



Fahren Sie im Stadtverkehr rein elektrisch, laden Sie Ihren Plug-In Hybriden zu Hause und an öffentlichen Ladestationen auf. Unsere Plug-in-Hybrid-Antriebe verbinden das Beste aus zwei Welten: die Dynamik und Effizienz eines Elektromotors mit der Reichweite eines Verbrennungsmotors.

In dieser Rubrik finden Sie eine Zusammenfassung der relevanten Informationen zum Thema Laden, Förderung und technische Daten für Ihr Plug-in-Hybrid Fahrzeug.

Laden	46
Ladesystem	46
Laden zu Hause	46
Öffentliches Laden	47
Installation – Ladelösungspartner	49
Förderung	50
Technische Daten	51

Elektromobilität – Laden.

Ladesystem

Wechselstrom-Ladesystem (AC-Laden)

bis zu 7,4 kW. Mehr Flexibilität im Alltag: Mit dem leistungsstarken Wechselstrom-Ladesystem mit bis zu 7,4 kW (2-phasig) laden Sie Ihren Plug-in-Hybrid schnell und einfach. Neben der Wallbox zuhause können Sie Ihr Fahrzeug auch an einer Vielzahl öffentlicher Ladesäulen anschließen. Diese liefern meist Wechselstrom – wie auch konventionelle Haushaltssteckdosen.

Code

Preis Euro
inkl. MwSt.
exkl. MwSt.

GLE 350 de 4MATIC

GLE 350 e 4MATIC

76B

0,00
0,00

S

S

Gleichstrom-Ladesystem (DC-Laden) 60kW

Für Ihre optimale Ladegeschwindigkeit mit maximal 60 kW und damit hohen Komfort. Schnellladesäulen wie zum Beispiel IONITY liefern den für Ihre Hochvolt-Batterie erforderlichen Gleichstrom. Somit stellt das Gleichstrom-Ladesystem in kürzester Zeit eine bestmögliche elektrische Reichweite bereit.



83B

595,00
500,00

●

●

Laden zu Hause

Für das Laden Ihres Fahrzeugs zu Hause, bietet Ihnen Mercedes-Benz das passende Ladekabel und Wallbox. Nutzen Sie effektiv die Zeit in der Ihr Elektrofahrzeug in der Garage oder auf Ihrem Stellplatz steht. Mit nur einem Handgriff laden Sie Ihr Fahrzeug ganz einfach und bequem: mit einer Mercedes-Benz Wallbox Home oder einem Standardladekabel an einer herkömmlichen Steckdose.

Ladekabel für Haushaltssteckdose, 5m, glatt

Dieses Ladekabel, auch Mode 2 Kabel genannt, ermöglicht Ihnen das Aufladen der Fahrzeugbatterie an der Haushaltssteckdose mit bis zu 1,8 kW (230 V, 1-phasig, 8 A) und passt für Steckdosen des Typs E/F CEE 7/7.



B30

0,00
0,00

S

S

Ladekabel für Haushaltssteckdose, 8m, glatt

Dieses Ladekabel, auch Mode 2 Kabel genannt, ermöglicht Ihnen das Aufladen der Fahrzeugbatterie an der Haushaltssteckdose mit bis zu 1,8 kW (230 V, 1-phasig, 8A) und passt für Steckdosen des Typs E/F CEE 7/7.



B80

83,30
70,00

●

●

Ladekabel für Industriesteckdose, 5m, glatt

Dieses Ladekabel, auch Mode 2 Kabel genannt, ermöglicht Ihnen das Aufladen der Fahrzeugbatterie an der Industriesteckdose mit bis zu 3,6 kW (230 V, 1-phasig, 16 A) und passt für Steckdosen des Typs IEC60309 CEE 16/3.



B32

285,60
240,00

●

●

Bitte beachten Sie: Die maximal mögliche Ladeleistung ist u.a. abhängig vom Ladekabel, dem Ladesystem des Fahrzeugs und der Ladeinfrastruktur.

Elektromobilität – Laden.

Laden zu Hause

Ladekabel für Industriesteckdose, 8m, glatt

Dieses Ladekabel, auch Mode 2 Kabel genannt, ermöglicht Ihnen das Aufladen der Fahrzeugbatterie an der Industriesteckdose mit bis zu 3,6 kW (230 V, 1-phasig, 16 A) und passt für Steckdosen des Typs IEC60309 CEE 16/3.



Code

B82

Preis Euro
inkl. MwSt.
exkl. MwSt.

321,30
270,00

GLE 350 de 4MATIC



GLE 350 e 4MATIC



Mercedes-Benz Wallbox, bspw. mit fest verbundenem Ladekabel (6m)

Geeignet zum Laden von Plug-In Hybriden der Marke Mercedes-Benz (Teilenummer A000 906 0407). Bei der Mercedes-Benz Wallbox handelt es sich um ein Original-Zubehör. Die ausführlichen Zubehör-Information mit der genauen Produktbeschreibung erhalten Sie bei Ihrem Mercedes-Benz Partner oder online unter <http://configurator.mercedes-benz-accessories.com>.

Die angegebenen Preise verstehen sich ohne eventuelle Ein- bzw. Anbaukosten. Änderungen und Irrtümer vorbehalten. Zur fachgerechten Installation der Wallbox wenden Sie sich bitte an Ihren Mercedes-Benz Partner.



892,50
750,00



Mercedes-Benz flexibles Ladesystem 1 – Set, EU CEE32A, 3-phasig (rot)

Zum Laden ihres Elektro- oder Hybridfahrzeugs mit bis zu 22kW. Die Sets der Mobile Ladestation (Kabellänge 5m) bestehend aus Steuergerät, Haushaltsadapter, Typ 2-Adapter, dem entsprechenden Starkstromadapter und Tasche. (Teilenummer A297 982 0700)

Auch als Set EU CEE32A 1-phasig (A297 982 0400) oder Set EU CEE16A 3-phasig (A297 982 0100) erhältlich.



1.225,00
1.029,41



Öffentliches Laden

Für das Laden an öffentlichen Ladestationen bietet Ihnen Mercedes-Benz das passende Ladekabel und den digitalen Dienst. Mit Mercedes me Charge erhalten Sie europaweit Zugang zu einer Vielzahl öffentlicher Ladestationen, die sich zum Beispiel in der Stadt, an Einkaufszentren, Hotels oder Raststätten befinden.

Ladekabel für Wallbox und öffentliche Ladestationen, 5m, glatt

Dieses Ladekabel, auch Mode 3 Kabel genannt, ermöglicht Ihnen das Aufladen der Fahrzeugbatterie an der Wallbox oder an öffentlichen Ladestationen mit bis zu 11 kW (Typ 2, 3-phasig, 16 A).



9B2

0,00
0,00

S

S

Ladekabel für Wallbox und öffentliche Ladestationen, 8m, glatt

Dieses Ladekabel, auch Mode 3 Kabel genannt, ermöglicht Ihnen das Aufladen der Fahrzeugbatterie an der Wallbox oder an öffentlichen Ladestationen mit bis zu 11 kW (Typ 2, 3-phasig, 16 A).



9B3

83,30
70,00



Bitte beachten Sie: Die maximal mögliche Ladeleistung ist u.a. abhängig vom Ladekabel, dem Ladesystem des Fahrzeugs und der Ladeinfrastruktur.

Elektromobilität – Laden.

Öffentliches Laden

	Code	Preis Euro inkl. MwSt. exkl. MwSt.	GLE 350 de 4MATIC	GLE 350 e 4MATIC
Public Charging Paket (Dienst 1 Jahr ab Aktivierung kostenfrei nutzbar). Das Public-Charging Paket beinhaltet den Remote und Charging Services Plus (38U), sowie das Ladekabel für Wallbox und öffentliche Ladestationen, 5m, glatt (9B2). Mit Mercedes me Charge reisen Sie flexibler. Laden Sie an einer Vielzahl von öffentlichen Stationen. Ihr Zugang ist in das MBUX Multimediasystem und das Mercedes me Ökosystem integriert. Alles auf einen Blick und beste Kostenkontrolle: Für alle Abrechnungen genügt ein Vertrag. Das Ladekabel für Wallbox und öffentliche Ladestationen, 5m, glatt (9B2), ermöglicht Ihnen das Aufladen der Fahrzeugbatterie an der Wallbox oder an öffentlichen Ladestationen mit bis zu 11 kW (Typ 2, 3-phasig, 20 A). Mit dem Public Charging Paket sind Sie für das Laden an öffentlichen Stationen bestens ausgestattet. Enthält Ladekabel für Wallbox und öffentliche Ladestationen, 5m, glatt (9B2) und Remote und Charging Services Plus (38U)	DAP	0,00 0,00	S	S
Remote und Charging Services Plus Das Paket Remote und Charging Services Plus verbindet Sie mit dem Fahrzeug. Sie können es auf Wunsch lokalisieren und ausgewählte Funktionen fernbedienen. Mit Mercedes me Charge beziehen Sie Strom an vielen öffentlichen Ladestationen bei größtmöglicher Kostentransparenz. Sie müssen sich nur einmal registrieren und erhalten eine zentrale Abrechnung. Nur mit Public Charging Paket (DAP)	38U	0,00 0,00	S	S

Bitte beachten Sie: Die maximal mögliche Ladeleistung ist u.a. abhängig vom Ladekabel, dem Ladesystem des Fahrzeugs und der Ladeinfrastruktur.

Elektromobilität – Laden.

Installation – Ladelösungspartner

Mercedes-Benz bietet Ihnen den richtigen Partner für Ihre Ladelösung an. Für Privat und Gewerbekunden.

Ladelösungen für ihr zuhause – THE MOBILITY HOUSE

Wallbox und Installation – alles aus einer Hand. Erwerben Sie die Wallbox über unseren Partner The Mobility House, dann bestellen Sie die Installation ganz bequem zusammen mit der Wallbox.

Sie möchten mehr erfahren?

THE MOBILITY HOUSE berät Sie gern.

Telefon: +49 89 4161 430 70

E-Mail: sales@mobilityhouse.com
www.mobilityhouse.de

Flottenladelösungen – NewMotion

Eine Ladelösung für Flotten benötigen eine intelligente Ladeinfrastruktur und ein Lastmanagement. Unser Ladepartner NewMotion bietet eine optimale Beratung zu einer umfassenden und zukunftsorientierten Ladeinfrastruktur in Unternehmen oder Parkhäusern etc.

Sie möchten mehr erfahren?

NewMotion berät Sie gern.

Telefon: +49 30 215 028 48

E-Mail: beratung@newmotion.com
kundendienst@newmotion.com

Elektromobilität – Förderung.

Umweltbonus/Innovationsprämie¹

Der Kauf und die Zulassung von vollelektrischen und Plug-In-Hybrid Fahrzeugen wird im Rahmen des Umweltbonus in Deutschland gefördert. Die Förderung leisten Automobilhersteller und Bund grundsätzlich zur Hälfte für Fahrzeuge, die sich auf der Liste der förderfähigen Fahrzeuge befinden. Im Rahmen der "Innovationsprämie" wird der Bundesanteil am Umweltbonus für förderfähige Fahrzeuge befristet bis zum 31.12.2022 verdoppelt.

Für neue Plug-In-Hybrid-Fahrzeuge, welche bis zum 31.12.2022 zugelassen werden, mit einem Nettolistenpreis von < 40.000 € beträgt der Umweltbonus als „Innovationsprämie“ aktuell 6.750 € (Bundesanteil: 4.500 €, Herstelleranteil: 2.250 €), für Fahrzeuge mit einem Nettolistenpreis von > 40.000 € bis max. 65.000 € beträgt der Umweltbonus als „Innovationsprämie“ aktuell 5.625 € (Bundesanteil: 3.750 €, Herstelleranteil: 1.875 €).

Die Bundesregierung hat eine Anpassung der Förderung zum 01.01.2023 angekündigt. In welcher Höhe und unter welchen konkreten Bedingungen der Umweltbonus nach dem 31.12.2022 gewährt wird und ob die Förderung von Plug-In-Hybriden weiter fortgeführt wird wurde noch nicht verbindlich bekanntgegeben. Weiterführende Informationen hierzu finden Sie auf der Website des BAFA.

E-Kennzeichen: Bahn frei

Erwerben Sie ein batterieelektrisches Fahrzeug oder ein Plug-in-Hybrid Fahrzeug mit mindestens 40 km elektrischer Reichweite (innerorts)² oder einem CO₂-Ausstoß von höchstens 50 g/km², ist das Fahrzeug zur Zulassung mit einem so genannten E-Kennzeichen² berechtigt.

Abhängig von der jeweiligen lokalen/regionalen Umsetzung profitieren Sie unter Umständen z. B. von kostenfreiem Parken oder der Erlaubnis zur Nutzung der Busspur.³

Dienstwagenbesteuerung: Das rechnet sich

Privat genutzte Dienstwagen werden grundsätzlich auf Basis des Bruttolistenpreises (= Bemessungsgrundlage) versteuert.

Wird ein privat genutztes Elektro- oder extern aufladbares Hybridelektrofahrzeugs⁴ im Zeitraum vom 01. Januar 2019 bis zum 31. Dezember 2030 angeschafft oder geleast, wird die Bemessungsgrundlage für Zwecke der Lohn-/Einkommensteuer halbiert. Dadurch reduziert sich die Steuerbelastung im Prinzip um die Hälfte. Das Halbierungsprinzip wird auch bei Anwendung der sog. Fahrtenbuchmethode berücksichtigt.⁵



¹ Der Anteil des Herstellers am Umweltbonus wird automatisch vom Nettolistenpreis abgezogen, sofern die oben genannten Voraussetzungen erfüllt sind. Unter gewissen Voraussetzungen gilt der Umweltbonus auch für vollelektrische und Plug-in-Hybrid Leasing- und junge Gebrauchtfahrzeuge, die auf der Liste der förderfähigen Fahrzeuge stehen. Die Höhe und Berechtigung zur Inanspruchnahme der "Innovationsprämie" bzw. des Umweltbonus ist durch die auf der Website der BAFA (https://www.bafa.de/DE/Energie/Energieeffizienz/Elektromobilitaet/elektromobilitaet_node.html) abrufbare Richtlinie geregelt. Anträge auf Förderung mit verdoppeltem Bundesanteil im Rahmen der „Innovationsprämie“ müssen bis einschließlich 31.12.2022 beim BAFA gestellt werden. Es besteht kein Rechtsanspruch auf Gewährung der „Innovationsprämie“ bzw. des Umweltbonus. Der Erhalt des Bundesanteils erfolgt vorbehaltlich einer positiven Entscheidung des Antrags durch das Bundesamt für Wirtschaft und Ausfuhrkontrolle (BAFA). Der Umweltbonus endet mit Ausschöpfung der zur Verfügung stehenden Fördermittel, spätestens jedoch am 31.12.2025. ² Die rechtlichen Grundlagen sind geregelt im Elektromobilitätsgesetz (EmoG) und unterliegen damit Änderungen. ³ Beispiele für Förderung auf kommunaler Ebene. Es ist möglich, dass in Ihrem Nutzungsgebiet kein Vorteil besteht. Bitte wenden Sie sich hierzu an Ihre Kommune. ⁴ Es profitieren nur Plug-in-Hybridfahrzeuge, welche die Voraussetzungen des § 3 Absatz 2 Nummer 1 oder 2 des Elektromobilitätsgesetzes erfüllen, d.h. deren rein elektrische Reichweite innerorts (EAER „City“) mindestens 40 km beträgt oder deren CO₂ Ausstoß höchstens 50 g/km beträgt. Die Werte werden in den mitgelieferten, fahrzeugindividuellen CoC-Papieren aufgeführt. Es werden die nach dem WLTP Messverfahren ermittelten Werte herangezogen. ⁵ Details regelt § 6 Absatz 1 Nummer 4 Satz 2 und 3 EStG. Bei Fragen wenden Sie sich an Ihren Steuerberater. Weitere Informationen zum offiziellen Kraftstoffverbrauch und zu den offiziellen spezifischen CO₂-Emissionen neuer Personenkraftwagen können dem „Leitfaden über den Kraftstoffverbrauch die CO₂-Emissionen und den Stromverbrauch neuer Personenkraftwagen“ entnommen werden, der an allen Verkaufsstellen und bei der DAT Deutsche Automobil Treuhand GmbH (www.dat.de) unentgeltlich erhältlich ist.

Elektromobilität – technische Daten.

Typ		GLE 350 de 4MATIC	GLE 350 e 4MATIC
Kraftstoff		Diesel	Benzin
Hybridart		Plug-in-Hybrid	Plug-in-Hybrid
WLTP-Zertifizierung¹			
Elektrische Äquivalente rein elektrische Reichweite	km	93,0 - 106,0	90,0 - 106,0
Stromverbrauch gewichtet kombiniert ²	kWh/100km	26,4 - 23,9	26,6 - 23,2
CO ₂ -Emissionen gewichtet kombiniert	g/km	25,0 - 18,0	29,0 - 21,0
Kraftstoffverbrauch gewichtet kombiniert	l/100km	1,0 - 0,7	1,3 - 0,9
Elektrische Anlagen			
Systemleistung (max. Nennleistung)	kW/PS	235/320	245/333
Nennleistung Elektro	kW/PS	100/136	100/136
Max. Ladeleistung AC (serienmäßig optional)	kW	7,4 n. v.	7,4 n. v.
AC Ladezeit 10 - 100% SOC (netto) Mode 2 (1,8kW)	h	15	15
Maße und Gewichte			
Leergewicht/Zuladung	kg	2.655/605	2.605/605
Zulässiges Gesamtgewicht	kg	3.260	3.210
Anhängelast ungebremst/gebremst	kg	750/2.700 ³	750/2.700 ³
Gepäckraumvolumen (VDA)	l	490 - 1.915	490 - 1.915
Sonstiges			
Mercedes me Charge		verfügbar	verfügbar

¹ Beispiele für Förderung auf Kommunalen Ebene. Es ist möglich, dass in Ihrem Nutzungsgebiet kein Vorteil besteht. Bitte wenden Sie sich hierzu an Ihre Kommune.

² Die rechtlichen Grundlagen sind geregelt im Elektromobilitätsgesetz (EmoG) und unterliegen damit Änderungen.

³ Bei Wahl von Anhangervorrichtung (550) mit AIRMATIC-Paket (489) erhöhte Anhängelast von 3,5t. Bei Wahl von Anhangervorrichtung (550) mit AIRMATIC-Paket (489) und Fondsitze elektrisch verstellbar (567) erhöhte Anhängelast von 3,3t

Serien- und Sonderausstattung.







Exterieur	53
Licht und Sicht	53
Schließsysteme	53
Scheiben und Spiegel	54
Dachsysteme	56
Anbauteile	56
Anhängevorrichtung	57
Räder	57
Interieur	59
Sitze	60
Fußraum	63
Klimatisierung	64
Ablagen	65
Koffer- und Laderaum	66
Sicherheit und Assistenzsysteme	67
Parken und Rangieren	71
Infotainment, Navigation und Kommunikation	73
Technik	78
Antrieb	79
Fahrwerk	80

Serien- und Sonderausstattung.

Exterieur

Licht und Sicht

	Code	Preis Euro inkl. MwSt. exkl. MwSt.	GLE 350 de 4MATIC	GLE 350 e 4MATIC	GLE 300 d 4MATIC	GLE 400 d 4MATIC	GLE 450 4MATIC	GLE 580 4MATIC	Mercedes-AMG GLE 53 4MATIC+	Mercedes-AMG GLE 63 4MATIC+	Mercedes-AMG GLE 63 S 4MATIC+
<p>LED High Performance-Scheinwerfer</p> <p>Mehr Sicherheit bei Nacht und eine unverwechselbare, markante Optik bieten die LED High Performance-Scheinwerfer. Dank LED-Technik leuchten sie die Fahrbahn besser aus als konventionelle Scheinwerfer – bei niedrigerem Energieverbrauch. Die adaptiven Heckleuchten in LED-Technik passen ihre Lichtintensität an die Umgebungsbedingungen an.</p> 	632	0,00 0,00	S	S	S	S	S	S	S	-	-
<p>Adaptiver Fernlicht-Assistent</p> <p>Sie aktivieren das System mit einem Bedienvorgang und nutzen dann den Vorteil der hohen Leuchtweite. Immer wenn der Adaptive Fernlicht-Assistent keine Fahrzeuge voraus oder Gegenverkehr registriert, schaltet er das Fernlicht zu. So können Sie die Fahrbahn oder Gefahren besser erkennen. Und: Sie müssen nicht ständig selbst zum Abblendlicht wechseln.</p> <p>Nur mit LED High Performance-Scheinwerfer (632)</p> 	608	0,00 0,00	S	S	S	S	S	S	S	-	-
<p>MULTIBEAM LED</p> <p>Die adaptiven MULTIBEAM LED Scheinwerfer reagieren mit einzeln steuerbaren LEDs schnell auf die Verkehrssituation. Das Teilfernlicht spart andere Verkehrsteilnehmer aus, ohne diese zu blenden. Das ULTRA RANGE Fernlicht erhöht die Reichweite auf das zulässige Maximum. Abbiege- und Kurvenlicht leuchten je nach Fahrsituation das Sichtfeld optimal aus. Elemente der MULTIBEAM LED Scheinwerfer: 84 individuell steuerbare Hochleistungs-LEDs pro Scheinwerfer; Abbiegelicht bzw. Abbiegelicht mit Kreisverkehr- und Kreuzungsfunktion (nur i. V. m. Festplatten-Navigation, 365); Adaptiver Fernlicht-Assistent Plus (blendfreies Dauerfernlicht, 628); aktives Kurvenlicht mit vorausschauender Steuerung; ULTRA RANGE Fernlicht mit 650 m Reichweite (gesetzlich maximal zulässige Leuchtweite); erweitertes Nebellicht, Citylight, Landstraßenlicht, Autobahnlicht und Schlechtwetterlicht.</p> <p>Alle außer Mercedes-AMG GLE 63 4MATIC+ und Mercedes-AMG GLE 63 S 4MATIC+: Momentan nicht lieferbar.</p> 	642	1.547,00 1.300,00	●	●	●	●	●	●	●	S	S
<p>Schließsysteme</p>											
<p>KEYLESS-GO Start-Funktion</p> <p>Starten Sie Ihr Fahrzeug einfach auf Knopfdruck – ganz ohne den Schlüssel ins Zündschloss zu stecken. Dank der serienmäßigen KEYLESS-GO Start-Funktion reicht es aus, wenn Sie Ihren Schlüssel im Innenraum bei sich tragen. Das spart Zeit und Sie können Ihre Fahrt sofort beginnen.</p> 		0,00 0,00	S	S	S	S	S	S	S	S	S

Serien- und Sonderausstattung.

Exterieur

Schließsysteme

KEYLESS-GO Komfort-Paket

Maximaler Komfort für Ihren automobilen Alltag: Mit dem KEYLESS-GO Komfort-Paket können Sie Ihr Fahrzeug starten und verriegeln, indem Sie Ihren Schlüssel schlicht und einfach bei sich tragen. Die Funktion HANDS-FREE ACCESS ermöglicht ein berührungsloses und vollautomatisches Öffnen und Schließen der Gepäckraumklappe.



Code

Preis Euro
inkl. MwSt.
exkl. MwSt.

GLE 350 de 4MATIC

GLE 350 e 4MATIC

GLE 300 d 4MATIC

GLE 400 d 4MATIC

GLE 450 4MATIC

GLE 580 4MATIC

Mercedes-AMG
GLE 53 4MATIC+

Mercedes-AMG
GLE 63 4MATIC+

Mercedes-AMG
GLE 63 S 4MATIC+

P17

1.023,40
860,00

●

●

●

●

●

●

●

●

●

Servoschließen

So hört und fühlt sich Qualität an: Das Servoschließen sorgt für einen sanften und nahezu geräuschlos Schließvorgang. Nach dem ersten Einrasten werden die Türen vorn und hinten mit Hilfe von Servomotoren in das Schloss gezogen.



883

654,50
550,00

●

●

●

●

●

●

●

●

●

URBAN GUARD Fahrzeugschutz Plus

Das Paket URBAN GUARD Fahrzeugschutz Plus bietet eine Rundum-Überwachung. Es umfasst eine Einbruch- und Diebstahlwarnanlage sowie einen Abschleppschutz, der Lageveränderungen erkennen kann. Auch Bewegungen im Innenraum lösen optische und akustische Warnungen aus. Außerdem erhöht eine Diebstahlhilfe die Chance, Ihr Eigentum wiederzubeschaffen. Mit URBAN GUARD können Sie zudem unmittelbar reagieren: Ihnen steht eine Notfall-Schlüsseldeaktivierung zur Verfügung. Damit können Sie Fahrzeugschlüssel aus der Ferne über die Mercedes me App deaktivieren.



P82

797,30
670,00

●

●

●

●

●

●

●

●

●

3 Jahre Mercedes me Connect Dienste ab Aktivierung kostenfrei nutzbar

Scheiben und Spiegel

Spiegel-Paket

Das Spiegel-Paket kombiniert einige praktikable Funktionen für Ihren automobilen Alltag: Elektrisch anklappbare Außenspiegel schützen Ihr Fahrzeug beim Parken vor ärgerlichen Beschädigungen, der absenkbare rechte Außenspiegel erleichtert das Einparken und die automatische Abblendfunktion schont Ihre Augen. Bestandteile: beide Außenspiegel elektrisch an- und ausklappbar (Taste im Bedienfeld der Fahrertür); automatische Absenkung des Beifahrerspiegelglases auf Einparkstellung bei Einlegen des Rückwärtsgangs; Innenspiegel und Außenspiegel auf der Fahrerseite automatisch stufenlos abblendend; Umfeldbeleuchtung in beiden Außenspiegeln: mit Projektion des Markenlogos zur Ausleuchtung des Einstiegsbereich.



P49

0,00
0,00

S

S

S

S

S

S

S





S

S

Serien- und Sonderausstattung.

Exterieur

Scheiben und Spiegel

	Code	Preis Euro inkl. MwSt. exkl. MwSt.	GLE 350 de 4MATIC	GLE 350 e 4MATIC	GLE 300 d 4MATIC	GLE 400 d 4MATIC	GLE 450 4MATIC	GLE 580 4MATIC	Mercedes-AMG GLE 53 4MATIC+	Mercedes-AMG GLE 63 4MATIC+	Mercedes-AMG GLE 63 S 4MATIC+
<p>Doppelte Sonnenblende Flexibler Blendschutz für Fahrer und Beifahrer: Dank schwenkbarer und horizontal verschiebbarer Sonnenblenden erhalten Sie zusätzlichen Schutz vor störendem Lichteinfall. Gerade auf längeren Fahrten mit unangenehmer seitlicher Sonneneinstrahlung haben Sie so mehr Möglichkeiten, die Sonnenblenden passend zu positionieren. Mit Innenhimmel Mikrofaser DINAMICA schwarz (61U) kostenlos</p> 	543	113,05 95,00	●	●	●	●	●	●	●	●	●
<p>Scheibenwaschanlage beheizt Für Ihren freien Durchblick und damit eine sichere Fahrt auch bei kalten Temperaturen ist das System der Scheibenwaschanlage beheizt. Damit kann es unter anderem das im Winter typische Vereisen verhindern. So können Sie Ihre Frontscheibe möglichst optimal reinigen. Nicht mit MAGIC VISION CONTROL (874)</p> 	875	202,30 170,00	●	●	●	●	●	●	●	S	S
<p>MAGIC VISION CONTROL adaptives Scheibenwischsystem inklusive beheizter Wischerblätter. Mehr Sicht, mehr Sicherheit: Das innovative System MAGIC VISION CONTROL sorgt für den perfekten Durchblick – auch während des Wischvorgangs. Zum Einsatz kommen intelligente, beheizte Wasserführungen in den Scheibenwischern. Diese sprühen die Reinigungsflüssigkeit direkt vor den Wischblättern auf die Scheibe, eben dorthin, wo sie benötigt wird. Nicht mit Scheibenwaschanlage beheizt (875)</p> 	874	464,10 390,00 261,80 220,00	●	●	●	●	●	●	●	-	-
<p>Wärmedämmend dunkel getöntes Glas getöntes Glas für hintere Seitenfenster und Heckscheibe. Mit der dunklen Tönung der hinteren Seitenfenster sowie der Heckscheibe unterstreichen Sie den sportlichen und individuellen Eindruck. Gleichzeitig schützt das die Fondpassagiere und den Innenraum vor neugierigen Blicken und direkter Sonneneinstrahlung. Enthalten in Night-Paket (P55) und AMG Night-Paket (P60)</p> 	840	464,10 390,00	●	●	●	●	●	●	●	●	●
<p>Sonnenrollos elektrisch in den Fondtüren links und rechts Sehen und nicht gesehen werden: Die elektrisch ein- und ausfahrbaren Sonnenrollos in den beiden Fondtüren schützen die Passagiere vor neugierigen Blicken und im Sommer vor intensiver Sonneneinstrahlung. Die Durchsicht nach außen ist dabei weiterhin möglich.</p> 	297	773,50 650,00	●	●	●	●	●	●	●	●	●

● lieferbar gegen Mehrpreis

○ als Sonderausstattung ohne Mehrpreis lieferbar

S Serienausstattung

– nicht lieferbar

Abbildungen können Sonderausstattungen beinhalten.

Serien- und Sonderausstattung.

Exterieur

Scheiben und Spiegel

Akustik-Komfort-Paket

Erleben Sie höchsten Geräuschkomfort während der Fahrt: Die Schallisolierung des Akustik-Komfort-Pakets reduziert störende Außengeräusche deutlich. Entspannten Unterhaltungen steht somit selbst bei hohen Geschwindigkeiten nichts im Wege. Darüber hinaus fördert die ruhige Atmosphäre Ihre Konzentration und Sie gelangen gelassen ans Ziel. Bestandteile: Verbundsicherheitsglas mit infrarotreflektierender Folie für die Frontscheibe; Verbundsicherheitsglas mit infrarotabsorbierender Folie für die Seitenscheiben; weitere schallisolierende Maßnahmen.



Code

Preis Euro
inkl. MwSt.
exkl. MwSt.

GLE 350 de 4MATIC

GLE 350 e 4MATIC

GLE 300 d 4MATIC

GLE 400 d 4MATIC

GLE 450 4MATIC

GLE 580 4MATIC

Mercedes-AMG
GLE 53 4MATIC+

Mercedes-AMG
GLE 63 4MATIC+

Mercedes-AMG
GLE 63 S 4MATIC+

PAF

1.428,00
1.200,00

●

●

●

●

●

●

●

●

●

Dachsysteme

Träger für Dachaufbauten

Erweitern Sie Ihre Transportmöglichkeiten. Sie können den Grundträger mit einer Vielzahl von Mercedes-Benz Dachaufbauten kombinieren – wie Dachboxen, Fahrrad- oder Skihalter. Er ist exakt auf die Karosserie abgestimmt und bietet bestmögliche Sicherheit und Aerodynamik.

Bei montiertem Grundträger lässt sich das Panorama-Schiebedach nicht vollständig öffnen. Der Grundträger ist auf Berührung mit dem Schiebedach ausgelegt, welches automatisch die Lüfterstellung einnimmt (Schiebedach hinten angehoben). Die abgebildete Dachbox ist im Lieferumfang nicht enthalten.



E22

321,30
270,00

●

●

●

●

●

●

●

●

●

Panorama-Schiebedach

Ob geöffnet oder geschlossen: Mit dem Panorama-Schiebedach erleben Sie ein faszinierendes Freiheitsgefühl und genießen im Innenraum ein angenehm helles Ambiente. Auch von außen betrachtet hat das großzügige Schiebedach eine einzigartige Wirkung, denn es verleiht dem Exterieur Leichtigkeit und Exklusivität.



413

1.939,70
1.630,00

●

●

●

●

●

●

●

●

●

Anbauteile

Trittbretter beleuchtet in Aluminium-Optik mit Gumminoppen

Ein echter Blickfang sind die beleuchteten Trittbretter in Aluminium-Optik. Sie sind seitlich in Höhe der Seitenschweller angebracht und erleichtern Ihnen den Einstieg vorn und im Fond. Rutschhemmende Gumminoppen erhöhen die Trittsicherheit.

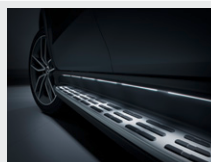

846

743,75
625,00

●

●

●

●

●

●

●

●

●

Serien- und Sonderausstattung.

Exterieur

Anhängervorrichtung

Anhängervorrichtung mit ESP® Anhängerstabilisierung

vollelektrisch ein- und ausklappbar. Erweitern Sie Ihre Transport-Optionen: Mit dieser praktischen Ausstattung können Sie sowohl Anhänger oder Wohnwagen ankoppeln als auch Fahrradträger montieren. Die vollelektrische Anhängervorrichtung fährt auf Knopfdruck in ihre Position oder schwenkt nach Gebrauch komplett zurück – ohne dass Sie sich die Hände schmutzig machen.

Bei Wahl von Anhängervorrichtung (550) mit AIRMATIC-Paket (489) erhöhte Anhängelast von 3,5t

Für GLE 350 e und GLE 350 de bei zusätzlicher Wahl von Fondsitze elektrisch verstellbar (567)

erhöhte Anhängelast von 3,3t

Für GLE 580 bei zusätzlicher Wahl von 3. Sitzreihe für 2 Personen (847) und E-ACTIVE BODY CONTROL (490)

erhöhte Anhängelast von 3,3t



Code

Preis Euro
inkl. MwSt.
exkl. MwSt.

550

1.142,40
960,00

GLE 350 de 4MATIC

GLE 350 e 4MATIC

GLE 300 d 4MATIC

GLE 400 d 4MATIC

GLE 450 4MATIC

GLE 580 4MATIC

Mercedes-AMG
GLE 53 4MATIC+

Mercedes-AMG
GLE 63 4MATIC+

Mercedes-AMG
GLE 63 S 4MATIC+

●

●

●

●

●

●

●

●

●

Räder

Reifendruckkontrolle

Das System überwacht für Sie den Reifendruck und warnt bei einem Druckabfall. Dadurch können Sie schneller auf diese Gefahrensituation reagieren. Ein zu niedriger Reifendruck kann auch den Bremsweg verlängern. Wenn Sie die Kontrolle darauf hinweist, sollten Sie schnell Luft nachfüllen. Ein korrekter Reifendruck erhöht außerdem die Laufleistung der Reifen.

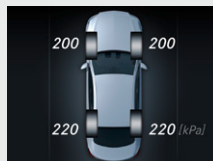

475

0,00
0,00

S

S

S

S

S

S

S

S

All-Season-Reifen

Nur mit 18" Leichtmetallrädern (51R, R67)

R02

0,00
0,00

○

-

○

-

-

-

-

-

TIREFIT

mit Reifenfüllkompressor. Ihre schnelle Übergangslösung bei einem kleineren Reifendefekt. Schäden durch eingefahrene Nägel oder Scherben dichtet das per Luftkompressor eingblasene Dichtmittel ab. Somit können Sie mit bis zu 80 km/h zur nächsten Werkstatt weiterfahren.



B51

59,50
50,00

●

●

●

●

●

●

●

●

Radsicherungssatz

für Leichtmetallräder mit 4 Radsicherungen und einem Schlüssel. Bestmöglichen Schutz der Räder vor Diebstahl bietet der Radsicherungssatz. Das Set besteht aus 4 Radsicherungen und einem Schlüssel.



E16

65,45
55,00

●

●

●

●

●

●

●

●

● lieferbar gegen Mehrpreis

○ als Sonderausstattung ohne Mehrpreis lieferbar

S Serienausstattung

- nicht lieferbar

Abbildungen können Sonderausstattungen beinhalten.

Serien- und Sonderausstattung.

Exterieur Räder

Notrad

Das schmale Notrad ist ein Leichtgewicht und macht Ihnen den Reifenwechsel bei einer Panne einfach. So erreichen Sie die nächste Servicestation auch bei größeren Reifenschäden, die mit dem Reifendichtmittel TIREFIT nicht mehr zu beheben wären.

Inklusive Radwechselwerkzeug (B12)

Nicht mit TIREFIT (B51) oder 3. Sitzreihe für 2 Personen (847)

Für GLE 450 4MATIC und GLE 580 4MATIC nicht mit AMG Line Exterieur (P31) oder Bremsanlage mit größeren Bremsscheiben an der Vorderachse (U28)



Code

690

Preis Euro
inkl. MwSt.
exkl. MwSt.

154,70
130,00

GLE 350 de 4MATIC	GLE 350 e 4MATIC	GLE 300 d 4MATIC	GLE 400 d 4MATIC	GLE 450 4MATIC	GLE 580 4MATIC	Mercedes-AMG GLE 53 4MATIC+	Mercedes-AMG GLE 63 4MATIC+	Mercedes-AMG GLE 63 S 4MATIC+
-	-	●	●	●	●	-	-	-

Serien- und Sonderausstattung.

Interieur

ENERGIZING Paket

Das ENERGIZING Paket ist ein Novum – es bietet Ihnen Komfort für alle Sinne. Dafür werden Premium-Ausstattungen mit innovativer Intelligenz gebündelt. Das faszinierende Ergebnis: Ihr Mercedes kann Sie gezielt vitalisieren. Für längere Leistungsfähigkeit am Steuer und eine überaus angenehme Fahrt. Bestandteile: ENERGIZING Komfortprogramme: Frische, Vitalität, Trainings: Video-Anleitungen, z. B. zur Lockerung der Muskulatur (nur im Standbetrieb verfügbar), Tipps: 3-minütige Audio-Informationen zur nachhaltigen Förderung von Gesundheit und Wohlbefinden im Alltag, für die Körperregionen Kopf, Schultern, Oberkörper, unterer Rücken und Becken; Sitzheizung für Fahrer und Beifahrer (873); AIR-BALANCE Paket zur Beduftung, Ionisierung und Reinigung der Luft (P21).

Enthält AIR-BALANCE Paket (P21) und Ambientebeleuchtung (876)

Nicht mit ENERGIZING Paket Plus (PBR)

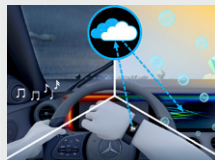

Code

Preis Euro
inkl. MwSt.
exkl. MwSt.

GLE 350 de 4MATIC

GLE 350 e 4MATIC

GLE 300 d 4MATIC

GLE 400 d 4MATIC

GLE 450 4MATIC

GLE 580 4MATIC

Mercedes-AMG
GLE 53 4MATIC+

Mercedes-AMG
GLE 63 4MATIC+

Mercedes-AMG
GLE 63 S 4MATIC+

PBP

398,65
335,00

●

●

●

●

●

S

S

S

S

ENERGIZING Paket Plus

Das ENERGIZING Paket Plus ist einzigartig – es bietet Ihnen Komfort für alle Sinne auf höchstem Niveau. Dafür wird ein Maximum an Premium-Ausstattungen mit innovativer Intelligenz gebündelt. Das faszinierende Ergebnis: Ihr Mercedes kann Sie gezielt vitalisieren und verwöhnen. Für längere Leistungsfähigkeit am Steuer und eine angenehme Fahrt.

Bestandteile: exklusive Komfortprogramme des ENERGIZING Paket Plus: Wärme, Freude, Behaglichkeit, weitere beinhaltete ENERGIZING Komfortprogramme: Frische, Vitalität; Trainings: Video-Anleitungen, z. B. zur Lockerung der Muskulatur (nur im Standbetrieb verfügbar). Tipps: 3-minütige Audio-Informationen zur nachhaltigen Förderung von Gesundheit und Wohlbefinden im Alltag; für die Körperregionen Kopf, Schultern, Oberkörper, unterer Rücken und Becken Multikontursitze für Fahrer und Beifahrer (399) mit Massagefunktion, Sitzklimatisierung für Fahrer und Beifahrer mit Sitzheizung und Sitzbelüftung (401), Wärme-Komfort-Paket (P69) für wohlige Wärme von allen Seiten: Sitzheizung Plus für Fahrer und Beifahrer (902) sowie auf den äußeren Fond-Sitzplätzen: beinhaltet Sitzkissen und Sitzlehne beheizbare Armauflagen für die Mittelkonsole sowie in den Vorder- und Hintertüren beheizbare Türmittelfelder in den Vorder- und Hintertüren AIR-BALANCE Paket zur Beduftung, Ionisierung und Reinigung der Luft (P21)

Nicht mit ENERGIZING Paket (PBP)

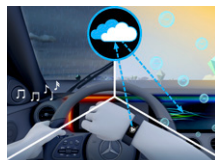

PBR

3.647,35
3.065,00

3.248,70
2.730,00

●

●

●

●

●

-

-

-

-

-

-

-

-

●

●

●

●

●

Ambientebeleuchtung

mit 64 Farben. Inszenieren Sie das Interieur ganz nach Ihrer persönlichen Vorliebe oder aktuellen Stimmung. Die Ambientebeleuchtung lässt Ihnen mit insgesamt 64 Farben beinahe unbegrenzte Möglichkeiten zur Lichtinszenierung und hat für jede Situation die passende Farbe im Programm. Zusätzliche Licht-Elemente in Weiß sorgen für gute Orientierung.



876

0,00
0,00

S

S

S

S

S

S

S

S

S

Serien- und Sonderausstattung.

Interieur

Instrumententafel und Bordkanten der Türen in Ledernachbildung ARTICO

Für ein erstklassiges Ambiente in Ihrem Mercedes-Benz: Die Instrumententafel und die Bordkanten in Ledernachbildung ARTICO unterstreichen die Wertigkeit des Innenraums. Die Oberflächen sehen edel aus und werden durch handwerklich verarbeitete Ziernähte weiter aufgewertet.

Enthalten in Polster Leder Nappa AMG (851, 854, 857)

Code

Preis Euro
inkl. MwSt.
exkl. MwSt.

GLE 350 de 4MATIC

GLE 350 e 4MATIC

GLE 300 d 4MATIC

GLE 400 d 4MATIC

GLE 450 4MATIC

GLE 580 4MATIC

Mercedes-AMG
GLE 53 4MATIC+

Mercedes-AMG
GLE 63 4MATIC+

Mercedes-AMG
GLE 63 S 4MATIC+

4-Wege-Lordosenstütze

Für Ihre ergonomische Sitzhaltung und entspannte Rückenmuskulatur. Die 4-Wege-Lordosenstütze ist ein kleines Detail mit großer Wirkung. Sie passt die Sitzkontur an Ihre Lendenwirbelsäule an und gibt ihr Halt. Vier Einstellungen sind möglich: höher, tiefer, schwächer oder stärker.

Nicht mit PRE-SAFE® Impuls Seite (292) oder Multikontursitze für Fahrer und Beifahrer (399)



U22

0,00
0,00

S

S

S

S

S

S

S

S

Instrumententafel und Bordkanten der Türen in Leder Nappa

Die Instrumententafel und die Bordkanten aus hochwertigem Leder Nappa verleihen dem Interieur Ihres Mercedes-Benz ein Mehr an Exklusivität. Weitere besondere Akzente setzen zudem die dekorativen Ziernähte.

Nur mit Polster Leder Nappa/Leder zweifarbig (951), Polster Leder Exklusiv Nappa AMG (551, 554, 557, 561, 565)

Nicht mit Instrumententafel und Bordkanten der Türen in Ledernachbildung ARTICO (U09)



U38

1.785,00
1.500,00

●

●

●

●

●

○

○

S

Sitze – Vordersitze

Automatische Beifahrerairbag-Abschaltung

Das System deaktiviert den Beifahrerairbag automatisch, sobald es einen rückwärtsgerichteten Kindersitz erkennt oder registriert, dass der Beifahrersitz unbesetzt ist. Ein Transponder im Kindersitz ist nicht notwendig. Wird erkannt, dass ein Erwachsener Platz nimmt, wird der Airbag automatisch aktiviert und das Risiko von Fehlbedienungen verringert.



U10

0,00
0,00

S

S

S

S

S

S

S

S

Memory-Paket

Das Memory-Paket bietet praktischen Bedienkomfort – insbesondere, wenn Ihr Fahrzeug von unterschiedlichen Personen genutzt wird. Die individuellen Positionsprofile umfassen neben der Sitzeinstellung auch die Ausrichtung der Lenksäule und der Außenspiegel. Nach einem Fahrer- oder Beifahrerwechsel ist Ihre Position auf Knopfdruck wiederherstellbar.



P64

1.237,60
1.040,00

●

●

●

●

●

●

●

●

Mit Polster Leder (201, 214, 215, 801 oder 885)

1.059,10
890,00

●

●

●

●

-

-

-

Serien- und Sonderausstattung.

Interieur

Sitze – Vordersitze

Sitzheizung für Fahrer und Beifahrer

Wohlige Wärme und somit hoher Sitz- und Reisekomfort. Bei kühlerem Wetter oder nach Ihrem persönlichen Wunsch bringt die Sitzheizung die Sitzflächen und -lehnen schnell auf angenehme Temperatur. Die Intensität lässt sich in drei Stufen anwählen. Intelligenter und komfortabel: Die Sitzheizung schaltet sich automatisch zurück.

Nicht mit Sitzklimatisierung für Fahrer und Beifahrer (401) und Wärme-Komfort-Paket (P68)



Code

873

Preis Euro
inkl. MwSt.
exkl. MwSt.

0,00
0,00

Sitzklimatisierung für Fahrer und Beifahrer

mit Sitzheizung. Die Sitzklimatisierung für Fahrer und Beifahrer beinhaltet Sitzheizung und Sitzbelüftung – für ein ganzjährig ideales Sitzklima. An heißen Tagen bieten sie Ihnen dank kühlender Belüftung eine angenehm erfrischende Temperatur. An kalten Tagen wiederum strahlen Sitzkissen und Rückenlehne wohlige Wärme aus.

Enthalten in Multikontursitze für Fahrer und Beifahrer (399)

Nicht mit Sitzheizung für Fahrer und Beifahrer (873) oder Polster Ledernachbildung ARTICO/Mikrofaser DINAMICA in Schwarz (601)



401

916,30
770,00

Multikontursitze für Fahrer und Beifahrer

mit Aktivkissen, Hot-Stone-Massageeffekt, Sitzheizung Plus und Sitzbelüftung. Maßgeschneidert und verwöhnend: Diese Sitze vereinen zahlreiche Einstelloptionen mit exklusiven Wohlfühl-Extras. Ergonomische Details ermöglichen eine perfekt passende Sitzposition. Innovative Seitenkissen sorgen für intensiven Seitenhalt. Das stufenweise anpassbare Sitzklima und die angenehmen Massageeffekte verwandeln jede Fahrt in einen Genuss.

Inklusive Sitzklimatisierung (401)

Nur mit Polster Leder (201, 215, 551, 554, 561, 565, 851, 854, 951)

Nicht mit AMG Line Interieur (P29)



399

2.189,60
1.840,00

Sitze – Fondsitze

Sitzlehnen im Fond klappbar

im Teilungsverhältnis 40/20/40. Platz da: Mit den serienmäßig klappbaren Fond-Sitzlehnen im Teilungsverhältnis 40/20/40 können Sie das Kofferraumvolumen Ihres Mercedes-Benz binnen weniger Sekunden erweitern. Die Entriegelung erfolgt über Bedienelemente an den beiden äußeren Sitzen.



0,00
0,00

GLE 350 de 4MATIC	GLE 350 e 4MATIC	GLE 300 d 4MATIC	GLE 400 d 4MATIC	GLE 450 4MATIC	GLE 580 4MATIC	Mercedes-AMG GLE 53 4MATIC+	Mercedes-AMG GLE 63 4MATIC+	Mercedes-AMG GLE 63 S 4MATIC+
S	S	S	S	S	S	S	S	S
●	●	●	●	●	●	●	●	●
●	●	●	●	●	●	●	●	●
S	S	S	S	S	S	S	S	S

Serien- und Sonderausstattung.

Interieur Sitze – Fondsitze

Sitzheizung im Fond

Wohlige Wärme bei kühlerem Wetter auch für Ihre Fondpassagiere: die Sitzheizung bringt die Sitzflächen und -lehnen der äußeren Fondplätze schnell auf angenehme Temperatur. Die Intensität lässt sich in drei Stufen auswählen. Intelligent und komfortabel: Die Sitzheizung schaltet sich automatisch zurück.

Nur mit Sitzheizung für Fahrer und Beifahrer (873), Sitzklimatisierung für Fahrer und Beifahrer (401) oder Wärme-Komfort-Paket (P68)

Nicht mit Polster Ledernachbildung ARTICO/Mikrofaser DINAMICA schwarz mit roter Ziernaht (651) und Instrumententafel-Oberteil in Ledernachbildung ARTICO (U08)



Code

872

Preis Euro
inkl. MwSt.
exkl. MwSt.

428,40
360,00

GLE 350 de 4MATIC

GLE 350 e 4MATIC

GLE 300 d 4MATIC

GLE 400 d 4MATIC

GLE 450 4MATIC

GLE 580 4MATIC

Mercedes-AMG
GLE 53 4MATIC+

Mercedes-AMG
GLE 63 4MATIC+

Mercedes-AMG
GLE 63 S 4MATIC+

●

●

●

●

●

●

●

●

3. Sitzreihe für 2 Personen

mit Einstiegshilfe EASY-ENTRY. Das Sitzplatzangebot und das Ladevolumen Ihres Fahrzeugs sind ebenso variabel, wie Ihr Leben abwechslungsreich. Die dritte Sitzreihe für zwei zusätzliche Passagiere ist jederzeit schnell ein- oder ausklappbar. Nutzen Sie die Flexibilität ganz nach Bedarf – je nachdem, ob Sie weitere Fahrgäste oder großes Gepäck mitnehmen möchten.

Nur mit Fondsitze elektrisch verstellbar (567), Memory-Paket (P64) und TIREFIT (B51)

Bei Polster 111, 114, 115, 201, 215, 551, 554, 561, 565, 601, 651, 801, 851 und 854 Ausführung in Leder ARTICO; bei Polster Leder Nappa (951) Ausführung in Leder Nappa

Nicht mit Polster Ledernachbildung ARTICO schwarz (111) und 18" Leichtmetallradern (51R, R67)

GLE 400 d 4MATIC und GLE 450 4MATIC nicht mit 19" Leichtmetallrädern (R26, R39)

Für Mercedes-AMG GLE 53 4MATIC+ 3. Sitzreihe in Ledernachbildung ARTICO schwarz (111)



847

1.082,90
910,00

-

-

●

●

●

●

●

-

-

Fondsitze elektrisch verstellbar

Mit der elektrisch verstellbaren zweiten Sitzreihe sichern Sie sich komfortable Flexibilität: Erweitern Sie den Laderaum ganz einfach auf Knopfdruck und positionieren Sie die Fondsitze in der gewünschten Stellung. So verschaffen Sie sich schnell und bequem zusätzliches Ladevolumen.

Für GLE 350 de und GLE 350 e nicht mit 22" Leichtmetallrädern (RXT, RXS)

567

1.428,00
1.200,00

●

●

●

●

●

●



●

●

Serien- und Sonderausstattung.

Interieur

Sitze – Fondsitze

	Code	Preis Euro inkl. MwSt. exkl. MwSt.	GLE 350 de 4MATIC	GLE 350 e 4MATIC	GLE 300 d 4MATIC	GLE 400 d 4MATIC	GLE 450 4MATIC	GLE 580 4MATIC	Mercedes-AMG GLE 53 4MATIC+	Mercedes-AMG GLE 63 4MATIC+	Mercedes-AMG GLE 63 S 4MATIC+
<p>Fond-Komfort-Paket mit Komfort-Kopfstützen, erweiterter Komfort-Mittelarmlehne und erweiterter Mittelkonsole. Dieses Paket macht die zweite Sitzreihe zur Komfort-Zone: Hier können sich Ihre Fondpassagiere dank der extraweich ausgeführten Kopfstützen und Armauflagen bequem zurücklehnen und die Fahrt genießen. Darüber hinaus bieten die erweiterte Mittelarmlehne und Mittelkonsole diverse Ablagen und Anschlüsse – für mehr Ordnung und Funktion an Bord. Bestandteile: Komfort-Kopfstützen für die beiden äußeren Fond-Sitzplätze: aufwändig gepolsterte Zusatzkissen, verstellbare Seitenwangen, verstellbare Neigung; erweiterte Komfort-Mittelarmlehne: integriertes beleuchtetes Ablagefach, 2 USB-Schnittstellen (5-Volt-Ladeanschluss); erweiterte Mittelkonsole: 2 Cupholder. Enthalten in Fond-Komfort-Paket Plus (P11) Für Mercedes-AMG nur mit Fond-Komfort-Paket Plus (P11) Nur mit Fondsitze elektrisch verstellbar (567) oder Sidebags im Fond (293) Nicht mit Polster 601, 651, 801, 951, Multifunktions-Sportlenkrad in Leder (L5C), AMG Line Interieur (P29) und Instrumententafel-Oberteil in Ledernachbildung ARTICO (U08)</p>	 P08	952,00 800,00	●	●	●	●	●	●	○	○	○
<p>Fond-Komfort-Paket Plus mit MBUX Fond-Tablet, drahtloser Aufladung für Mobiltelefone im Fond, Komfort-Kopfstützen mit Zusatzkissen, erweiterter Komfort-Mittelarmlehne und erweiterter Mittelkonsole. Mit diesem Paket wird die zweite Sitzreihe zur ersten Klasse. Ihre Fondpassagiere reisen dank Komfort-Extras wie der erweiterten Mittelarmlehne und Mittelkonsole besonders bequem. Mit einem Griff erreicht man diverse Ablagen, Anschlüsse und das entnehmbare MBUX Fond-Tablet – für ein einzigartiges Informations- und Kommunikationserlebnis im Fond. Bestandteile: erweiterte Komfort-Mittelarmlehne: entnehmbares MBUX Fond-Tablet mit 7 Zoll Bildschirmdiagonale und Kamera-Funktion, Dockingstation in Schwarz hochglänzend zum Verwahren und Aufladen, kompatibel mit Applikationen aus dem Google Play Store, integriertes beleuchtetes Ablagefach, 2 USB-Schnittstellen (5-Volt-Ladeanschluss), drahtlose Aufladung für Mobiltelefone im Fond; erweiterte Mittelkonsole: 2 Cupholder, kabelloses Ladesystem für mobile Endgeräte; Komfort-Kopfstützen für die beiden äußeren Fond-Sitzplätze: aufwändig gepolsterte Zusatzkissen, verstellbare Seitenwangen, verstellbare Neigung. Nicht mit Polster 601, 651, 801, Multifunktions-Sportlenkrad in Leder (L5C), AMG Line Interieur (P29) und Instrumententafel-Oberteil in Ledernachbildung ARTICO (U08)</p>	 P11	2.118,20 1.780,00	●	●	●	●	●	●	●	●	●
<p>Einstiegsleisten vorn mit „Mercedes-Benz“ Schriftzug</p>		0,00 0,00	S	S	S	S	S	S	-	-	-

● lieferbar gegen Mehrpreis

○ als Sonderausstattung ohne Mehrpreis lieferbar

S Serienausstattung

– nicht lieferbar

Abbildungen können Sonderausstattungen beinhalten.

Serien- und Sonderausstattung.

Interieur Fußraum

Fußmatten Velours

Die Velours-Fußmatten werben Ihr Interieur zusätzlich auf. Sie sind in der jeweiligen Ausstattungsfarbe ausgeführt und eingefasst. Damit fügen Sie sich perfekt in das Interieur-Design ein. Zudem schützen die Matten den Fußraum vor Verschmutzungen – sie lassen sich im Handumdrehen herausnehmen, saugen oder reinigen.

Nicht mit AMG Line Interieur (P29)



Code

Preis Euro
inkl. MwSt.
exkl. MwSt.

	GLE 350 de 4MATIC	GLE 350 e 4MATIC	GLE 300 d 4MATIC	GLE 400 d 4MATIC	GLE 450 4MATIC	GLE 580 4MATIC	Mercedes-AMG GLE 53 4MATIC+	Mercedes-AMG GLE 63 4MATIC+	Mercedes-AMG GLE 63 S 4MATIC+
U12	S	S	S	S	S	S	-	-	-
580	S	S	S	S	S	S	S	S	S
581	●	●	●	●	●	●	●	●	●
P21	●	●	●	●	●	S	S	S	S
P68	●	●	●	●	●	●	●	●	●

Klimatisierung

Klimatisierungsautomatik THERMATIC

mit 2 Klimazonen. Individuellen Klimakomfort auf den vorderen Plätzen bietet die Klimatisierungsautomatik THERMATIC mit 2 Klimazonen: Fahrer und Beifahrer können die Temperatur separat einstellen. Diese wird dank der Klimatisierungsautomatik und dem feinfühligem Sensorsystem konstant gehalten – ganz ohne manuelles Nachregulieren.



Klimatisierungsautomatik THERMOTRONIC

mit 4 Klimazonen. Die Klimatisierungsautomatik THERMOTRONIC mit 4 Klimazonen ermöglicht ein individuelles Wohlfühlklima an Bord. Fahrer und Beifahrer sowie die Fondpassagiere können Temperatur und Luftverteilung jeweils nach ihren persönlichen Bedürfnissen bestimmen. Die Klimaeinstellungen können gespeichert und auf Knopfdruck abgerufen werden.



AIR-BALANCE Paket

Das AIR-BALANCE Paket bietet ein faszinierendes Sinneserlebnis und fördert Ihr Wohlbefinden. Freuen Sie sich auf einen Duft, der perfekt zum Charakter Ihres Fahrzeugs passt. Neben der angenehmen Beduftung trägt das Paket zu einer verbesserten Luftqualität an Bord bei.



Wärme-Komfort-Paket

Angenehme Wohlfühlatmosphäre an Bord: Das Wärme-Komfort-Paket temperiert ausgewählte Interieur-Elemente in kürzester Zeit. Die wohlige Wärme umgibt Sie von allen Seiten – Sitze, Armauflagen der Mittelkonsole und Vordertüren sowie die Türmittelfelder sind allesamt beheizbar.



Serien- und Sonderausstattung.

Interieur Klimatisierung

Standheizung

mit Standlüftung. Einsteigen, wohlfühlen und sicher losfahren. Die Standheizung mit Standlüftung bringt Ihren Fahrzeug-Innenraum an kalten und an heißen Tagen schnell und effizient auf eine angenehme Temperatur. Im Winter profitieren Sie zudem von eisfreien Scheiben und bei feuchter Witterung genießen Sie konstant freie Sicht ohne erneutes Beschlagen.

Nur mit Kraftstoffbehälter mit größerem Inhalt (915)



Code

Preis Euro
inkl. MwSt.
exkl. MwSt.

GLE 350 de 4MATIC

GLE 350 e 4MATIC

GLE 300 d 4MATIC

GLE 400 d 4MATIC

GLE 450 4MATIC

GLE 580 4MATIC

Mercedes-AMG
GLE 53 4MATIC+

Mercedes-AMG
GLE 63 4MATIC+

Mercedes-AMG
GLE 63 S 4MATIC+

228

1.451,80
1.220,00

-

-

●

●

●

●

●

●

●

Ablagen

Cupholder temperiert

Kühle oder warme Getränke immer griffbereit – diesen Komfort genießen Fahrer und Beifahrer mit den temperierten Cupholdern. Flaschen, Dosen und Becher bis zu 0,5 l sind darin sicher in der Mittelkonsole fixiert. Je nach Wunsch wird die Temperatur in einem Bereich zwischen 8° und 55° C gehalten.



311

249,90
210,00

●

●

●

●

●

●

●

●

●

Cupholder temperiert im Fond

Kühle oder warme Getränke immer griffbereit – diesen Komfort genießen Ihre Fondpassagiere mit dem temperierten Cupholder. Flaschen, Dosen und Becher bis zu 0,5 l können damit sicher in der verlängerten Mittelkonsole fixiert werden. Je nach Wunsch wird die Temperatur in einem Bereich zwischen 8° und 55° C gehalten.

Nur mit Sidebags im Fond (293), Fond-Komfort-Paket (P08) und Fond-Komfort-Paket Plus (P11)

Nicht mit Polster 601, 651, 801, Multifunktions-Sportlenkrad in Leder (L5C), Instrumententafel-Oberteil in Leder-nachbildung ARTICO (U08) und AMG Line im Interieur (P29)



307

249,90
210,00

●

●

●

●

●

●

●

●

●

EASY-PACK Heckklappe

mit elektrischer Betätigung zum Öffnen und Schließen. Richtig praktisch: Die EASY-PACK Heckklappe lässt sich elektrisch öffnen und schließen und macht das Be- und Entladen des Gepäckraums noch komfortabler. Sie können das Öffnen und Schließen ganz bequem per Knopfdruck starten und jederzeit durch einen weiteren Knopfdruck unterbrechen.



890

0,00
0,00

S

S

S

S

S

S

S



S

S

Serien- und Sonderausstattung.

Interieur

Koffer- und Laderaum

	Code	Preis Euro inkl. MwSt. exkl. MwSt.	GLE 350 de 4MATIC	GLE 350 e 4MATIC	GLE 300 d 4MATIC	GLE 400 d 4MATIC	GLE 450 4MATIC	GLE 580 4MATIC	Mercedes-AMG GLE 53 4MATIC+	Mercedes-AMG GLE 63 4MATIC+	Mercedes-AMG GLE 63 S 4MATIC+
EASY-PACK Laderaumabdeckung herausnehmbar. Schützen Sie Ihr Gepäck vor Sonne und neugierigen Blicken: Die EASY-PACK Laderaumabdeckung besteht aus einem Rollo, das hinter den Fondsitzen angebracht wird. Dieses können Sie jederzeit entfernen und in dem vorgesehenen Fach unter dem Ladeboden verstauen.	723	0,00 0,00	S	S	S	S	S	S	S	S	S
Trennnetz zur Gepäckraumabtrennung und Insassenschutz Diese Ausstattung kann den Schutz der Insassen vor nicht fixierten Gegenständen im Gepäckraum erhöhen. Das Trennnetz kann hinter der 2. Sitzreihe angebracht werden und ist sehr einfach in der Handhabung – nur wenige Griffe genügen.	 U40	130,90 110,00	●	●	●	●	●	●	●	●	●
Schutz und Schonung Die Wendematte hilft in doppelter Hinsicht: Mit ihrer feinen Veloursseite schützt sie den Laderaum wirksam vor Schmutz, mit ihrer gummierten Seite bewahrt sie Ladegut vor dem Verrutschen. Der faltbare Zick-Zack-Ladekantenschutz mit Klettanbindung kann verhindern, dass beim Be- und Entladen die Kleidung verschmutzt oder der Lack zerkratzt wird.	 E82	136,85 115,00	●	●	●	●	●	●	●	●	●
Ladekantenschutz in Chromoptik. Der Ladekantenschutz in Chromoptik schützt die Ladekante des Fahrzeugs zuverlässig vor Beschädigung und Gebrauchsspuren.	 E80	178,50 150,00	●	●	●	●	●	●	●	●	●

Serien- und Sonderausstattung.

Sicherheit- und Assistenzsysteme

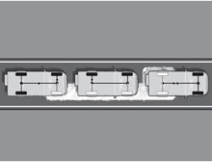
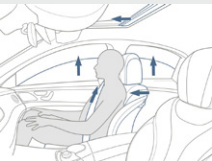
	Code	Preis Euro inkl. MwSt. exkl. MwSt.	GLE 350 de 4MATIC	GLE 350 e 4MATIC	GLE 300 d 4MATIC	GLE 400 d 4MATIC	GLE 450 4MATIC	GLE 580 4MATIC	Mercedes-AMG GLE 53 4MATIC+	Mercedes-AMG GLE 63 4MATIC+	Mercedes-AMG GLE 63 S 4MATIC+
Elektronisches Traktions-System 4ETS Ob beim Anfahren, Beschleunigen, in Kurven, on- oder offroad: Das elektronische Traktions-System 4ETS schaltet sich automatisch ein, wenn ein oder mehrere Räder die Fahrbahnhaftung verlieren und bremst diese individuell ab. Im perfekten Zusammenspiel mit 4MATIC, ABS und ESP® bietet 4ETS optimalen Fahrkomfort.		0,00 0,00	S	S	S	S	S	S	S	S	S
Downhill-Speed-Regulation (DSR) Für eine entspannte und sichere Bergabfahrt im Gelände: Die Downhill Speed Regulation hält die Geschwindigkeit auf Strecken mit steilem Gefälle auf einem konstanten Niveau und verhindert so ungewolltes Beschleunigen. Sie können die Fahrgeschwindigkeit auf ein Tempo zwischen 2 und 18 km/h begrenzen.		0,00 0,00	S	S	S	S	S	S	S	S	S
Aktiver Brems-Assistent* Der Aktive Brems-Assistent kann Ihnen helfen, Auffahrunfälle und Unfälle mit querenden Fußgängern und Radfahrern zu vermeiden. Er bietet Ihnen neben einer Abstands- und Kollisionswarnung auch eine situationsgerechte Bremsverstärkung, falls Sie zu schwach bremsen. Sollten Sie nicht reagieren, kann er eine autonome Notbremsung einleiten.		258 0,00 0,00	S	S	S	S	S	S	S	S	S
Aktiver Spurhalte-Assistent* Bringt Sie wieder auf Spur: Der Aktive Spurhalte-Assistent kann Sie per Lenkradvibration warnen, falls Sie unbeabsichtigt eine Fahrbahnmarkierung überfahren. In Gefahrensituationen kann das System zusätzlich aktiv per einseitiger Bremsung eingreifen und Sie wieder in Ihre Fahrspur zurückführen.		243 0,00 0,00	S	S	S	S	S	S	S	S	S
PRE-SAFE® System Der präventive Insassenschutz von Mercedes-Benz: Das PRE-SAFE® System nutzt die Zeit vor einem Unfall, um die Insassen auf den drohenden Zusammenstoß vorzubereiten. Die vorbeugenden Maßnahmen können Belastungen bei einem Unfall reduzieren – und so das Verletzungsrisiko deutlich senken.		0,00 0,00	S	S	S	S	S	S	S	S	S

* Unsere Fahrerassistenz- und Sicherheitssysteme sind Hilfsmittel und entbinden Sie nicht von Ihrer Verantwortung als Fahrer. Beachten Sie die Hinweise in der Betriebsanleitung und die dort beschriebenen Systemgrenzen.

● lieferbar gegen Mehrpreis ○ als Sonderausstattung ohne Mehrpreis lieferbar S Serienausstattung – nicht lieferbar Abbildungen können Sonderausstattungen beinhalten.

Serien- und Sonderausstattung.

Sicherheit- und Assistenzsysteme

	Code	Preis Euro inkl. MwSt. exkl. MwSt.	GLE 350 de 4MATIC	GLE 350 e 4MATIC	GLE 300 d 4MATIC	GLE 400 d 4MATIC	GLE 450 4MATIC	GLE 580 4MATIC	Mercedes-AMG GLE 53 4MATIC+	Mercedes-AMG GLE 63 4MATIC+	Mercedes-AMG GLE 63 S 4MATIC+
<p>PRE-SAFE® Impuls Seite</p> <p>Der Bodyguard an Ihrer Seite: PRE-SAFE® Impuls Seite kann Sie und Ihren Beifahrer mit einem seitlichen Impuls auf einen Seitenaufprall vorbereiten und das Verletzungsrisiko reduzieren. Das System kann Sie von der dem Unfall zugewandten Seite in Richtung Fahrzeugmitte bewegen. Das kann sich bei einem Seitenaufprall positiv auswirken.</p> <p>Nur mit Fahrassistenz-Paket Plus (P20) und Multikontursitze für Fahrer und Beifahrer (399)</p>	292	0,00 0,00	○	○	○	○	○	○	○	○	○
<p>Airbags</p> <p>Airbags für Fahrer und Beifahrer, Thorax-Pelvis-Sidebags in den Sitzen Fahrer/Beifahrer, Windowbags links/rechts, Kniebag für Fahrer.</p>		0,00 0,00	S	S	S	S	S	S	S	S	S
<p>Sidebags im Fond</p> <p>Die Seitenairbags im Fond schützen den Brustbereich auf den äußeren Fondsitzen bei einem schweren Seitenaufprall. Damit verfügen Sie gemeinsam mit den serienmäßigen Windowbags über das bestmögliche Sicherheitspotenzial, um Verletzungen zu vermindern beziehungsweise abzumildern. Dazu schieben sich die Luftpolster zwischen Türseite und Passagier.</p>	293	404,60 340,00	●	●	●	●	●	●	●	●	●
<p>Geschwindigkeitslimit-Assistent*</p> <p>Der Geschwindigkeitslimit-Assistent erleichtert Ihnen die Einhaltung von Geschwindigkeitsvorgaben, indem er Ihnen Tempolimits anzeigt. Er kann Sie dabei sogar auf beschränkende Zusatzzeichen aufmerksam machen. Die Hinweise können dazu beitragen, im Alltag sicher unterwegs zu sein.</p> <p>Nicht mit Fahrassistenz-Paket (23P) oder Fahrassistenz-Paket Plus (P20)</p>	504	0,00 0,00	S	S	S	S	S	S	S	S	S
<p>Warnweste für Fahrer</p> <p>Für Ihre Sicherheit bei einer Panne sollten Sie außerhalb des Fahrzeugs unbedingt eine Warnweste tragen. Damit andere Verkehrsteilnehmer Sie auch in der Dunkelheit oder bei schlechten Sichtverhältnissen frühzeitiger erkennen können. Deshalb sind die Warnwesten von Mercedes-Benz in Gelb gehalten und haben je zwei auffällige Leucht-Querstreifen.</p>	70B	0,00 0,00	S	S	S	S	S	S	S	S	S



* Unsere Fahrerassistenz- und Sicherheitssysteme sind Hilfsmittel und entbinden Sie nicht von Ihrer Verantwortung als Fahrer. Beachten Sie die Hinweise in der Betriebsanleitung und die dort beschriebenen Systemgrenzen.

Serien- und Sonderausstattung.

Sicherheit- und Assistenzsysteme

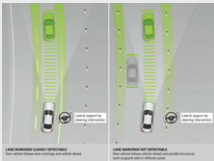
	Code	Preis Euro inkl. MwSt. exkl. MwSt.	GLE 350 de 4MATIC	GLE 350 e 4MATIC	GLE 300 d 4MATIC	GLE 400 d 4MATIC	GLE 450 4MATIC	GLE 580 4MATIC	Mercedes-AMG GLE 53 4MATIC+	Mercedes-AMG GLE 63 4MATIC+	Mercedes-AMG GLE 63 S 4MATIC+
<p>Feuerlöscher Mit dem zusätzlichen Feuerlöscher sind Sie immer auf der sicheren Seite. Der Feuerlöscher befindet sich gut zugänglich an der Vorderseite des Fahrersitzes und ist dafür geeignet, kleinere Brände in ihrer Entstehungsphase zu bekämpfen.</p> 	682	142,80 120,00	●	●	●	●	●	●	●	●	●
<p>Totwinkel-Assistent* Der Totwinkel-Assistent sieht für Sie ganz genau hin – insbesondere sobald Sie den Blinker betätigen. Das System kann Sie somit vor Seitenkollisionen mit anderen Verkehrsteilnehmern im toten Winkel optisch und akustisch warnen. Auch nach der Fahrt bleibt das System noch wachsam und warnt Sie, wenn Sie die Tür im falschen Moment öffnen. Nicht mit Fahrassistenten-Paket (23P) oder Fahrassistenten-Paket Plus (P20)</p>	234	535,50 450,00	●	●	●	●	●	●	●	●	●
<p>Fahrassistenten-Paket* bestehend aus Aktiver Abstands-Assistent DISTRONIC, Aktiver Lenk-Assistent, Aktiver Brems-Assistent, Ausweich-Lenk-Assistent, Aktiver Spurhalte-Assistent, Aktiver Totwinkel-Assistent und PRE-SAFE® PLUS. Begeben Sie sich auf den Weg zum autonomen Fahren: Modernste Systeme unterstützen Sie situationsgerecht bei Geschwindigkeitsanpassung, Lenken und Kollisionsgefahr. Das Unfallrisiko sinkt – Passagiere und Verkehrsteilnehmer werden effektiv geschützt. So erreichen Sie Ihr Ziel entspannt und sicher. Bitte beachten Sie die folgenden Ausstattungsabhängigkeiten für Bestandteile und Funktionen des Fahrassistenten-Paketes: Festplatten-Navigation (365) erforderlich für: Streckenbasierte Geschwindigkeits-Anpassung mit Stauendefunktion, Rettungsgassenfunktion des Aktiven Lenk-Assistenten, Aktiver Geschwindigkeitslimit-Assistent sowie Fußgängerwarnfunktion im Bereich von Zebrastreifen. Aktiver Park-Assistent mit PARKTRONIC (235) zusätzlich erforderlich für: Erweitertes automatisches Wiederanfahren auf Autobahnen des Aktiven Abstands-Assistenten DISTRONIC. Live Traffic Information (367) erforderlich für: Stauendefunktion der Streckenbasierten Geschwindigkeitsanpassung. Bitte beachten Sie, dass der Funktionsumfang folgender Systeme länderspezifisch eingeschränkt sein kann: Aktiver Lenk-Assistent, Rettungsgassenfunktion des Aktiven Lenk-Assistenten, Streckenbasierte Geschwindigkeitsanpassung mit Stauendefunktion und Aktiver Geschwindigkeitslimit-Assistent. Nicht mit Aktiver Brems-Assistent (258), Aktiver Spurhalte-Assistent (243) oder Fahrassistenten-Paket Plus (P20)</p> 	23P	2.296,70 1.930,00	●	●	●	●	●	●	●	●	●

* Unsere Fahrerassistenz- und Sicherheitssysteme sind Hilfsmittel und entbinden Sie nicht von Ihrer Verantwortung als Fahrer. Beachten Sie die Hinweise in der Betriebsanleitung und die dort beschriebenen Systemgrenzen.

● lieferbar gegen Mehrpreis ○ als Sonderausstattung ohne Mehrpreis lieferbar S Serienausstattung – nicht lieferbar Abbildungen können Sonderausstattungen beinhalten.

Serien- und Sonderausstattung.

Sicherheit- und Assistenzsysteme

Fahrerassistenz-Paket Plus*

bestehend aus Fahrerassistenz-Paket (Aktiver Abstands-Assistent DISTRONIC, Aktiver Lenk-Assistent, Aktiver Brems-Assistent, Ausweich-Lenk-Assistent, Aktiver Spurhalte-Assistent, Aktiver Totwinkel-Assistent und PRE-SAFE® PLUS) sowie Aktiver Stau-Assistent und PRE-SAFE® Impuls Seite. Das Fahrerassistenz-Paket Plus bietet ein Höchstmaß an Komfort und Sicherheit auf dem Weg zum autonomen Fahren. Ergänzend zum Fahrerassistenz-Paket erhalten Sie den Aktiven Stau-Assistenten, der Sie auf Autobahnen optimal entlastet. Ein weiteres Plus dieses Pakets: Bei fremdverursachten Seitenkollisionen kann PRE-SAFE® Impuls Seite zusätzlich schützen.

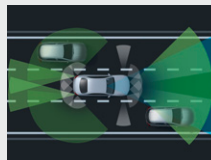

Bitte beachten Sie die folgenden Abhängigkeiten für Bestandteile und Funktionen des Fahrerassistenz-Paket Plus: Festplatten-Navigation (365) erforderlich für: Aktiver Stau-Assistent, Streckenbasierte Geschwindigkeits-Anpassung mit Stauendefunktion, Rettungsgassenfunktion des Aktiven Lenk-Assistenten, Aktiver Geschwindigkeitslimit-Assistent und Verkehrszeichen-Assistent.

Bitte beachten Sie, dass der Funktionsumfang folgender Systeme länderspezifisch eingeschränkt sein kann: Aktiver Lenk-Assistent, Rettungsgassenfunktion des Aktiven Lenk-Assistenten, Aktiver Stau-Assistent, Streckenbasierte Geschwindigkeitsanpassung mit Stauendefunktion, Aktiver Geschwindigkeitslimit-Assistent und Verkehrszeichen-Assistent.

Bitte beachten Sie darüber hinaus, dass die Funktionsfähigkeit des Verkehrszeichen-Assistenten eingeschränkt sein kann: Schlechte Sicht kann das System beeinflussen. Es ist außerdem möglich, dass undeutliche Schilder nicht erkannt werden.

Code

Preis Euro
inkl. MwSt.
exkl. MwSt.

P20

2.891,70
2.430,00

GLE 350 de 4MATIC

GLE 350 e 4MATIC

GLE 300 d 4MATIC

GLE 400 d 4MATIC

GLE 450 4MATIC

GLE 580 4MATIC

Mercedes-AMG
GLE 53 4MATIC+

Mercedes-AMG
GLE 63 4MATIC+

Mercedes-AMG
GLE 63 S 4MATIC+



* Unsere Fahrerassistenz- und Sicherheitssysteme sind Hilfsmittel und entbinden Sie nicht von Ihrer Verantwortung als Fahrer. Beachten Sie die Hinweise in der Betriebsanleitung und die dort beschriebenen Systemgrenzen.

Serien- und Sonderausstattung.

Parken und Rangieren

Rückfahrkamera*

Die Rückfahrkamera bietet Ihnen mehr Übersicht und Komfort beim Rangieren. Das kann sich rechnen, denn Sie könnten Schäden vermeiden. Das Media-Display zeigt als Live-Bild, was hinter Ihnen liegt. Beim Rückwärtsfahren unterstützt das System, indem es dynamische Hilfslinien einblendet, die abhängig vom Lenkwinkel die Fahrspur des Fahrzeugs anzeigen.



Code
Preis Euro
inkl. MwSt.
exkl. MwSt.

218
0,00
0,00

GLE 350 de 4MATIC

GLE 350 e 4MATIC

GLE 300 d 4MATIC

GLE 400 d 4MATIC

GLE 450 4MATIC

GLE 580 4MATIC

Mercedes-AMG
GLE 53 4MATIC+

Mercedes-AMG
GLE 63 4MATIC+

Mercedes-AMG
GLE 63 S 4MATIC+

S S S S S S S S S

Park-Paket mit Rückfahrkamera*

Mit diesem Paket meistern Sie auch engere Parklücken souverän. Komfortabel: Der Aktive Park-Assistent mit PARKTRONIC sucht für Sie bereits einen Parkplatz und assistiert anschließend beim Einparken. Mehr Gelassenheit ist auch das Stichwort für die Rückfahrkamera, die mit Übersicht nach hinten teure Blechschäden vermeiden kann.

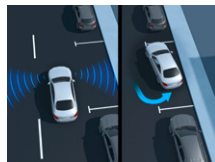

P44
0,00
0,00

S S S S S S S S S

Die Systeme des Park-Pakets mit Rückfahrkamera sind nur ein Hilfsmittel. Sie können die Aufmerksamkeit des Fahrers für die Umgebung nicht ersetzen. Der Fahrer trägt während des gesamten Park- und Rangiervorgangs die Verantwortung und muss Parkvorgänge kontrollieren und bei Bedarf eingreifen. Es ist sicherzustellen, dass sich unter anderem keine Personen, Tiere oder Gegenstände im Fahrweg befinden.

Sämtliche Funktionen sind unter anderem nur bei eingeschaltetem Aktiven Park-Assistenten verfügbar.

Inklusive Aktiver Park-Assistent mit PARKTRONIC (235)

Nicht mit Park-Paket mit 360°-Kamera (P47)

Park-Paket mit 360°-Kamera*

Parken Sie entspannt ein. Das Duo aus Aktiver Park-Assistent und 360°-Kamera unterstützt Sie bereits bei der Parkplatzsuche sowie beim Einparken, Ausparken und Rangieren. Vor allem die Rundumsicht durch die 360°-Kamera inklusive eines virtuellen Blicks aus der Vogelperspektive beeindruckt.



P47
428,40
360,00

● ● ● ● ● ● ● ● ●

Die Systeme des Park-Pakets mit 360°-Kamera sind nur ein Hilfsmittel. Sie können die Aufmerksamkeit des Fahrers für die Umgebung nicht ersetzen. Der Fahrer trägt während des gesamten Park- und Rangiervorgangs die Verantwortung und muss Parkvorgänge kontrollieren und bei Bedarf eingreifen. Es ist sicherzustellen, dass sich unter anderem keine Personen, Tiere oder Gegenstände im Fahrweg befinden.

Sämtliche Funktionen sind unter anderem nur bei eingeschaltetem Aktiven Park-Assistent verfügbar.

Inklusive Aktiver Park-Assistent mit PARKTRONIC (235) und 360°-Kamera (501)

* Unsere Fahrerassistenz- und Sicherheitssysteme sind Hilfsmittel und entbinden Sie nicht von Ihrer Verantwortung als Fahrer. Beachten Sie die Hinweise in der Betriebsanleitung und die dort beschriebenen Systemgrenzen.

Serien- und Sonderausstattung.

Parken und Rangieren

Anhängerrangier-Assistent*

Sparen Sie Zeit und Nerven beim Rangieren: Mit dem Anhängerrangier-Assistenten erledigen Sie das Rückwärtsmanövrieren souverän, präzise und entspannt – auch in schwierigen Situationen. Insbesondere für ungeübte Gespannfahrer ist das assistierte Steuern eine echte Erleichterung.

Der Anhängerrangier-Assistent ist nur im Stillstand und nur bis zu einer Steigung von maximal 15% aktivierbar. Die Geschwindigkeit im Anhängerrangier-Modus ist auf 5 km/h limitiert. Der Knickwinkelschutz ist nur bei assistiertem Rückwärtsfahren aktiv.

Bei Anhängern mit Stabilisierungseinrichtung gegen Schlingerbewegung können der Anhänger oder die Anhängervorrichtung beschädigt werden. Wenn eine Anhängerkupplung mit Anhängerrangier-Assistent verwendet wird, nur Anhänger ohne Stabilisierungseinrichtung gegen Schlingerbewegung verwenden.

Nur mit Park-Paket mit 360°-Kamera (P47) und Anhängervorrichtung mit ESP® Anhängerstabilisierung (550)



Code

553

Preis Euro
inkl. MwSt.
exkl. MwSt.



4 16,50
350,00

GLE 350 de 4MATIC	GLE 350 e 4MATIC	GLE 300 d 4MATIC	GLE 400 d 4MATIC	GLE 450 4MATIC	GLE 580 4MATIC	Mercedes-AMG GLE 53 4MATIC+	Mercedes-AMG GLE 63 4MATIC+	Mercedes-AMG GLE 63 S 4MATIC+
●	●	●	●	●	●	●	●	●

* Unsere Fahrerassistenz- und Sicherheitssysteme sind Hilfsmittel und entbinden Sie nicht von Ihrer Verantwortung als Fahrer. Beachten Sie die Hinweise in der Betriebsanleitung und die dort beschriebenen Systemgrenzen.

Serien- und Sonderausstattung.

Infotainment, Navigation und Kommunikation

	Code	Preis Euro inkl. MwSt. exkl. MwSt.	GLE 350 de 4MATIC	GLE 350 e 4MATIC	GLE 300 d 4MATIC	GLE 400 d 4MATIC	GLE 450 4MATIC	GLE 580 4MATIC	Mercedes-AMG GLE 53 4MATIC+	Mercedes-AMG GLE 63 4MATIC+	Mercedes-AMG GLE 63 S 4MATIC+
<p>Erweiterte Funktionen MBUX</p> <p>Schaffen Sie eine emotionale Verbindung – aus einem Fahrzeug wird Ihr Fahrzeug. Denn die erweiterten Funktionen MBUX stellen sich voll auf Sie ein. Sagen Sie „Hey Mercedes“ und Ihre MBUX warten auf Ihre Wünsche. Persönliche Profile, Vorhersage-Funktionen sowie ein Wifi-Hotspot definieren den Begriff digitale Vernetzung völlig neu.</p>	355	0,00 0,00	S	S	S	S	S	S	S	S	S
<p>Widescreen Cockpit</p> <p>Begeisterndes Design trifft auf voll-digitale Anzeige mit flexiblen Darstellungsmöglichkeiten: Das Widescreen Cockpit verwandelt Informationen in ein echtes Erlebnis. Die gewünschten Inhalte sind individuell positionierbar und die vielfältigen Funktionen dank Touch-Technologie intuitiv bedienbar.</p>		868	0,00 0,00	S	S	S	S	S	S	S	S
<p>Festplatten-Navigation</p> <p>Sparen Sie Zeit durch moderne Festplatten-Navigation und Echtzeitinformation. Live Traffic Information bildet die Verkehrslage aktuell ab, zum Beispiel damit sie einen Stau effizient umfahren können. Über Car-to-X-Kommunikation tauschen vernetzte Fahrzeuge gegenseitig Daten aus. Gefahren wie Pannenfahrzeuge und Glätte überraschen Sie nicht mehr. Unter what3words.com finden Sie vertiefende Informationen zu dem weltweiten Adress-System. Für eine dauerhafte Nutzung des Dienstes Live Traffic Information ist eine Registrierung im Mercedes me Portal sowie die Zustimmung zu den Nutzungsbedingungen für die Mercedes me connect Dienste notwendig. Zusätzlich muss das Fahrzeug mit dem Benutzerkonto verknüpft werden. Danach ist Live Traffic Information bis zu 3 Jahre kostenfrei nutzbar und kann im Anschluss kostenpflichtig verlängert werden.</p>		365	0,00 0,00	S	S	S	S	S	S	S	S
<p>Vorrüstung für Navigationsdienste</p> <p>Wo auch immer Sie hinfahren, Sie sind bestens informiert. Ihr Fahrzeug beantwortet Ihnen Fragen zu Ihrer Reise. Sie erfahren die Anzahl aktuell verfügbarer Parkplätze oder das aktuelle Wetter. Damit gelingt Ihnen die Reiseplanung noch leichter. Hilfreiches Extra: Das digitale Fahrtenbuch zeichnet Ihre Fahrten auf Wunsch automatisch auf. Für die Nutzung der Dienste ist eine Registrierung im Mercedes me Portal sowie die Zustimmung zu den Nutzungsbedingungen für die Mercedes me connect Dienste notwendig. Zusätzlich muss das jeweilige Fahrzeug mit dem Benutzerkonto verknüpft sein. Nach Ablauf der initialen Laufzeit können die Dienste kostenpflichtig verlängert werden. Die erstmalige Aktivierung der Dienste ist innerhalb von 1 Jahr ab Erstzulassung oder Inbetriebnahme durch den Kunden möglich, je nachdem was zuerst erfolgt.</p>	01U	0,00 0,00	S	S	S	S	S	S	S	S	S

Serien- und Sonderausstattung.

Infotainment, Navigation und Kommunikation

Smartphone Integration

Android Auto® und Apple CarPlay™. Die Smartphone Integration verschmilzt das Mobiltelefon via Apple® CarPlay® und Android Auto® mit dem Mediasystem. Damit haben Sie komfortabel Zugriff auf die wichtigsten Anwendungen Ihres Smartphones. Auch Apps von Drittanbietern wie etwa Spotify können Sie schnell und einfach benutzen.

Es sind spezielle Apps erforderlich, die für die jeweilige Technologie entwickelt und freigegeben wurden. Ein Basis-Set an Apps kann auf dem Smartphone vorinstalliert sein.

Apple CarPlay™ und Android Auto sind nicht in allen Ländern verfügbar. In einigen Ländern können einzelne Funktionen und Apps nicht verfügbar sein. Nähere Informationen zu Apple CarPlay™ unter <http://www.apple.com/ios/feature-availability/#applecarplay-applecarplay> und zu Android Auto unter https://www.android.com/intl/de_de/auto/



Code
Preis Euro
inkl. MwSt.
exkl. MwSt.

14U
0,00
0,00

GLE 350 de 4MATIC	GLE 350 e 4MATIC	GLE 300 d 4MATIC	GLE 400 d 4MATIC	GLE 450 4MATIC	GLE 580 4MATIC	Mercedes-AMG GLE 53 4MATIC+	Mercedes-AMG GLE 63 4MATIC+	Mercedes-AMG GLE 63 S 4MATIC+
S	S	S	S	S	S	S	S	S

Mercedes-Benz Notrufsystem

(Unbegrenzte Laufzeit). Das Mercedes-Benz Notrufsystem kann im Notfall für den entscheidenden Zeitvorteil sorgen. Über ein Kommunikationsmodul mit eigener SIM-Karte wird bei einem erkannten Unfall automatisch ein Notruf ausgelöst, der die Zeit bis zum Eintreffen von Rettungskräften verkürzen kann. Der Notruf kann auch manuell ausgelöst werden, um Hilfe zu organisieren.



351
0,00
0,00

Kommunikationsmodul (LTE) für die Nutzung von Mercedes me connect Diensten

(Unbegrenzte Laufzeit). Das Kommunikationsmodul (LTE) bietet Ihnen ein klares Plus an Komfort und Sicherheit. Es verknüpft das Fahrzeug mit dem Internet – damit Sie hilfreiche Dienste wie die Live Traffic Information von Mercedes me connect nutzen können. Zwei Mobilfunkantennen und eine LTE-fähige SIM-Karte sorgen für eine schnelle Verbindung.



362
0,00
0,00

Digitales Radio

Digitalradio bietet Ihnen noch mehr Information und Entertainment durch deutlich mehr Programme. Wählen Sie Ihre persönlichen Lieblings-Sender. Gleichzeitig steigert der klare, rauschfreie Empfang den Hörgenuss.

Digitale Sendeverfahren sind noch nicht flächendeckend eingeführt. Bei Bedarf schaltet das Digitalradio automatisch auf analogen Empfang (FM-UKW) um.



537
0,00
0,00

Serien- und Sonderausstattung.

Infotainment, Navigation und Kommunikation

	Code	Preis Euro inkl. MwSt. exkl. MwSt.	GLE 350 de 4MATIC	GLE 350 e 4MATIC	GLE 300 d 4MATIC	GLE 400 d 4MATIC	GLE 450 4MATIC	GLE 580 4MATIC	Mercedes-AMG GLE 53 4MATIC+	Mercedes-AMG GLE 63 4MATIC+	Mercedes-AMG GLE 63 S 4MATIC+
<p>Vorrüstung für digitale Schlüsselübergabe</p> <p>3 Jahre ab Aktivierung kostenfrei nutzbar. Mit der Vorrüstung für Car Sharing können Sie Ihr Fahrzeug so einfach wie nie mit einer von Ihnen definierten Personengruppe teilen. Sie behalten dabei die volle Kontrolle und müssen jeder Nutzung explizit zustimmen. Realisiert wird das Car Sharing mit Hilfe einer Smartphone-App und einem vorübergehend aktivierbaren Zweitschlüssel. Für die Nutzung der Dienste ist eine Registrierung im Mercedes me Portal sowie die Zustimmung zu den Nutzungsbedingungen für die Mercedes me connect Dienste notwendig. Zusätzlich muss das jeweilige Fahrzeug mit dem Benutzerkonto verknüpft sein. Nach Ablauf der initialen Laufzeit können die Dienste kostenpflichtig verlängert werden. Die erstmalige Aktivierung der Dienste ist innerhalb von 1 Jahr ab Erstzulassung oder Inbetriebnahme durch den Kunden möglich, je nachdem was zuerst erfolgt.</p> <p>Die Nutzung von Car Sharing setzt eine aktive Daten-Verbindung von Fahrzeug und Smartphone voraus. Sollten das Fahrzeug und/oder das Smartphone keine Daten-Verbindung aufbauen können, ist die Nutzung des Dienstes nicht möglich.</p> <p>Nur mit Kommunikationsmodul (LTE) für die Nutzung von Mercedes me connect Diensten (362)</p>	20U	59,50 50,00	●	●	●	●	●	●	●	●	●
<p>Zusätzliche USB-Schnittstellen</p> <p>Nur noch kurz das Smartphone oder Tablet laden – mit den insgesamt fünf zusätzlichen USB-C-Schnittstellen können Sie und Ihre Passagiere mobile Endgeräte unterwegs ganz einfach mit Strom versorgen. Über ausgewählte Anschlüsse lassen sich die Geräte auch direkt mit dem Multimediasystem des Fahrzeugs verbinden und steuern.</p>	72B	0,00 0,00	S	S	S	S	S	S	S	S	S
<p>230 V-Steckdose im Fond</p> <p>Die 230-V-Steckdose macht Ihren Fond noch flexibler. Elektronische Geräte wie Laptops erhalten hier einen Stromanschluss während der Fahrt.</p>	U67	142,80 120,00	●	●	●	●	●	●	●	●	●
<p>Kabelloses Ladesystem für mobile Endgeräte vorn</p> <p>Aus Fahrtzeit wird Ladezeit – Ihr Smartphone ist mit nur einer Handbewegung an seinem festen Platz in der Spontanablage und wird dort kabellos geladen. Unabhängig von Modell und Marke laden sich kompatible Smartphones kabellos auf.</p>	897	238,00 200,00	●	●	●	●	●	●	●	●	●

● lieferbar gegen Mehrpreis

○ als Sonderausstattung ohne Mehrpreis lieferbar

S Serienausstattung

– nicht lieferbar

Abbildungen können Sonderausstattungen beinhalten.

Serien- und Sonderausstattung.

Infotainment, Navigation und Kommunikation

	Code	Preis Euro inkl. MwSt. exkl. MwSt.	GLE 350 de 4MATIC	GLE 350 e 4MATIC	GLE 300 d 4MATIC	GLE 400 d 4MATIC	GLE 450 4MATIC	GLE 580 4MATIC	Mercedes-AMG GLE 53 4MATIC+	Mercedes-AMG GLE 63 4MATIC+	Mercedes-AMG GLE 63 S 4MATIC+
<p>MBUX Augmented Reality für Navigation</p> <p>Damit Sie sich in komplexen Verkehrssituationen zurechtfinden, vernetzt MBUX Augmented Reality für Navigation die virtuelle Welt mit der realen. Die Technik blendet grafische Navigations- und Verkehrshinweise in Live-Bilder ein. Sie kommen schnell, sicher und stressfrei ans Ziel.</p> <p>Enthalten in MBUX Innovations-Paket (PAU)</p>	U19	464,10 390,00	●	●	●	●	●	●	●	●	●
<p>Multifunktions-Telefonie</p> <p>mit kabellosem Ladesystem vorne. Verbinden Sie Ihr Mobiltelefon und die Außenantenne zu einem Team - und profitieren von einem besseren Empfang. Dazu legen Sie einfach Ihr induktiv ladbares Telefon in die Auflagematte. Dann sendet eine zusätzlich verbaute, integrierte Antenne die Signale nach außen. Die Fahrzeuglautsprecher übernehmen die Sprachausgabe.</p> <p>Informationen zu kompatiblen Mobiltelefonen erhalten Sie unter: www.mercedes-benz.com/connect/</p> <p>Nicht mit Kabelloses Ladesystem für mobile Endgeräte (897)</p>	899	583,10 490,00	●	●	●	●	●	●	●	●	●
<p>Head-up-Display</p> <p>Beste Aussichten für sportlichen Fahrspaß und ein souveränes Fahrgefühl: Das Head-up Display verwandelt Ihre Frontscheibe in ein faszinierendes digitales Cockpit. Damit haben Sie wichtige Informationen immer direkt im Blick. Ihre volle Aufmerksamkeit gehört der Straße und dem Verkehrsgeschehen vor Ihnen.</p> <p>Die Sichtbarkeit der bereitgestellten Informationen kann durch verschiedene Faktoren (allgemeine Lichtverhältnisse oder eine nasse und dadurch spiegelnde Fahrbahn) beeinträchtigt sein. Das Head-up Display ist nur ein Hilfsmittel und kann die Aufmerksamkeit des Fahrers nicht ersetzen.</p> <p>Nur mit Instrumententafel und Bordkanten der Türen in Ledernachbildung ARTICO (U09) oder Instrumententafel und Bordkanten der Türen in Leder Nappa (U38)</p>	463	1.297,10 1.090,00	●	●	●	●	●	●	●	●	●
<p>Burmester® Surround-Soundsystem</p> <p>mit 13 Lautsprechern und 590 Watt Systemleistung. Erleben Sie mehr Performance und Exklusivität durch den legendären Burmester-Sound. Die Hochleistungslautsprecher entwickeln einen erstklassigen Raumklang. Diesen können Sie gezielt für die vorderen und hinteren Plätze optimieren und das Hörerlebnis intensivieren. Eine Qualität, die man dank der hochwertigen Burmester-Schriftzüge auch sieht.</p>	810	1.011,50 850,00	●	●	●	●	●	●	●	●	●

* Für die Nutzung der Dienste ist eine persönliche Mercedes me ID sowie die Zustimmung zu den Nutzungsbedingungen für die Mercedes me connect Dienste notwendig. Zusätzlich muss das jeweilige Fahrzeug mit dem Benutzerkonto verknüpft sein. Nach Ablauf der initialen Laufzeit können die Dienste kostenpflichtig verlängert werden, sofern diese dann noch für das entsprechende Fahrzeug angeboten werden. Die erstmalige Aktivierung der Dienste ist innerhalb von 1 Jahr ab Erstzulassung oder Inbetriebnahme durch den Kunden möglich, je nachdem was zuerst erfolgt.

Serien- und Sonderausstattung.

Infotainment, Navigation und Kommunikation

	Code	Preis Euro inkl. MwSt. exkl. MwSt.	GLE 350 de 4MATIC	GLE 350 e 4MATIC	GLE 300 d 4MATIC	GLE 400 d 4MATIC	GLE 450 4MATIC	GLE 580 4MATIC	Mercedes-AMG GLE 53 4MATIC+	Mercedes-AMG GLE 63 4MATIC+	Mercedes-AMG GLE 63 S 4MATIC+
MBUX Interieur-Assistent Genießen Sie berührungslosen Bedienkomfort: Dieses innovative System erfasst und interpretiert Ihre Hand- und Armbewegungen. Ausgewählte Funktionen können Sie somit sprichwörtlich im Handumdrehen aktivieren. Dabei kann das System zwischen Fahrer und Beifahrer unterscheiden – damit Sie genau die Menüs erreichen, die Sie bedienen möchten. Weitere Informationen zu den einzelnen Anwendungsmöglichkeiten des MBUX Interieur-Assistent können über das Multimediasystem abgerufen werden. Mit Wahl dieser Ausstattung entfällt das Brillenfach in der Dachbedieneinheit.	77B	357,00 300,00	●	●	●	●	●	●	●	●	●
MBUX Innovations-Paket mit MBUX Interieur-Assistent (77B), Head-up-Display (463) und MBUX Augmented Reality für Navigation (U19). Die digitale Steuerzentrale für Ihr Interieur: Mit diesem Paket erweitern Sie das Funktionsspektrum von Cockpit und MBUX Multimediasystem. Die Kombination innovativer und bewährter Ausstattungen bietet Ihnen ideale Voraussetzungen für eine komfortable Bedienung und detaillierte Navigationsinformationen. Mit Wahl dieser Ausstattung entfällt das Brillenfach in der Dachbedieneinheit.	PAU	2.023,00 1.700,00	●	●	●	●	●	●	●	●	●



Serien- und Sonderausstattung.

Technik

Kraftstoffbehälter mit größerem Inhalt

mit größerem Volumen 85 l. Mit dem Kraftstoffbehälter mit größerem Volumen können Sie längere Strecken zurücklegen, ohne einen Tankstopp einlegen zu müssen. Damit sind Sie noch flexibler in Ihrer Routenplanung.



Code

Preis Euro
inkl. MwSt.
exkl. MwSt.



GLE 350 de 4MATIC	GLE 350 e 4MATIC	GLE 300 d 4MATIC	GLE 400 d 4MATIC	GLE 450 4MATIC	GLE 580 4MATIC	Mercedes-AMG GLE 53 4MATIC+	Mercedes-AMG GLE 63 4MATIC+	Mercedes-AMG GLE 63 S 4MATIC+
-	-	S	S	S	S	S	S	S

915

0,00
0,00

Serien- und Sonderausstattung.

Technik Antrieb

	Code	Preis Euro inkl. MwSt. exkl. MwSt.	GLE 350 de 4MATIC	GLE 350 e 4MATIC	GLE 300 d 4MATIC	GLE 400 d 4MATIC	GLE 450 4MATIC	GLE 580 4MATIC	Mercedes-AMG GLE 53 4MATIC+	Mercedes-AMG GLE 63 4MATIC+	Mercedes-AMG GLE 63 S 4MATIC+	
<p>Offroad-Technik-Paket</p> <p>Innovative Kombination für souveränes Fahren auf allen Wegen und Abwegen: In diesem Paket arbeitet ein vollvariabler Allradantrieb mit einem Lowrange-Getriebe zusammen. Ideal für dynamischen Vortrieb auf befestigten Straßen sowie eine feindosierbare Kraftverteilung im Gelände. Damit erleben Sie Agilität und Stabilität in perfekter Balance. Bestandteile: vollvariabler, stufenloser Allradantrieb sowie Lowrange-Getriebe: Torque-on-Demand (Double-Speed) für die Traktions- und Dynamikregelung, Längssperrung erfolgt über Torque-on-Demand Kupplung: für eine variable Verschiebung des Antriebsmoments von 0–100% zwischen den Achsen Lowrange-Geländeuntersetzung, Downhill-Speed-Regulation für steile Bergabfahrten, Offroad-ABS mit spezifischer Optimierung für Schlechtwegstrecken, spezieller Offroad-Algorithmus für ABS®/ETS/ESP®, Vorder- und Hinterachse mit adaptiertem 4ETS; spezifische Bedieneinheit in der Mittelkonsole; DYNAMIC SELECT Fahrprogramme: Offroad (mit erweiterter Funktionalität): optimale Allrad-Performance in leichtem Gelände, zum Beispiel auf Sand, Offroad+ (exklusiv nur mit diesem Paket erhältlich): hervorragende Traktion in schwerem/steilem Gelände, zum Beispiel auf Fels und Stein, Komfort: ausgleichende Fahrwerksabstimmung für befestigte Straßen, Sport: straffe Fahrwerksabstimmung mit Heckantriebsbetonung; technischer Unterschutz für den gesamten Unterboden.</p> <p>Nur mit AIRMATIC Paket (489) und Leichtmetallrädern ab 20" (50R, R61, R79, RZV, RZW, RWA, RWB, RXS, RXT)</p>		430	2.261,00 1.900,00	-	-	-	●	●	●	-	-	-
<p>Akustischer Umfeldschutz</p> <p>Damit ihr Fahrzeug auch bei rein elektrischer und beinahe lautloser Fahrt nicht zur Gefahr für Fußgänger und Radfahrer wird, generiert der Akustische Umfeldschutz bis zu einer Geschwindigkeit von etwa 30 km/h einen Mercedes-Benz spezifischen Sound außerhalb des Fahrzeugs. Das sogenannte Acoustic Vehicle Alerting System (AVAS) ist nicht abschaltbar.</p>		B53	0,00 0,00	S	S	-	-	-	-	-	-	-
<p>9G-TRONIC</p> <p>Überlassen Sie Ihrem Fahrzeug die Schaltarbeit: Die Gangwechsel des Automatikgetriebes 9G-TRONIC spüren Sie kaum. Neun Gänge ermöglichen niedrige Drehzahlen, das senkt Ihren Kraftstoffverbrauch und sorgt für ein angenehmeres Geräuschniveau.</p>		421	0,00 0,00	S	S	S	S	S	-	-	-	
<p>AMG Speedshift TCT</p> <p>Das AMG SPEEDSHIFT TCT 9G begeistert sportliche Fahrer mit einer dynamischen Schaltcharakteristik und der emotionalen Zwischengasfunktion. Es beherrscht je nach Fahrprogramm sportlich-schnelle oder komfortable, kaum spürbare Schaltvorgänge. Dank seiner 9 Gänge befindet sich der Motor besonders häufig im optimalen Drehzahlbereich.</p>		421	0,00 0,00	-	-	-	-	-	S	S	S	

Serien- und Sonderausstattung.

Fahrwerk

	Code	Preis Euro inkl. MwSt. exkl. MwSt.	GLE 350 de 4MATIC	GLE 350 e 4MATIC	GLE 300 d 4MATIC	GLE 400 d 4MATIC	GLE 450 4MATIC	GLE 580 4MATIC	Mercedes-AMG GLE 53 4MATIC+	Mercedes-AMG GLE 63 4MATIC+	Mercedes-AMG GLE 63 S 4MATIC+
Fahrwerk mit Stahlfederung und Tieferlegung Die Stahlfederung mit passivem Dämpfungssystem bietet eine ausgewogene Verbindung von Komfort und Agilität. Nicht mit AIRMATIC Paket (489)	491	0,00 0,00	S	S	S	S	S	-	-	-	-
Bremsanlage mit größeren Bremsscheiben an der Vorderachse Die Bremsanlage mit größeren Bremsscheiben an der Vorderachse packt auch nach mehreren starken Bremsungen jederzeit kraftvoll zu. Sie können also in allen Fahrsituationen auf standfeste Bremsen vertrauen. Nur mit Leichtmetallrädern ab 20" (50R, R61, RZV, RZW, RWA, RWB, RXS, RXT)	U28	297,50 250,00	●	●	●	●	●	●	-	-	-
AIRMATIC Paket Im AIRMATIC Paket trifft ein adaptives Dämpfungssystem auf eine moderne Luftfederung. Das Ergebnis: ein intelligentes Komfort-Fahrwerk, das sich automatisch an Fahrsituation, Geschwindigkeit und Beladung anpassen kann. Damit profitieren Sie auf guten wie schlechten Wegen von einer ausgleichenden Fahrstabilität mit erstklassigem Komfort.	489	2.142,00 1.800,00 2.034,90 1.710,00	●	●	●	●	-	S	-	-	-
			-	-	-	-	●	-	-	-	-
AMG RIDE CONTROL+ Das AMG RIDE CONTROL+ Fahrwerk bietet beste Bedingungen für Ihren sportlichen Fahrstil. Herausragende Agilität trifft auf hervorragende Kontrollierbarkeit. Für ein spürbares Plus an Dynamik und Stabilität – auf allen Wegen und Abwegen. Dank AIRMATIC-Paket genießen Sie zudem die Komfortvorzüge einer modernen Luftfederung mit adaptiver Dämpfung.	489	0,00 0,00	-	-	-	-	-	-	S	S	S

Serien- und Sonderausstattung.

Fahrwerk

E-ACTIVE BODY CONTROL

Souveränes Fahren in jeder Situation: E-ACTIVE BODY CONTROL ist die Synthese von Komfort, Präzision und Dynamik – verbunden mit einzigartigen Eigenschaften im Gelände. Erleben Sie die erstklassigen nick-, wank- und stoßkompensierenden Effekte eines modernen vollaktiven Fahrwerks. Auf allen Wegen und Abwegen. Bei guten wie schlechten Fahrbedingungen. Bestandteile: vollaktives, elektrohydraulisches Fahrwerk auf 48-Volt-Basis; vier DYNAMIC SELECT Fahrprogramme, zum Teil mit intensivierender Plus-Option: Komfort – mit optionalem ROAD SURFACE SCAN (mit Stereokamera, nur i. V. m. Fahrassistenz-Paket (23P) bzw. Fahrassistenz-Paket Plus (P20)), Curve – mit dreistufiger Kurvenneigefunktion CURVE (verfügbar im Fahrgeschwindigkeitsbereich von 30 bis 160 km/h), Sport/Sport plus – für eine sportliche Abstimmung von Dämpfung, Lenkung und Antrieb (Sport plus nur für ausgewählte Motorisierungen verfügbar); Offroad/Offroad plus – für leichtes/schweres Gelände, mit Freifahrasistent (Offroad plus nur i. V. m. ON&OFFROAD-Paket (430)); Unterfahrschutz für den gesamten Unterboden (481).

Nur mit AIRMATIC Paket (489) und Leichtmetallrädern ab 20" (50R, R61, R79, RZV, RZW, RWA, RWB, RXS, RXT)



Code	Preis Euro inkl. MwSt. exkl. MwSt.	GLE 350 de 4MATIC	GLE 350 e 4MATIC	GLE 300 d 4MATIC	GLE 400 d 4MATIC	GLE 450 4MATIC	GLE 580 4MATIC	Mercedes-AMG GLE 53 4MATIC+	Mercedes-AMG GLE 63 4MATIC+	Mercedes-AMG GLE 63 S 4MATIC+
------	--	-------------------	------------------	------------------	------------------	----------------	----------------	--------------------------------	--------------------------------	----------------------------------

490	7.735,00 6.500,00	-	-	-	●	●	●	-	-	-
-----	----------------------	---	---	---	---	---	---	---	---	---

Weitere technische Daten.

Typ	Leergewicht/ Zuladung ⁶ / Zulässiges Gesamtgewicht (kg)	Gepäckraum- volumen ⁷ (l)	Anhängelast ungebremst/ gebremst (kg)	Tankinhalt/ davon Reserve (l)
Diesel				
GLE 300 d 4MATIC	2.280/720/3.000	630 - 2.055	750/2.700	85/9
GLE 400 d 4MATIC	2.280/790/3.070	630 - 2.055	750/2.700	85/9

Bei Wahl von Anhängervorrichtung (550) mit AIRMATIC-Paket (489) erhöhte Anhängelast von 3,5t

Für GLE 580 bei Wahl von Anhängervorrichtung (550) mit AIRMATIC-Paket (489), 3. Sitzreihe für 2 Personen (847) und E-ACTIVE BODY CONTROL (490) erhöhte Anhängelast von 3,3t

Typ	Leergewicht/ Zuladung ⁶ / Zulässiges Gesamtgewicht (kg)	Gepäckraum- volumen ⁷ (l)	Anhängelast ungebremst/ gebremst (kg)	Tankinhalt/ davon Reserve (l)
Benziner				
GLE 450 4MATIC	2.230/770/3.000	630 - 2.055	750/2.700	85/9
GLE 580 4MATIC	2.355/745/3.100	630 - 2.055	750/2.700	85/9
Mercedes-AMG GLE 53 4MATIC+	2.305/745/3.050	630 - 2.055	750/3.500	85/9
Mercedes-AMG GLE 63 4MATIC+	2.415/700/3.120	630 - 2.055	750/3.500	85/12
Mercedes-AMG GLE 63 S 4MATIC+	2.420/700/3.120	630 - 2.055	750/3.500	85/12

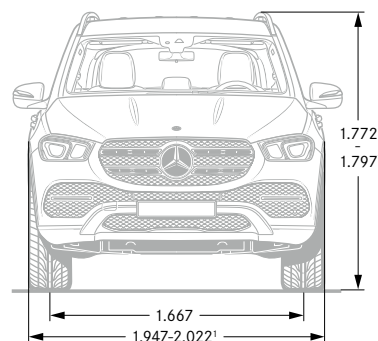
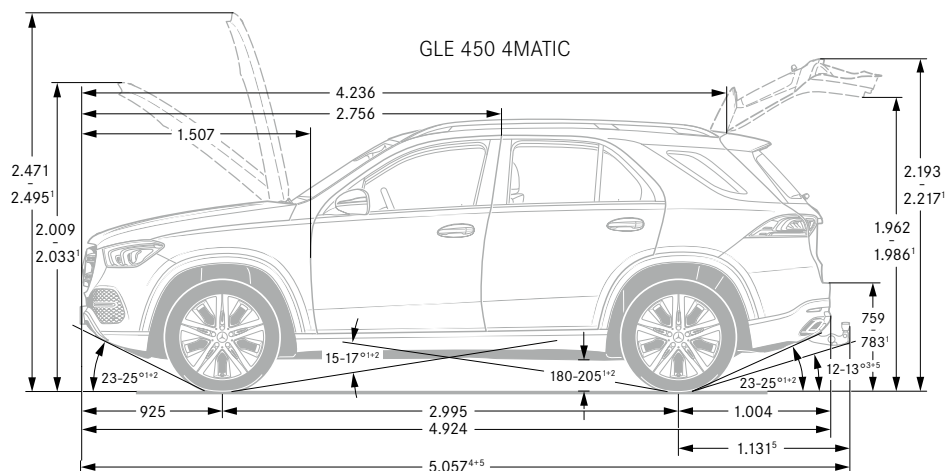

¹ Bei Minimum- bis Maximumhöhe mit Stahlfederung ² Bei Beladung fahrfertig EG mit Fahrer 75 kg, Tank 90% gefüllt und allen Flüssigkeiten ³ Bei zulässigem Gesamtgewicht ⁴ Inkl. Kennzeichen-Adapter (6 mm) ⁵ Mit Anhängerkupplung (Sonderausstattung)

⁶ Masse des Kraftfahrzeugs in fahrbereitem Zustand mit dem zu mindestens 90 % seines Fassungsvermögens gefüllten Kraftstofftank, zuzüglich der Masse des Fahrers (per Gesetz pauschal mit 75 kg veranschlagt), des Kraftstoffs und der Flüssigkeiten, ausgestattet mit der Standardausrüstung gemäß den Herstellerangaben sowie, sofern vorhanden, der Masse des Aufbaus, des Führerhauses, der Anhängervorrichtung und des Ersatzrads/der Ersatzräder sowie des Werkzeugs. Sonderausstattungen, Zusatzausrüstungen und Zubehör können einen Einfluss auf Gewicht, verbleibende Nutzlast, Rollwiderstand, Aerodynamik usw. haben und damit auch die Verbrauchs- und CO₂-Werte beeinflussen.

⁷ In Anlehnung an Richtlinie ISO 3832:2002-06. Gepäckraumvolumen kann je nach Sonderausstattung abweichen.

Service.

Mercedes-Benz KomplettService-Paket

Ihr Mercedes-Benz Service sorgt dafür, dass vom ersten Kilometer an die Sicherheit, Zuverlässigkeit und der Wert Ihres Mercedes bestmöglich bewahrt werden. So genießen Sie mit unserem KomplettService-Paket vielfältige Leistungen - und sind damit jederzeit einfach entspannt unterwegs. Das KomplettService-Paket umfasst bis zu fünf Jahre lang sämtliche Service-Arbeiten.¹

z. B. für 36 Monate und 45.000 km nur:

¹ Gemäß den jeweiligen Bedingungen des KomplettService-Pakets.

² Ausgenommen: Teilnahme an Fahrveranstaltungen mit Renncharakter oder aus den dazugehörigen Übungsfahrten

³ Zusatzvereinbarung für AMG Fahrzeuge

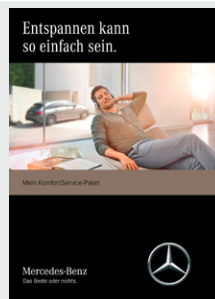

Preis/Monat
inkl. MwSt.

GLE 350 de 4MATIC

GLE 350 e 4MATIC

GLE 300 d 4MATIC

GLE 400 d 4MATIC

GLE 450 4MATIC

GLE 580 4MATIC

Mercedes-AMG
GLE 53 4MATIC+

Mercedes-AMG
GLE 63 4MATIC+

Mercedes-AMG
GLE 63 S 4MATIC+

92,00

98,00

101,00

113,00

118,00^{2,3}

auf Anfrage^{2,3}

-	-	●	-	-	-	-	-	-	-
●	●	-	-	-	-	-	-	-	-
-	-	-	●	-	-	-	-	-	-
-	-	-	-	●	-	-	-	-	-
-	-	-	-	-	●	●	-	-	-
-	-	-	-	-	-	-	●	●	●

Mercedes-Benz Garantie-Paket

Verlängern Sie ganz einfach Ihren Schutz vor unvorhersehbaren Reparaturkosten. Das Mercedes-Benz Garantie-Paket gibt Ihnen im Anschluss an die Neufahrzeug-Garantie finanzielle Sicherheit. Sie können es günstig bereits beim Neufahrzeugkauf oder während der Neufahrzeug-Garantie abschließen und anschließend optional jährlich bis ins 12. Laufjahr Ihres Fahrzeugs immer wieder verlängern. Sie sichern sich damit umfangreiche Garantie- und Reparaturleistungen⁴ von Ihrem Mercedes-Benz Service.

⁴ Gemäß den jeweiligen Bedingungen des Garantie-Pakets.

⁵ Unverbindlich empfohlene Verkaufspreise.

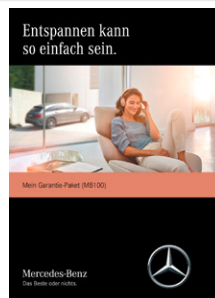

Kaufpreis⁵
inkl. MwSt.

565,00

599,00

759,00

Garantie-Paket: 12 Monate im Anschluss an die Neufahrzeug-Garantie

Garantie-Paket: 24 Monate im Anschluss an die Neufahrzeug-Garantie

Garantie-Paket: 36 Monate im Anschluss an die Neufahrzeug-Garantie

1.189,00

1.249,00

1.709,00

2.029,00

2.199,00

3.029,00

●	●	●	●	●	●	-	-	-	-
-	-	-	-	-	-	●	-	-	-
-	-	-	-	-	-	-	●	●	●
●	●	●	●	●	●	-	-	-	-
-	-	-	-	-	-	●	-	-	-
-	-	-	-	-	-	-	●	●	●

● lieferbar gegen Mehrpreis

○ als Sonderausstattung ohne Mehrpreis lieferbar

S Serienausstattung

- nicht lieferbar

Finanzdienstleistungen und Versicherungen.

Mercedes-Benz Bank

Profitieren Sie von der Mercedes-Benz Qualität, Zuverlässigkeit und Sicherheit auch in Ihren finanziellen Angelegenheiten. Mit unseren Finanzierungs- und Leasingprodukten haben Sie flexible Möglichkeiten, sich Ihren Wunsch eines neuen Mercedes zu erfüllen. Und unsere Versicherungen bieten zuverlässigen Schutz für Ihr Auto und Ihr Budget. Darüber hinaus runden Produkte zum Anlegen das Angebot ab. Erfahren Sie mehr unter www.mercedes-benz-bank.de



Mobilität aus einer Hand

Wählen Sie die individuelle Kombination, die zu Ihrem Leben passt.

Mit Leasing und Service-Leasing bietet Ihnen die Mercedes-Benz Bank Gruppe zwei attraktive Produkte, wenn Sie sich Ihre Flexibilität bewahren und regelmäßig auf ein neues Modell umsteigen wollen. Bei der Plus3-Finanzierung entscheiden Sie am Vertragsende, ob Sie Ihr Fahrzeug behalten, verkaufen oder zum vertraglich garantierten Restwert* zurückgeben möchten. Und für Ihren flexiblen Mobilitätsbedarf ermöglicht Ihnen Mercedes-Benz Rent den Mercedes Ihrer Wahl zur Miete.

*Diese Option beruht auf einer Zusatzvereinbarung zwischen Ihnen und Ihrem Händler.



Mercedes Credit Card

Die neue Mercedes Credit Card* ist auf höchste Ansprüche zugeschnitten. Mit der Mercedes Credit Card bezahlen Sie weltweit komfortabel und profitieren von Reise- und Versicherungsleistungen, automobilen Leistungen, einem attraktiven Bonusprogramm und finanziellen Freiheiten. Und Sie können ganz individuell auch optionale Versicherungen wie ein Reise- oder Shopping-Paket auswählen.

Informieren Sie sich und beantragen Sie die neue Mercedes Credit Card unter: <https://www.mercedes-creditcard.de/>

*Kartenherausgebendes Institut und Vertragspartner ist die Landesbank Baden-Württemberg/BW-Bank.



Mercedes-Benz Autoversicherung / InScore - die Telematik Autoversicherung

Ein Mercedes sollte auch wie ein Mercedes versichert sein. Die Mercedes-Benz Autoversicherung* oder InScore* inkl. zusätzlichem Versicherungsschutz für Elektro- und Hybridfahrzeuge sichern Ihren Wagen nicht nur umfassend ab. Im Schadenfall wird Ihr Mercedes außerdem stets nach Herstellervorgaben in einer Mercedes-Benz Werkstatt repariert.

*Versicherer: HDI Versicherungen AG, vermittelt durch die Mercedes-Benz Bank AG. Es gelten die allgemeinen Versicherungsbedingungen.



Kaufpreisschutz

Erweitern Sie die Leistungen Ihrer Vollkaskoversicherung. Der Kaufpreisschutz* schließt bei Totalschaden, Diebstahl oder Zerstörung bis zu 48 Monate lang die Lücke zwischen Kaufpreis und Wiederbeschaffungswert. So steht Ihnen für den Kauf eines neuen Fahrzeugs der ursprüngliche Kaufpreis erneut zur Verfügung.

*Versicherer: Zurich Insurance plc NDL für Deutschland, vermittelt durch die Mercedes-Benz Bank AG. Es gelten die allgemeinen Versicherungsbedingungen.



Fahrzeugabholung.

Mehr Informationen zur Fahrzeugabholung im Kundencenter finden Sie in unserer praktischen Web-App.



Bequem den QR-Code scannen oder www.mbkundencenter.com besuchen.

Besuchen Sie die Erfinder des Automobils und erleben Sie Ihre ganz persönlichen Sternstunden in einem der Mercedes-Benz Kundencenter. Erfahren Sie hautnah, wie wir mit modernster Technik Fahrzeuge nach den individuellen Wünschen unserer Kunden entstehen lassen, und nehmen Sie an einer Werkbesichtigung durch unsere Automobilfertigung teil!

Mercedes-Benz Kundencenter Bremen

Erleben Sie das Werk in Bremen als Kompetenzzentrum der C-Klasse: Limousine, T-Modell, Coupé, Cabriolet und GLC oder als Sportwagenschmiede für SL, SLC, E-Klasse Coupé und E-Klasse Cabriolet und unsere vollelektrischen EQ-Modelle EQC und EQE. Lernen Sie unseren Geländewagen-Parcours „The Rock“ kennen und stellen Sie den GLC auf die Probe. Das Kundencenter freut sich darauf, seinen Gästen einen unvergesslichen Tag zu bereiten.

Die Abholung Ihres neuen GLE ist im Mercedes-Benz Kundencenter Bremen gegen einen Aufpreis von 476,00 € (inklusive Mehrwertsteuer) möglich.

Im Holter Feld 10
28309 Bremen
Telefon: +49 (0) 30 2694 1010
E-Mail:
kundencenter.bremen@mercedes-benz.com



Mercedes-Benz Kundencenter Rastatt

Gehen Sie mit auf Entdeckungstour und werden Sie Zeuge, wie die A- und B-Klasse sowie der GLA und der vollelektrische EQA im Mercedes-Benz Werk Rastatt, dem Kompetenzzentrum der Kompaktfahrzeuge, entstehen. Auf dem neuen Erlebnis-Parcours „A-Rock“ wird das Fahren zum Abenteuer. Offroad Begeisterte können sich hier von der Qualität des im Werk Rastatt produzierten GLA selbst überzeugen. Erleben Sie bei uns einen Tag wie keinen anderen! Wir freuen uns auf Sie.

Die Abholung Ihres neuen GLE ist im Mercedes-Benz Kundencenter Rastatt gegen einen Aufpreis von 476,00 € (inklusive Mehrwertsteuer) möglich.

Gottlieb-Daimler-Straße
76437 Rastatt
Telefon: +49 (0) 30 2694 1010
E-Mail:
kundencenter.rastatt@mercedes-benz.com



Mercedes-Benz Kundencenter Sindelfingen

Das Mercedes-Benz Werk Sindelfingen ist Kompetenzzentrum für Fahrzeuge der Ober- und Luxusklasse. Hier entstehen EQS, S- und E-Klasse sowie CLS und Mercedes-AMG GT. Im Kundencenter in Sindelfingen trifft Tradition auf Moderne. Seit 1953 können Kunden auf Wunsch ihren neuen Mercedes direkt im Werk in Empfang nehmen. Die neu gestalteten Räumlichkeiten des Kundencenters bieten Ihnen mehr Anlass denn je für einen Besuch. Überzeugen Sie sich selbst!

Die Abholung Ihres neuen GLE ist im Mercedes-Benz Kundencenter Sindelfingen gegen einen Aufpreis von 476,00 € (inklusive Mehrwertsteuer) möglich.

Käsbrünnelestraße 25/1
71063 Sindelfingen
Telefon: +49 (0) 30 2694 1010
E-Mail:
kundencenter.sindelfingen@mercedes-benz.com



AMG Kundencenter in Affalterbach

Eine Begegnung der unvergesslichen Art erwartet Sie in Affalterbach: Das Headquarter von Mercedes-AMG ist der ideale Ort, um Ihren neuen Traumwagen entgegenzunehmen. In der Heimat der Driving Performance spüren Sie den AMG-Spirit hautnah. Bei einer Werksführung lernen Sie die berühmte Motorenmanufaktur kennen und erleben die Philosophie „One Man - One Engine“ in Aktion. Nach einer Stärkung in der AMG Private Lounge ist es soweit: Ihr Mercedes-AMG erwartet Sie. Genießen Sie den Augenblick! Sobald Sie bereit sind, macht Sie Ihr AMG-Experte mit der Technik vertraut. Und dann starten Sie mit einem vollgetankten Fahrzeug und einer kleinen Überraschung zu Ihrer ersten Fahrt.

Die Abholung Ihres neuen AMG-Fahrzeugs ist im Kundencenter Affalterbach gegen einen Aufpreis von 1.050,00 € (inklusive Mehrwertsteuer) möglich.

Mercedes-AMG GmbH
Daimlerstraße 1
71563 Affalterbach
Telefon: +49 7144 -302 0
E-Mail:
fahrzeugabholung-amg@mercedes-benz.com



Fragen Sie Ihren Mercedes-Benz Vertragspartner zu näheren Details.

Mercedes me connect.

Voraussetzung:

Für die Nutzung der nachfolgend aufgeführten Dienste ist eine Registrierung im Mercedes me Portal sowie die Zustimmung zu den Nutzungsbedingungen für die Mercedes me connect Dienste notwendig. Zusätzlich muss das jeweilige Fahrzeug mit dem Benutzerkonto verknüpft sein. Nach Ablauf der initialen Laufzeit können die Dienste kostenpflichtig verlängert werden. Die erstmalige Aktivierung der Dienste ist innerhalb von 1 Jahr ab Erstzulassung oder Inbetriebnahme durch den Kunden möglich, je nachdem was zuerst erfolgt.

	Vertragsrechtliche Einschränkungen	MBUX
Komfort Paket Wartungsmanagement, Unfallmanagement, Pannenmanagement, Telediagnose, Fahrzeugdiagnose, Fahrzeugstatus, Digitales Fahrtenbuch.	Unbegrenzte Laufzeit digitales Fahrtenbuch ab Aktivierung 1 Jahr kostenfrei nutzbar	S
Vorrüstung für Live Traffic Information (367) Kommen Sie stressfrei, auf dem besten Weg und schneller an Ihr Ziel. Live Traffic Information empfängt in Echtzeit präzise und aktuellere Verkehrsdaten als übliche Systeme und optimiert die dynamische Routenführung. Ob in der Rushhour oder auf Reisen: Sie können auf viele Situationen reagieren und Staus sowie Stop-and-go-Verkehr einfach umfahren. Car-to-X sorgt für mehr Sicherheit und Komfort und kann auch vor rutschigen Straßen und liegengebliebenen Fahrzeugen warnen.	3 Jahre ab Aktivierung kostenfrei nutzbar	S Nur mit Navigation (365)
Remote Services Plus (33U) Das Paket Remote Services Plus macht Mobilität zu einem neuen Erlebnis und bringt mehr Komfort und Sicherheit. Statusabfragen informieren über die Reichweite. Sie können bestimmte Funktionen fernbedienen und Ihr Fahrzeug lokalisieren. Beispielsweise öffnen Sie Ihre Fenster bevor Sie einsteigen – und lüften so den Innenraum an heißen Tagen.	3 Jahre Mercedes me Connect Dienste ab Aktivierung kostenfrei nutzbar	S
Vorrüstung für Remote- und Navigationsdienste (13U) Die Welt von Mercedes me bietet viele Dienste für Ihr Elektro-Komforterlebnis. Ladestationen finden, die Reichweite kontrollieren oder das Fahrzeug vorklimatisieren: die Remote- und Navigationsdienste enthalten alle Basis-Funktionalitäten für die komfortable Nutzung von Mercedes-Benz EQ Power Modellen.	Unbegrenzte Laufzeit ab Aktivierung kostenfrei nutzbar	S Nur bei Plug-In Hybriden
Vorrüstung für Car Sharing (20U) Teilen Sie Ihr Fahrzeug so einfach wie nie mit Freunden und Familienmitgliedern – egal, wo Sie gerade sind. Dabei behalten Sie die volle Kontrolle und entscheiden bequem per App, ob Sie einer Nutzung zustimmen. Über die mobile Anwendung wird das Fahrzeug auch lokalisiert und entriegelt. Erst mit Leihbeginn aktiviert sich ein hinterlegter Schlüssel.	3 Jahre ab Aktivierung kostenfrei nutzbar	○ Nur mit MBUX High-End-Paket (DN2)
Public Charging Package (DAP) (38U + Ladekabel 9B2) Das Public-Charging Paket beinhaltet den Remote und Charging Services Plus (38U), sowie das Ladekabel für Wallbox und öffentliche Ladestationen, 5m, glatt (9B2). Mit Mercedes me Charge reisen Sie flexibler. Laden Sie an einer Vielzahl von öffentlichen Stationen. Ihr Zugang ist in das MBUX Multimediasystem und das Mercedes me Ökosystem integriert. Alles auf einen Blick und beste Kostenkontrolle: Für alle Abrechnungen genügt ein Vertrag. Das Ladekabel für Wallbox und öffentliche Ladestationen, 5m, glatt (9B2), ermöglicht Ihnen das Aufladen der Fahrzeugbatterie an der Wallbox oder an öffentlichen Ladestationen mit bis zu 11 kW (Typ 2, 3-phasig, 20 A). Mit dem Public Charging Paket sind Sie für das Laden an öffentlichen Stationen bestens ausgestattet.	Remote Services 3 Jahre ab Aktivierung kostenfrei nutzbar Mercedes me Charge 1 Jahr ab Aktivierung kostenfrei nutzbar	S Nur für Plug-In Hybride

Mercedes me connect.

Voraussetzung:

Für die Nutzung der nachfolgend aufgeführten Dienste ist eine Registrierung im Mercedes me Portal sowie die Zustimmung zu den Nutzungsbedingungen für die Mercedes me connect Dienste notwendig. Zusätzlich muss das jeweilige Fahrzeug mit dem Benutzerkonto verknüpft sein. Nach Ablauf der initialen Laufzeit können die Dienste kostenpflichtig verlängert werden. Die erstmalige Aktivierung der Dienste ist innerhalb von 1 Jahr ab Erstzulassung oder Inbetriebnahme durch den Kunden möglich, je nachdem was zuerst erfolgt.

	Vertragsrechtliche Einschränkungen	MBUX
Mercedes-Benz Notrufsystem (351) Das Mercedes-Benz Notrufsystem kann im Notfall für den entscheidenden Zeitvorteil sorgen. Über ein Kommunikationsmodul mit eigener SIM-Karte wird bei einem erkannten Unfall automatisch ein Notruf ausgelöst, der die Zeit bis zum Eintreffen von Rettungskräften verkürzen kann. Der Notruf kann auch manuell ausgelöst werden, um Hilfe zu organisieren.	Unbegrenzte Laufzeit	Keine Nutzungsvoraussetzungen
Kommunikationsmodul LTE (362) für die Nutzung von Mercedes me connect Diensten Das Kommunikationsmodul (LTE) bietet Ihnen ein klares Plus an Komfort und Sicherheit. Es verknüpft das Fahrzeug mit dem Internet – damit Sie hilfreiche Dienste wie die Live Traffic Information von Mercedes me connect nutzen können. Zwei Mobilfunkantennen und eine LTE-fähige SIM-Karte sorgen für eine schnelle Verbindung. Vorübergehend kann es bei bestimmten Fahrzeugen aufgrund von Lieferengpässen zur temporär eingeschränkten Verfügbarkeit des Kommunikationsmoduls (LTE) kommen. Betroffen sind insbesondere die Mercedes me connect Dienste einschließlich des Notrufsystems (eCall). Fortlaufend aktualisierte Informationen gibt es bei den Mercedes-Benz Händlern.	Unbegrenzte Laufzeit	Keine Nutzungsvoraussetzungen
Bürofunktion im Fahrzeug Nutzen Sie Ihre Zeit im Auto so sinnvoll und effektiv wie möglich. Dieser Dienst bringt eine Vielzahl der Gmail und Microsoft Office 365-Funktionalitäten und direkten Zugriff auf benötigte Daten in Ihr Fahrzeug – sogar ohne eine zusätzliche App. Alle Bürofunktionen werden ablenkungsarm über die vertrauten Bedien- und Anzeigeelemente des Fahrzeugs gesteuert.	3 Monate ab Aktivierung kostenfrei nutzbar	S Nur mit Navigation (365)

Ihr Weg, um diese Dienste nutzen zu können:

Rufen Sie die Seite Mercedes me connect (<https://me.mercedes-benz.com>) auf und klicken Sie dann auf „Registrieren“. Geben Sie jetzt die geforderten Daten ein und klicken Sie anschließend auf „Registrieren“. Im Anschluss erhalten Sie eine E-Mail. Klicken Sie in dieser auf den Link „Registrierung abschließen“ und legen Sie Ihr individuelles Passwort fest. Klicken Sie nun auf „Nutzungsbedingungen akzeptieren“. Lesen Sie die Nutzungsbedingungen durch und akzeptieren Sie diese. Ihr Fahrzeug können Sie nun mit Ihrem Profil bei Ihrem Mercedes-Benz Partner verknüpfen lassen. Hierfür ist Ihre E-Mail-Adresse, der Fahrzeugschein und der Ausweis notwendig. Richten Sie sich anschließend auf Ihrem Smartphone/Tablet die Seite <http://connect.mercedes.me> ein oder laden Sie die Mercedes App me auf Ihr Smartphone, um die Dienste bequem von überall zu nutzen.

Immer einen Besuch wert:

Verlängern Sie nach dem kostenlosen Nutzungszeitraum Ihre Mercedes me connect Produkte und buchen Sie auf Wunsch weitere hinzu. Rüsten Sie Ihr Fahrzeug nachträglich dauerhaft mit bestimmten Sonderausstattungen aus – on-demand Ausstattung macht es möglich. Werfen Sie einen Blick auf das einfache, flexible Angebot und bleiben Sie up-to-date mit zukünftigen Innovationen.

Besuchen Sie den Mercedes me Store hier: <https://shop.mercedes-benz.com/de-de/connect/>

● lieferbar gegen Mehrpreis ○ als Sonderausstattung ohne Mehrpreis lieferbar S Serienausstattung – nicht lieferbar



Mercedes-Benz ist einer der Gründungspartner der Stiftung „Laureus Sport for Good Foundation“.

Seit der Stiftungsgründung im Jahr 2000 unterstützt und fördert Mercedes-Benz die Ziele und Werte dieses weltweiten, gemeinnützigen Programms: mit sozialen Sportprojekten das Leben von benachteiligten oder kranken Kindern und Jugendlichen zu verbessern. Laureus wurde zu einem grundlegenden Bestandteil der gesellschaftlichen Verantwortung von Mercedes-Benz. Jeder neue Mercedes ist daher ein Botschafter dieser Werte. Mit dem Kauf eines Mercedes unterstützen Sie die Stiftung „Laureus Sport for Good Foundation“.

Speicherung technischer Daten im Fahrzeug: Elektronische Fahrzeugkomponenten (z.B. Airbag-Steuergerät, Motorsteuergerät, etc.) enthalten Datenspeicher für technische Fahrzeugdaten, wie z. B. Meldungen im Falle von Funktionsstörungen, Geschwindigkeit des Fahrzeuges, Bremsstärke oder Funktionsweise von Rückhalte- und Fahrerassistenz-Systemen im Falle eines Unfallereignisses (Audio- und Videodaten werden nicht gespeichert). Die Daten werden flüchtig, punktuell als Momentaufnahme z.B. im Falle einer Störungsmeldung, über einen sehr kurzen Aufzeichnungszeitraum (maximal wenige Sekunden) z. B. im Falle eines Unfalls oder in zusammengefasster Form z.B. zur Bewertung der Bauteilbeanspruchung gespeichert. Die gespeicherten Daten können über Schnittstellen im Fahrzeug ausgelesen, von geschulten Technikern zur Diagnose und Behebung etwaiger Funktionsstörungen oder vom Hersteller zur Analyse und zur weiteren Verbesserung von Fahrzeugfunktionen verarbeitet und genutzt werden. Auf Wunsch des Kunden können Daten auch als Basis für weitere optionale Dienstleistungen dienen. Eine Übertragung der Daten aus dem Fahrzeug heraus an den Hersteller bzw. Dritte erfolgt grundsätzlich nur aufgrund gesetzlicher Erlaubnis (z.B. Fahrzeugnotruf e-Call), oder aufgrund vertraglichen Einverständnisses mit dem Kunden unter Berücksichtigung des Datenschuttsrechts. Weitere Informationen zu gespeicherten Daten im Fahrzeug befinden sich in der Betriebsanleitung des Fahrzeugs. Diese finden Sie gedruckt und interaktiv im Fahrzeug oder online unter www.mercedes-benz.de/betriebsanleitung.

Nach Redaktionsschluss können sich am Produkt Änderungen ergeben haben.

Mercedes-Benz AG, Mercedes-Benz Cars Vertrieb Deutschland, Mühlenstraße 30, 10243 Berlin, MBD/VPP (aktualisiert: 05. Oktober 2022)

www.mercedes-benz.de